



eManual
qr.duravit.com/em/70000854/260330



Navodila za uporabo	SensoWash® D-Neo, WC-školjka s prho Compact
Upute za uporabu	SensoWash® D-Neo, kompaktna WC školjka s tušem
Kezelési útmutató	SensoWash® D-Neo, Compact dusch-WC
Instrucțiuni de utilizare	SensoWash® D-Neo, WC cu duș Compact
Инструкция за работа	SensoWash® D-Neo, компактна тоалетна чиния с душ
Lietošanas instrukcija	SensoWash® D-Neo, Compact klozetpods-bidē
Naudojimo instrukcija	SensoWash® D-Neo, Compact unitazas su dušu
Kullanım Kılavuzu	SensoWash® D-Neo, kompakt yıkamalı klozet

Navodila za uporabo	sl	3
Upute za uporabu	hr	28
Kezelési útmutató	hu	55
Instrucțiuni de utilizare	ro	82
Инструкция за работа	bg	109
Lietošanas instrukcija	lv	140
Naudojimo instrukcija	lt	169
Kullanım Kılavuzu	tr	196

Kazalo

1	O tem dokumentu	5
2	Varnost	6
2.1	Namen dokumenta	6
2.2	Predvidena uporaba	6
2.3	Zahteve za uporabnika	6
2.4	Električna varnost	6
2.5	Higiena	8
2.6	Napotki o uporabi daljinskega upravljalnika z baterijami	8
2.7	Manjše opeklino	9
2.8	Preprečevanje škode na izdelku	9
3	Pregled izdelka	11
3.1	Sestava in opis delovanja	11
3.1.1	Sedež	11
3.1.2	LED-svetilke na sedežu	11
3.1.3	Glavno stikalo	12
3.1.4	Območje s funkcijami	12
3.1.5	Senzor sedeža in odprtina za sredstvo za odstranjevanje kamna	13
3.2	Tovarniške nastavitve	13
4	Prvi zagon	14
4.1	Aktivacija daljinskega upravljalnika	14
4.1.1	Daljinski upravljalnik z baterijami	14
4.2	Aktivacija izdelka	14
5	Upravljanje	15
5.1	Daljinski upravljalnik	15
5.2	Učinkovita raba energije in vode	17
5.2.1	Način varčevanja energije (ogrevanje sedeža)	17
5.2.2	Način za dopust	17

6	Čiščenje in vzdrževanje	18
6.1	Varnost	18
6.2	Priporočila za čiščenje	18
6.2.1	Čiščenje	18
6.2.2	Priporočena čistila	19
6.3	Samodejno čiščenje palične prhe in glave prhe	19
6.4	Ročni način čiščenja palične prhe in glave prhe	20
6.5	Odstranjevanje vodnega kamna	20
7	Pomoč v primeru težave	22
7.1	Splošno	22
7.2	Odpravljanje težav	22
8	Odstranjevanje	26
8.1	Embalaža	26
8.2	Električni in elektronski odpadki (OEEO)	26
8.3	Baterije	26
9	Tehnični podatki	27

1 O tem dokumentu

Vsi dokumenti o tem izdelku in nadaljnje informacije so na voljo na spletu:

- > Uporabite funkcijo iskanja ali navigacijo na www.duravit.com, da pridete na stran z informacijami o izdelkih.
- > Informacije in dokumente na strani z informacijami o izdelkih priključite pod »Downloads«.

2 Varnost

2.1 Namen dokumenta

Navodila so sestavni del izdelka. Če navodil NE upoštevate, lahko pride do telesnih poškodb, poškodb na izdelku in/ali materialne škode.

- > Preberite navodila in jih upoštevajte.
- > Shranite ta dokument in ga predajte naslednjemu uporabniku.

Pridržujemo si pravico do tehničnih izboljšav in optičnih sprememb na prikazanih izdelkih.

2.2 Predvidena uporaba

SensoWash® je WC-školjka s prho za umivanje zadnjice in intimnih delov ter drugimi funkcijami za večje udobje. Izdelek se lahko uporablja samo v notranjih prostorih. Duravit ne prevzema nobene odgovornosti za nikakršno uporabo, ki presega predvideno uporabo, ali za nobeno drugo uporabo.

2.3 Zahteve za uporabnika

Ta izdelek lahko uporabljajo otroci, mlajši od 3 let, vendar je potreben stalni nadzor s strani odrasle osebe v neposredni bližini otroka. Otroci, ki so dopolnili najmanj 3 leta starosti, in osebe z zmanjšanimi fizičnimi, senzoričnimi ali duševnimi sposobnostmi ali s pomanjkanjem izkušenj in/ali znanja, lahko ta izdelek uporabljajo le pod nadzorom ali če so seznanjeni z varno uporabo izdelka in se zavedajo nevarnosti, ki so s tem povezane.

- > Otroci se NE smejo igrati z izdelkom.
- > Čiščenje in vzdrževanja otroci NE smejo opravljati brez nadzora.

2.4 Električna varnost

Smrtna nevarnost zaradi električnega udara

Stik z elektriko lahko povzroči smrtno nevaren električni udar.

Zagotovite pravilno montažo

- Izdelek mora biti ustrezno ozemljen. Izdelek uporabljajte le, če je ustrezno ozemljen. Upoštevajte navodila za montažo.
- Izdelek nima lastnega zaščitnega stikala na diferenčni tok, zato ga je treba priključiti na tokokrog, v katerem je nameščeno zaščitno stikalo na diferenčni tok.
- Električni odklopniki morajo biti fiksno nameščeni v ožičenju in skladni s splošno veljavnimi predpisi. Prav tako morajo omogočati ločevanje kontaktov na vseh polih skladno s kategorijo prenapetosti III.

Preprečite poškodbe omrežnega kabla

Če se poškoduje električni priključni kabel tega izdelka, ga mora iz varnostnih razlogov zamenjati proizvajalec, njegova servisna služba ali strokovnjak s podobnimi kvalifikacijami.

- > Prepričajte se, da omrežni kabel NI poškodovan.
- > Omrežni kabel NE sme biti vkleščen ali stisnjen.
- > Omrežni kabel ne sme biti blizu vročih površin ali ostrih robov.

Poškodovanega izdelka NE uporabljajte

Izdelka NE uporabljajte, če ne deluje pravilno ali če je poškodovan.

- > Izdelek izklopite.
- > Odklopite električno napajanje.
- > Zaprite zaporni ventil, da prekinete oskrbo z vodo.
- > Obrnite se na help@duravit.com.

Izdelka NE popravljajte sami

Popravila sme izvajati samo ustrezno usposobljena strokovna oseba s potrebnim znanjem in kvalifikacijami.

- > Na izdelku ne izvajajte NIKAKRŠNIH sprememb, manipulacij, dodatnih inštalacij ali poskusov popravil.
- > Uporabljajte samo pripomočke, ki jih priporoča Duravit.

Preprečite kratki stik, ki ga lahko povzroči vlaga

- > Izdelka NE nameščajte v okolju s preveliko vlažnostjo. Zagotovite zadostno prezračevanje, da preprečite nastajanje kondenza v električnih komponentah.
- > Če izdelek prenesete s hladnega na toplo mesto, ga najprej nekaj ur pustite izklopljenega, da preprečite morebitno kondenzacijsko vlago.

2.5 Higiena

Škodljiv vpliv na zdravje zaradi onesnažene, umazane ali dolgo stoječe vode

Uporaba umazane, onesnažene in dolgo stoječe vode za funkcije prhe lahko škoduje zdravju.

- > Na izdelek priključite hladno pitno vodo iz glavnega vodovoda.
- > Priključitev odpadne vode, rabljene sanitarne vode, tehnične vode, morske ali druge neprimerne ali le delno primerne vode NI dovoljena.
- > Uporabljajte samo gibljive cevi za dovod vode, ki so priložene izdelku; starih cevi NE uporabljajte znova.
- > Če izdelka NE uporabljate dva tedna ali dlje, ga izpraznite in izklopite (način za dopust).

2.6 Napotki o uporabi daljinskega upravljalnika z baterijami

Smrtna nevarnost ob zaužitju/nevarnost zaradi jedke snovi

Ta izdelek vsebuje gumbne baterije. Baterije NE pogoltnite! Če baterijo pogoltnete, lahko v samo dveh urah nastanejo hude notranje opekline in nastopi lahko celo smrt.

- > Baterije NE pogoltnite, nevarnost zaradi jedke snovi.
- > Nove in rabljene baterije hranite zunaj dosega otrok. Če se predal za baterijo NE zapre pravilno, PRENEHAJTE uporabljati izdelek in ga shranite zunaj dosega otrok.
- > Če sumite, da je oseba pogoltnila ali kako drugače vstavila baterijo v telo, takoj poiščite zdravniško pomoč.

Okvare zdravja zaradi iztekle kisline baterije

- > Če iz baterije izteče kislina, preprečite stik s kožo, očmi in sluznico.
- > Mesta, ki so prišla v stik s kislino, sperite z veliko čiste vode in takoj poiščite zdravniško pomoč.
- > Baterij NE izpostavljajte ekstremnim pogojem: NE odlagajte jih na vroče površine in ne izpostavljajte jih neposredni sončni svetlobi. Obstaja povečana nevarnost, da iztečejo.
- > Baterije ustrezno odstranite in jih hranite zunaj dosega otrok. Tudi uporabljene baterije lahko povzročijo poškodbe.

2.7 Manjše opekline

Poškodbe zaradi manjših opeklin

Daljša uporaba stranišča ob vklopljenem gretju sedeža lahko povzroči manjše opekline.

- > Pri daljši uporabi stranišča izklopite gretje sedeža, zlasti pri osebah z omejenimi senzoričnimi in motoričnimi sposobnostmi.

2.8 Preprečevanje škode na izdelku

Napotki o uporabi daljinskega upravljalnika z baterijami

- > Baterij NE smete polniti, ponovno aktivirati na kakršen koli drug način, razstavljati ali izpostavljati čezmerni vročini (npr. ognju).
- > Vezni stebri NE smejo imeti kratkega stika.
- > Prazne baterije vedno takoj vzemite iz daljinskega upravljalnika. Baterije lahko iztečejo in tako povzročijo škodo.
- > V daljinski upravljalnik NE vstavite novih in starih baterij skupaj.
- > Različnih tipov baterij NI dovoljeno uporabljati skupaj.
- > Pred vstavitvijo baterije očistite baterijo in kontakte.
- > Baterije je treba vstaviti s pravilno obrnjeno polariteto, skladno z navedenimi oznakami.

- > Če daljinskega upravljalnika dalj časa NE boste uporabljali, odstranite baterije.

Poškodbe na izdelku ali nepravilno delovanje zaradi nepravilne uporabe

- > NE vzpenjajte se na izdelek in ne stojte na njem.
- > Palične prhe NE umažite, poškopite ali zamažite namerno.

Bodite pozorni, da ne poškodujete sedeža in pokrova.

- > NE sedite in NE stojte na pokrovu in se nanj ne naslanjajte.
- > Deske in pokrova NE odstranjujte.
- > NE poškodujte površine sedeža. Če je površina sedeža poškodovana, se obrnite na help@duravit.com.
- > Na pokrov NE postavljajte težkih predmetov.

Poškodbe zaradi zamrznjene vode

- > Izdelka NE nameščajte in uporabljajte v prostorih, kjer obstaja nevarnost zmrzali. Temperatura okolice mora biti najmanj 4 °C (39 °F).

Poškodbe zaradi zunanjih vplivov

- > Na izdelek NE postavljajte ali odlagajte odprtih virov ognja, sveč, cigaret ipd.
- > Izdelka NE izpostavljajte neposrednemu vplivu vode ali neposredni sončni svetlobi.

3 Pregled izdelka

3.1 Sestava in opis delovanja

3.1.1 Sedež

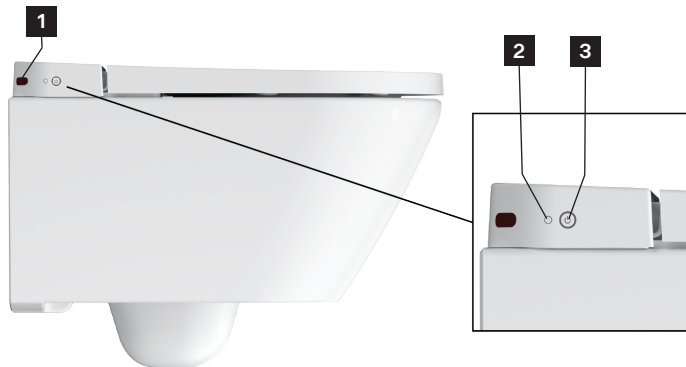

1 Infrardeči senzor

2 Senzor luči

3 Gumb za vklop/prikaz stanja (LED)

3.1.2 LED-svetilke na sedežu

Gumb za vklop

LED	Funkcija
Rdeča	Način pripravljenosti
Zelena	Vklopljeno
Oranžna	Energijsko varčni način
Utripa zeleno	Način za odstranjevanje vodnega kamna je vklopljen.
Utripa oranžno	Potrebno je odstranjevanje vodnega kamna. > Z izdelka odstranite vodni kamen. > Enkrat pritisnite gumb za vklop, da lučka preneha utripati.
Utripa rdeče	Nepravilno delovanje > Izdelek izklopite. > Odklopite električno napajanje. > Zaprite zaporni ventil, da prekinete oskrbo z vodo. > Obrnite se na help@duravit.com .

3.1.3 Glavno stikalo

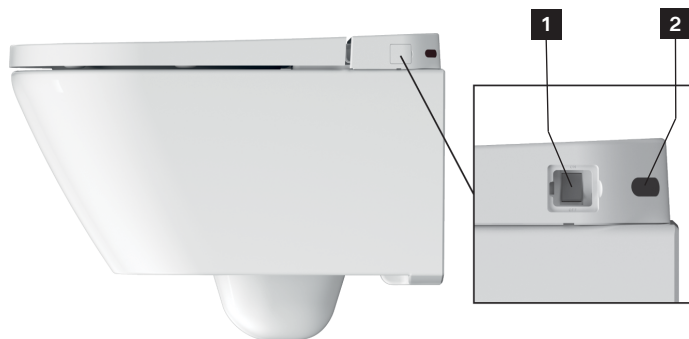

1 Glavno stikalo

2 Infrardeči senzor

3.1.4 Območje s funkcijami

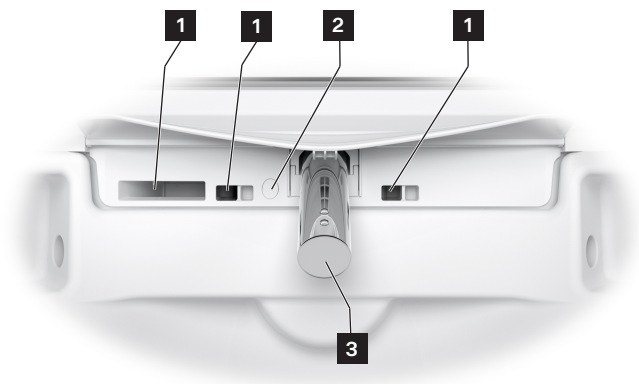

1 Notranji preliv

2 Nočna lučka

3 Palična prha

3.1.5 Senzor sedeža in odprtina za sredstvo za odstranjevanje kamna



1 Odprtina za sredstvo za odstranjevanje kamna

2 Senzor sedeža

3.2 Tovarniške nastavitve

Funkcija	Območje nastavitve	Tovarniška nastavitvev
Udobna prha	Vklop/izklop	Vklop
Položaj palične prhe	1, 2, 3, 4, 5	3
Jakost curka prhe	Nizka/srednja/visoka	Srednja
Temperatura vode	Izklop/nizka/srednja/ visoka	Srednja
Ogrevanje sedeža	Vklop/izklop	Vklop
Temperatura sedeža	Nizka/srednja/visoka	Srednja
Način varčevanja energije	Vklop/izklop	Izklop
Nočna lučka	Izklop/samodejno/vklop	Samodejno
Zvočna potrditev	Vklop/izklop	Vklop

4 Prvi zagon

4.1 Aktivacija daljinskega upravljalnika

4.1.1 Daljinski upravljalnik z baterijami

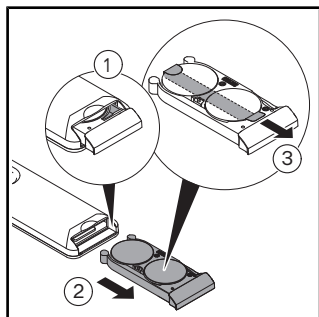

- > Izvlecite predal za baterije.
- > Pritisnite ročico, da popolnoma odprete predal za baterije.
- > Odstranite zaščitno folijo.

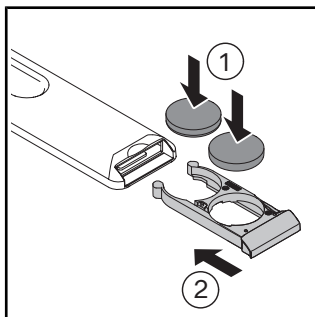

- > Vstavite baterije (CR2032).
- > Zaprite predal za baterije.

4.2 Aktivacija izdelka



POZOR

Škodljiv vpliv na zdravje zaradi onesnažene, umazane ali dolgo stoječe vode

Uporaba umazane, onesnažene in dolgo stoječe vode za funkcije prhe lahko škoduje zdravju.

- > Če izdelka NE boste uporabljali dva tedna ali dlje, aktivirajte dodatno samodejno čiščenje.

Izdelek mora biti v celoti nameščen skladno z navodili za montažo ter priključen na glavno električno napajanje in priključek za vodo.

- > Prepričajte se, da je zaporni ventil odprt.
- > Izdelek vklopite z gumbom za vklop.







LED-lučka sveti zeleno. Po potrebi se izvede postopek inicializacije, ki lahko traja več minut.

- > Da izdelek preizkusite, med keramiko in desko položite zaščito pred škropljenjem.
- > Z roko pritisnite senzor deske in ga pridržite tako dolgo, dokler ne zaslišite zvočnega signala.
- > Da izdelek preizkusite, vklopite funkcijo prha za zadnjico ali damska prha.

5 Upravljanje

5.1 Daljinski upravljalnik

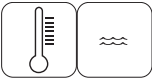
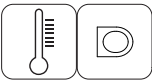
Izdelek lahko upravljate z daljinskim upravljalnikom. Funkcije so konfigurirane skladno s tovarniškimi nastavitvami.

Simbol	Ime
	Aktivira prho za zadnjico . Funkcija ima stopnje šibko/srednje/močno. Ko funkcija deluje, se lahko stopnje nastavijo s tipkama +/-. Nastavitve so prikazane na daljinskem upravljalniku (LED). Če funkcija ni ustavljena, se po 2 minutah samodejno zaustavi.
	Aktivira damsko prho . Funkcija ima stopnje šibko/srednje/močno. Ko funkcija deluje, se lahko stopnje nastavijo s tipkama +/-. Nastavitve so prikazane na daljinskem upravljalniku (LED). Če funkcija ni ustavljena, se po 2 minutah samodejno zaustavi.
	Aktivira udobno prho . Funkcija ima stopnje vklop/izklop. Ko funkcije prhe delujejo, lahko funkcijo vklopite ali izklopite s tipkama +/-. Če funkcija ni ustavljena, se po 2 minutah samodejno zaustavi.
	Nastavi položaj palične prhe . Funkcija ima stopnje 1, 2, 3, 4 in 5. Ko funkcije prhe delujejo, se lahko stopnje nastavijo s tipkama +/-. Nastavitve so prikazane na daljinskem upravljalniku (LED).
	Nastavi temperaturo vode . Funkcija ima stopnje izklopljeno/nizko/srednje/visoko. Znova pritisnite tipko za vodo, da izvedete cikel. Nastavitve so prikazane na daljinskem upravljalniku (LED).
	Nastavi položaj sedeža . Funkcija ima stopnje izklopljeno/nizko/srednje/visoko. Znova pritisnite tipko za ogrevanje sedeža, da izvedete cikel. Nastavitve so prikazane na daljinskem upravljalniku (LED).
	Ustavi trenutno funkcijo.

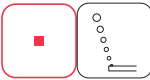
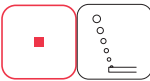
Simbol	Ime
	<p>Vklopi/izklopi nočno lučko.</p> <p>Funkcija ima stopnje izklop/samodejno/vklop.</p> <ul style="list-style-type: none"> > Pritisnite in držite tipko za zaustavitev. > Hkrati na gumbu damske prhe pritisnite znak minus in ga držite, dokler se ne zasliši zvočni signal. <p>Samodejni način samodejno vklopi in izklopi funkcijo glede na svetlost okolice.</p> <p>Nočna lučka pri zaprtem pokrovu ostane vidna.</p>
	<p>Vklopi/izklopi zvočni signal.</p> <p>Funkcija ima stopnje vklop/izklop.</p> <ul style="list-style-type: none"> > Pritisnite in držite tipko za zaustavitev. > Hkrati na gumbu za damsko prho pritisnite znak plus, da funkcijo vklopite (kratek zvočni signal) in izklopite (dolg zvočni signal).

NASVET

Sedež ima senzor. Funkcijo prhe je mogoče aktivirati le, če uporabnik sedi na WC-ju.

5.2 Učinkovita raba energije in vode

Da bi čim bolj zmanjšali porabo naravnih virov, je izdelek opremljen s pretočnim grelnikom vode in funkcijo samodejnega ustavljanja vseh funkcij prhe. Za varčevanje z energijo pri vsakodnevni uporabi lahko prilagodite naslednje nastavitve:

5.2.1 Način varčevanja energije (ogrevanje sedeža)

Za določen čas, npr. čez dan ali med delovnim časom, izklopi ogrevanje sedeža. Če vklopite to funkcijo, se ogrevanje sedeža izklopi za 8 ur, nato pa se samodejno ponovno vklopi za 16 ur. Ta postopek se vsak dan ponovi ob istem času, dokler funkcije ne izklopite.

- > Pritisnite in držite tipko za zaustavitev na daljinskem upravljalniku.
- > Za vklop in izklop energijsko varčnega načina hkrati pritisnite gumb za temperaturo sedeža.

Energijsko varčni način se samodejno vklopi, če izdelek že 48 ur ni bil v uporabi.

5.2.2 Način za dopust

Če izdelka ne boste uporabljali dva tedna ali dlje, ga izpraznite in izklopite.

- > Zaprite zaporni ventil, da prekinete oskrbo z vodo.
- > Pritisnite in držite tipko za zaustavitev na daljinskem upravljalniku.
- > Hkrati na gumbu udobne prhe pritisnite znak minus in ga držite, dokler se ne zasliši zvočni signal.
- > Spustite tipke.

Zaslišali boste zvočni signal. Izdelek se izprazni. Gumb za vklop zasveti rdeče, ko je postopek zaključen. Izdelek je v načinu pripravljenosti.

- > Odklopite električno napajanje.
- > Vzemite baterije iz daljinskega upravljalnika.

6 Čiščenje in vzdrževanje

6.1 Varnost



OPOZORILO

Smrtna nevarnost zaradi električnega udara

V sedežu so električne komponente izdelka.

- > Izdelek morate pred čiščenjem izklopiti z glavnim stikalom.
- > Sedeža NE polivajte z vodo.
- > NE dovolite, da bi v enoto sedeža prišla voda.

NAPOTEK

Poškodbe na izdelku zaradi nepravilnega čiščenja in nege

Zaradi neustreznih čistil, pripomočkov in naprav za čiščenje se lahko površina poškoduje in trajno razbarva.

- > Uporabljajte samo čistila in pripomočke za čiščenje, ki jih priporoča Duravit.
- > Upoštevajte navodila za uporabo proizvajalca čistil.
- > Uporabljajte samo izdelke za čiščenje, ki so predvideni za ta namen (NE uporabljajte naprav za visokotlačno čiščenje ali naprav za čiščenje s paro).

NAPOTEK

Poškodbe na izdelku zaradi meglice pršenja

Meglica pršenja lahko vdre v najmanjše odprtine in reže ter povzroči poškodbe na površini.

- > Čistilo v razpršilu nanesite na krpo za čiščenje in ne neposredno na izdelek.

NAPOTEK

Poškodbe na izdelku zaradi dolgih intervalov čiščenja

Če so intervali čiščenja predolgi, se lahko nabere trdovratna umazanija.

- > Površine čistite redno in takoj, ko se umažejo.

6.2 Priporočila za čiščenje

6.2.1 Čiščenje

- > Površine čistite redno in takoj, ko se umažejo.
- > Površino očistite z vlažno krpo za čiščenje.
- > Močnejšo umazanijo odstranite s priporočenim čistilom. Čistilo vedno nanesite na krpo za čiščenje.
- > Za čiščenje WC školjke uporabljajte WC metlico.
- > Sperite s čisto vodo, da odstranite ostanke čistila.
- > Površino osušite.

6.2.2 Priporočena čistila

Komponente	Čistilo	Pripomočki za čiščenje
Sedež in pokrov	Nevtralno čistilno sredstvo (pH 6–8) (npr. nevtralno čistilo)	Bombažna krpa za čiščenje
Pokrov	Nevtralno čistilno sredstvo (pH 6–8) (npr. nevtralno čistilo)	Bombažna krpa za čiščenje
Palična prha/glava prhe	Nevtralno čistilno sredstvo (pH 6–8) (npr. nevtralno čistilo)	– Čistilna krpa iz sintetičnih vlaken – Abrazivna gobica za čiščenje
Keramika Vsakodnevno čiščenje	Nevtralno čistilno sredstvo (pH 6–8) (npr. nevtralno čistilo)	– Čistilna krpa iz sintetičnih vlaken – Metlica za WC školjko
Keramika Vodni kamen	Kislo čistilo (pH < 6) (npr. čistilo na osnovi citronske kisline)	– Čistilna krpa iz sintetičnih vlaken – Metlica za WC školjko
Daljinski upravljalnik	Voda	Bombažna krpa za čiščenje

6.3 Samodejno čiščenje palične prhe in glave prhe

Pred vsakim prhanjem in po njem se spravljen palična prha samodejno očisti. Funkcijo je mogoče vklopiti le, če nihče ne sedi na WC-školjki/senzor deske ni vklopljen.

- > Če izdelek NI bil v uporabi dva tedna ali dlje, z daljinskim upravljalnikom vklopite dodatno samodejno čiščenje.
- > Pritisnite in držite tipko za zaustavitev.
- > Hkrati pritisnite znak plus na gumbu udobne prhe.

Palična prha in glava prhe se očistita. Če funkcija ni ustavljena, se po 90 sekundah samodejno zaustavi.

6.4 Ročni način čiščenja palične prhe in glave prhe

Funkcijo je mogoče vklopiti le, če nihče ne sedi na WC-školjki/senzor deske ni vklopljen.

- > Z daljinskim upravljalnikom vklopite način ročnega čiščenja, da se palična prha za ročno čiščenje pomakne navzven.
- > Pritisnite in držite tipko za zaustavitev.
- > Hkrati pritisnite znak plus na gumbu prhe za zadnjico.

Izvleče se palična prha.

- > Očistite palično prho.

Če funkcija ni ustavljena, se po 2 minutah samodejno zaustavi.

6.5 Odstranjevanje vodnega kamna

NAPOTEK

Motnje v delovanju in poškodbe na izdelku zaradi nabiranja vodnega kamna

V območjih s trdo vodo lahko pride do nabiranja vodnega kamna. Vodni kamen lahko omeji zmogljivost izdelka.

- > Preverite kakovost vode na vašem območju. Pri trdoti vode ≥ 14 dH (2,5 mmol/l) Duravit priporoča namestitev naprave za mehčanje vode.
- > Z izdelka redno odstranjujte vodni kamen. Gumb za vklop na sedalni enoti utripa oranžno, ko je treba z izdelka odstraniti vodni kamen.
- > Uporabljajte samo originalna sredstva za odstranjevanje vodnega kamna podjetja Duravit.

Trdota vode	Cikel odstranjevanja vodnega kamna
Mehka: $< 8,4$ °dH (1,5 mmol/l)	Polletno
Srednja: $8,4 - 14$ °dH (1,5 – 2,5 mmol/l)	Polletno
Trda: > 14 °dH (2,5 mmol/l)	Na četrto leto

Postopek odstranjevanja vodnega kamna lahko vklopite z daljinskim upravljalnikom.

Izdelka ni mogoče uporabljati, ko teče postopek odstranjevanja vodnega kamna.

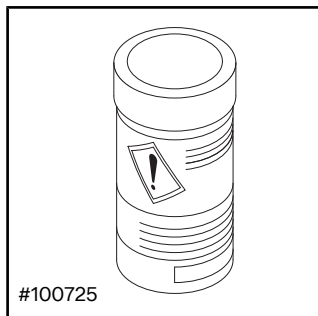

> Pri uporabi upoštevajte navodila proizvajalca.

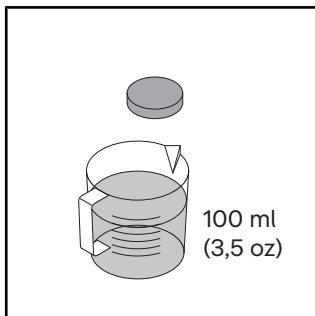

- > Eno tableto za odstranjevanje vodnega kamna raztopite v 100 ml (3,5 oz) tople vode.
- > Počakajte, da se tableta za odstranjevanje vodnega kamna popolnoma raztopi. Tableto po potrebi zdrobite.

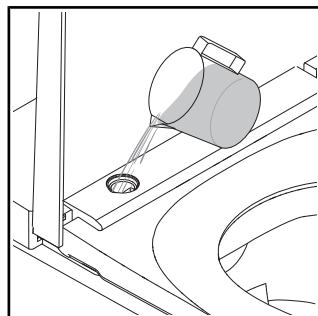

- > Pokrov odstranite z dobavljenim orodjem.
- > V odprtino vnesite sredstvo za odstranjevanje vodnega kamna.
- > Glede na model je možno, da v WC školjko steče presežna količina tekočine za odstranjevanje vodnega kamna.

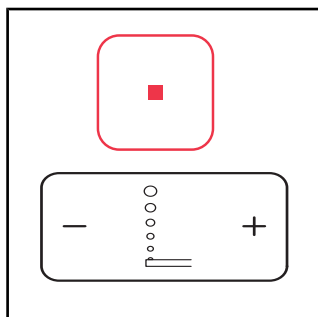

- > Pritisnite in držite tipko za zaustavitev.
- > Hkrati na gumbu prhe za zadnjico pritisnite znak minus in ga držite, dokler se ne zasliši zvočni signal.
- > Spustite tipke.

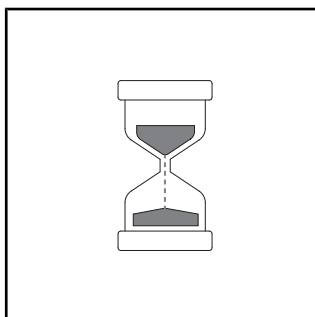

- > Zaslišali boste zvočni signal. LED zaslon na sedalni enoti utripa zeleno, ko je vklopljen način za odstranjevanje vodnega kamna.
- > Postopek odstranjevanja vodnega kamna se zažene. Postopek odstranjevanja vodnega kamna traja pribl. 1/2 h.

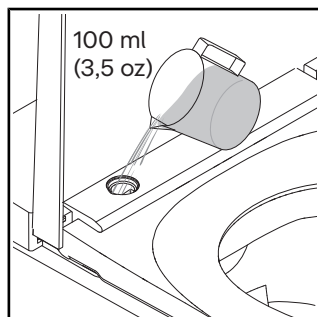

- > Sperite s čisto vodo.
- > Namestite pokrov.

7 Pomoč v primeru težave

7.1 Splošno

Postopek v primeru motnje:

- > Izklopite izdelek in ga ponovno vklopite.
- > Sledite spodnjim navodilom.
- > Če izdelek še vedno ne deluje pravilno, se obrnite na help@duravit.com.
- > Pripravite številko izdelka. Številka izdelka je navedena v tehničnih podatkih na koncu navodil za uporabo, na etiketi na embalaži in na etiketi izdelka.

7.2 Odpravljanje težav

Težava	Možen vzrok	Rešitev
LED-svetilke (sedež)		
LED zaslon utripa rdeče.	Nepravilno delovanje	<ul style="list-style-type: none">> Izdelek izklopite.> Odklopite električno napajanje.> Zaprite zaporni ventil, da prekinete oskrbo z vodo.> Obrnite se na help@duravit.com.
LED zaslon trikrat utripne rdeče.	V vodovodni cevi je prisoten zrak.	> Vklopite dodatno samodejno čiščenje.
	Zaporni ventil na vodovodni cevi je zaprt.	> Odprite zaporni ventil.
	Tesnilo z mrežico na vodovodni cevi je umazano.	> Obrnite se na help@duravit.com .
	Cev za vodo je prepognjena ali stisnjena.	> Obrnite se na vodoinštalaterja.

Težava	Možen vzrok	Rešitev
LED-lučka utripa oranžno.	Potrebno je odstranjevanje vodnega kamna.	<ul style="list-style-type: none"> > Z izdelka odstranite vodni kamen. > Enkrat pritisnite gumb za vklop, da lučka preneha utripati.
LED zaslon utripa zeleno.	Način za odstranjevanje vodnega kamna je vklopljen.	Postopek odstranjevanja vodnega kamna traja pribl. pol ure. V tem času izdelka ne morete uporabljati.
Splošne težave		
Izdelek ne deluje.	Izdelek je v načinu pripravljenosti (LED zaslon sveti rdeče).	<ul style="list-style-type: none"> > Aktivirajte izdelek.
Voda pušča.	Puščanje	<ul style="list-style-type: none"> > Izdelek izklopite. > Odklopite električno napajanje. > Zaprite zaporni ventil, da prekinete oskrbo z vodo. > Obrnite se na help@duravit.com.
Daljinski upravljalnik		
Daljinski upravljalnik se ne odziva.	Baterije so skoraj prazne (LED-lučka utripa belo).	<ul style="list-style-type: none"> > Zamenjajte baterije.
	Daljinski upravljalnik ni povezan z izdelkom (LED-lučka na vrhu daljinskega upravljalnika utripa rdeče).	<ul style="list-style-type: none"> > Aktivirajte seznanjanje daljinskega upravljalnika.
	Baterije niso vstavljene.	<ul style="list-style-type: none"> > Vstavite baterije.
	Daljinski upravljalnik je okvarjen.	<ul style="list-style-type: none"> > Obrnite se na help@duravit.com.

Težava	Možen vzrok	Rešitev
Funkcije prhe		
Preklapljanje med prho za zadnjico in damsko prho traja dolgo časa.	Palična prha se med posameznimi funkcijami umakne. Preklop traja približno 12 s.	Normalno stanje
Jakost curka prhe je prešibka.	Jakost curka prhe je nastavljena na »šibko«.	> Povečajte jakost curka.
	Cev za vodo je prepognjena ali stisnjena.	> Obrnite se na vodoinštalaterja.
Temperatura vode je previsoka/prenizka.	Temperatura je napačno nastavljena.	> Nastavite temperaturo.
Prha za zadnjico/damska prha se samodejno ustavi.	Funkcija se samodejno ustavi po 2 min.	> Normalno stanje.
	Senzor sedeža je izgubil stik.	> Usedite se znova. > Aktivirajte funkcijo.
Prha za zadnjico/damska prha ne deluje.	Glava prhe je zamašena.	> Očistite glavo prhe.
	Senzor sedeža je izgubil stik.	> Usedite se znova. > Aktivirajte funkcijo.
Ogrevanje sedeža		
Funkcija ogrevanja sedeža ne deluje.	Funkcija je deaktivirana.	> Aktivirajte funkcijo.
Temperatura sedeža je previsoka/prenizka.	Temperatura je napačno nastavljena.	> Nastavite temperaturo.
Temperatura sedeža je prenizka.	Izdelek je v načinu varčevanja energije (LED- lučka sveti oranžno).	> Deaktivirajte način varčevanja energije.
	Izdelek samodejno vklopi način varčevanja energije, če so vse funkcije neaktivne več kot 48 ur.	> Izberite katero koli funkcijo, da ponovno aktivirate izdelek.

Težava	Možen vzrok	Rešitev
Nočna lučka		
Nočna lučka ne deluje.	Funkcija je deaktivirana.	> Aktivirajte nočno lučko ali samodejni način.
	Samodejni način je aktiviran. Funkcija samodejno izklopi nočno lučko, ko je okolica svetla.	Normalno stanje
Nočna lučka stalno sveti.	Funkcija je aktivirana.	> Deaktivirajte nočno lučko ali aktivirajte samodejni način.
	Samodejni način je aktiviran. Funkcija samodejno aktivira nočno lučko, ko je okolica pretemna.	Normalno stanje
Ročno čiščenje		
Palična prha se samodejno umakne.	Funkcija se samodejno ustavi po 2 min.	> Aktivirajte funkcijo.
Samodejno samočiščenje		
Voda kaplja iz palične prhe, ko je ta spravljena.	Pred vsakim prhanjem in po njem se spravljena palična prha samodejno očisti.	Normalno stanje

8 Odstranjevanje

8.1 Embalaža

Otroci se ne smejo igrati z vrečkami iz umetne snovi ali embalažnim materialom, ker obstaja nevarnost poškodb ali zadužitve. Embalažni material varno shranite in ga odstranite na okolju prijazen način. Embalažo izdelka po možnosti hranite do poteka garancijskega roka.

8.2 Električni in elektronski odpadki (OEEO)



■ Simbol s prečrtanim košem za smeti označuje ločeno odlaganje kot odpadno električno in elektronsko opremo (OEEO). Izrabljene električne in elektronske naprave lahko vsebujejo nevarne snovi. Tega izdelka ne odvrzite med mešane odpadke. Izrabljen izdelek oddajte na zbirališču za recikliranje izrabljenih električnih in elektronskih naprav (WEEE). S tem boste prispevali k ohranitvi surovin in varovanju okolja. Za več informacij se obrnite na svojega trgovca ali na pristojen urad.

8.3 Baterije



■ Izrabljene baterije je treba ustrezno odstraniti. V ta namen so v trgovinah, ki prodajajo baterije, in na komunalnih zbirnih mestih na voljo ustrezno označene posode, kamor odvržete izrabljene baterije.

9 Tehnični podatki

Splošno	
Številka artikla	#654000012004300
Neto teža	31,9 kg (70,3 lbs)
Mere	575 × 376 × 404 mm (22 5/8 × 14 3/4 × 16")
Vgrajena varnostna naprava	EN1717 – Tip AB
Nazivna napetost	220–240 V
Frekvenca	50–60 Hz
Nazivna moč	1080 W
Vhodni tlak vode	0,07–0,75 MPa/0,7–7,5 bar (10–109 psi)
Vrsta zaščite	IPX4 Zaščita pred škropljenjem z vseh strani

Območje temperature	
Obratovalna temperatura	4–40 °C (39–104 °F)
Temperatura vode	33–41 °C (91–106 °F)
Temperatura sedeža	30–40 °C (86–104 °F)

Poraba vode	
Delovanje prhe	0,35–0,7 l/min (0,09–0,18 gal/min)

Garancija

Garancijska določila za ta izdelek so na voljo na spletu.

- > Uporabite navigacijo na www.duravit.com, da pridete na »Service«.
- > Prikličite garancijske pogoje.

Sadržaj

1	O ovom dokumentu	30
2	Sigurnost	31
2.1	Svrha dokumenta	31
2.2	Namjenska uporaba	31
2.3	Zahtjevi za korisnika	31
2.4	Električna sigurnost	32
2.5	Higijena	33
2.6	Napomene o uporabi daljinskog upravljača s baterijama	34
2.7	Lakše opeklinae	34
2.8	Sprječavanje oštećenja proizvoda	35
3	Pregled proizvoda	37
3.1	Opis konstrukcije i funkcija	37
3.1.1	Jedinica sjedala	37
3.1.2	Prikaz s LED diodama na jedinici sjedala	37
3.1.3	Glavni prekidač	38
3.1.4	Opseg funkcija	38
3.1.5	Senzor sjedala i otvor za sredstvo za uklanjanje kamenca	39
3.2	Tvorničke postavke	39
4	Prvo puštanje u rad	40
4.1	Aktiviranje daljinskog upravljača	40
4.1.1	Daljinski upravljač s baterijama	40
4.2	Aktiviranje proizvoda	40
5	Rukovanje	41
5.1	Daljinski upravljač	41
5.2	Energetska učinkovitost i ušteda vode	43
5.2.1	Način rada za uštedu energije (grijanje sjedala)	43
5.2.2	Način rada za godišnji odmor	43
6	Čišćenje i održavanje	44
6.1	Sigurnost	44

6.2	Preporuke za čišćenje	44
6.2.1	Čišćenje	44
6.2.2	Preporučena sredstva za čišćenje	45
6.3	Samočišćenje šipke i glave tuša	45
6.4	Ručno čišćenje šipke i glave tuša	46
6.5	Uklanjanje kamenca	46
7	Pomoć u slučaju problema	48
7.1	Općenito	48
7.2	Otklanjanje grešaka	48
8	Odlaganje u otpad	53
8.1	Ambalaža	53
8.2	Otpadna električna i elektronička oprema (WEEE)	53
8.3	Baterije	53
9	Tehnički podaci	54

1 O ovom dokumentu

Svi dokumenti za ovaj proizvod i dodatne informacije dostupni su na internetu:

- > Služite se funkcijom pretraživanja ili navigacije na stranici www.duravit.com kako biste dospjeli na stranicu s informacijama o proizvodima.
- > Na stranici s informacijama o proizvodima pristupite informacijama i dokumentima u odjeljku „Preuzimanja”.

2 Sigurnost

2.1 Svrha dokumenta

Upute su sastavni dio proizvoda. NEPOŠTOVANJE uputa može dovesti do tjelesnih ozljeda, oštećenja proizvoda i/ili materijalne štete.

- > Pročitajte i slijedite upute.
- > Sačuvajte ovaj dokument i predajte ga narednim korisnicima.

Zadržavamo pravo na tehnička poboljšanja i vizualne izmjene prikazanih proizvoda.

2.2 Namjenska uporaba

SensoWash® jest WC školjka s tušem za pranje stražnjice i intimnih dijelova tijela i ima dodatne funkcije za udobnost. Proizvod se smije koristiti isključivo u zatvorenom prostoru. Duravit NE preuzima nikakvu odgovornost za bilo kakvu uporabu koja prelazi opseg namjenske uporabe ili za bilo koju drugu vrstu uporabe.

2.3 Zahtjevi za korisnika

Ovaj proizvod smiju upotrebljavati djeca mlađa od 3 godine, no uz obvezan stalni nadzor odrasle osobe u neposrednoj blizini djeteta. Ovaj proizvod smiju upotrebljavati djeca u dobi od 3 godine i starija, kao i osobe s ograničenim tjelesnim, osjetilnim ili duševnim sposobnostima ili nedostatkom iskustva i/ili nedostatkom znanja ako su pod nadzorom ili ako su upućene u sigurno korištenje proizvoda i ako razumiju pripadajuće opasnosti.

- > Djeca se NE smiju igrati s proizvodom.
- > Djeca NE smiju čistiti i održavati proizvod ako nisu pod nadzorom.

2.4 Električna sigurnost

Smrtna opasnost uslijed strujnog udara

Dodir sa strujom može dovesti do smrtonosnog strujnog udara.

Osiguranje propisne montaže

- Proizvod mora biti ispravno uzemljen. Nemojte koristiti proizvod ako nije ispravno uzemljen. Pridržavajte se uputa za montažu.
- Proizvod nema vlastiti zaštitni uređaj diferencijalne struje te ga je stoga potrebno instalirati u strujni krug u kojem je instaliran zaštitni uređaj diferencijalne struje.
- Uređaji za električno razdvajanje moraju biti fiksno instalirani u ožičenju i moraju odgovarati općim propisima. Osim toga, moraju razdvajati kontakte u svim polovima tako da odgovaraju kategoriji prenapona III.

Sprječavanje oštećenja kabela za napajanje

Ako je kabel za napajanje ovog proizvoda oštećen, mora ga zamijeniti proizvođač ili njegov servis ili slično kvalificirana osoba kako bi se spriječile opasnosti.

- > Vodite računa o tome da se kabel za napajanje NE ošteti.
- > Kabel za napajanje NE smije se uklještititi ili prignječiti.
- > Kabel za napajanje držite podalje od vrućih površina i oštrih bridova.

ZABRANA korištenja oštećenih proizvoda

NE koristite proizvod ako ne funkcioniра ispravno ili ako je oštećen.

- > Isključite proizvod.
- > Prekinite napajanje strujom.
- > Zatvorite zaporni ventil kako biste prekinuli dovod vode.
- > Obratite se službi za korisnike na help@duravit.com.

ZABRANA samovoljnog popravka proizvoda

Popravke smije vršiti samo odgovarajući stručnjak s potrebnim znanjem i kvalifikacijama.

- > NE vršite nikakve izmjene, preinake, dodatne instalacije ili pokušaje popravka proizvoda.
- > Upotrebljavajte samo dodatnu opremu koju preporučuje Duravit.

Sprječavanje kratkog spoja uzrokovanog vlagom

- > Proizvod NE ugrađujte u pretjerano vlažnu prostoriju. Osigurajte odgovarajuću ventilaciju kako biste spriječili kondenzaciju u električnim komponentama.
- > Ako se proizvod prenese s hladnog na toplo mjesto, najprije ga ostavite nekoliko sati ugašenog kako biste spriječili eventualno stvaranje kondenzacije.

2.5 Higijena

Opasnosti za zdravlje zbog prljave, kontaminirane ili ustajale vode

Ako se za funkciju tuširanja upotrebljava prljava, kontaminirana ili ustajala voda, to može uzrokovati zdravstvene probleme.

- > Proizvod opskrbljujte hladnom pitkom vodom iz vodovodne mreže.
- > NE priključujte otpadnu vodu, sivu vodu, industrijsku vodu, morsku vodu ili drugu nepročišćenu ili djelomično pročišćenu vodu.
- > Koristite samo isporučena crijeva za dovod vode, NEMOJTE ponovno koristiti stara crijeva.
- > Ako proizvod NEĆETE upotrebljavati dva tjedna ili dulje, ispraznite i isključite proizvod (način rada za godišnji odmor).

2.6 Napomene o uporabi daljinskog upravljača s baterijama

Smrtna opasnost uslijed gutanja / opasnost od kemijskih opekline

Proizvod sadržava dugmaste baterije. NE gutati baterije! Gutanje baterije može izazvati teške unutarnje opekline i smrt za samo dva sata.

- > NE gutati baterije, opasnost od kemijskih opekline.
- > Baterije držite izvan dohvata djece bilo one nove ili istrošene. Ako se pretinac za baterije NE može zatvoriti ispravno, NE koristite proizvod i maknite ga izvan dohvata djece.
- > Ako sumnjate da je osoba progutala ili na drugi način uvela bateriju u tijelo, odmah potražite liječničku pomoć.

Oštećenje zdravlja uslijed curenja kiseline iz baterije

- > U slučaju curenja kiseline iz baterije spriječite dodir s kožom, očima i sluznicama.
- > U slučaju dodira s kiselinom, dotična mjesta isperite s mnogo čiste vode i odmah potražite liječnika.
- > NE izlažite baterije ekstremnim uvjetima: NE odlažite ih na vruće površine NITI ih izlažite izravnom sunčevu zračenju. Inače postoji veća opasnost od curenja.
- > Baterije treba pravilno zbrinuti i držati ih podalje od djece. Čak i istrošene baterije mogu uzrokovati ozljede.

2.7 Lakše opekline

Oštećenja zdravlja zbog lakših opekline

Izrazito dugo korištenje toaleta s uključenim grijanjem sjedala može dovesti do lakših opekline.

- > Isključite grijanje sjedala pri izrazito dugom korištenju toaleta, pogotovo u slučaju korisnika smanjenih osjetilnih i motoričkih sposobnosti.

2.8 Sprječavanje oštećenja proizvoda

Napomene o uporabi daljinskog upravljača s baterijama

- > Baterije se NE smiju puniti, ponovno aktivirati drugim sredstvima, rastavljati ili izlagati velikoj vrućini (npr. vatri).
- > Polovi se NE smiju kratkospajati.
- > Istrošene baterije odmah izvadite iz daljinskog upravljača. Mogu procuriti i tako izazvati štetu.
- > Nove i stare baterije NE postavljajte zajedno u daljinski upravljač.
- > NE kombinirajte različite vrste baterija.
- > Očistite bateriju i kontakte prije umetanja baterije.
- > Baterije treba umetnuti s ispravnim polaritetom kako je naznačeno.
- > Ako daljinski upravljač NE upotrebljavate tijekom duljeg razdoblja, izvadite baterije.

Oštećenje proizvoda ili neispravno funkcioniranje uslijed nepravilne uporabe

- > NEMOJTE se penjati na proizvod niti stajati na njemu.
- > NEMOJTE namjerno prljati, prskati ili začepiti šipku tuša.

Sprječavanje oštećenja sjedala i poklopca

- > NEMOJTE sjediti ili stajati na poklopcu odnosno NE oslanjajte se na njega.
- > NEMOJTE uklanjati sjedalo i poklopac.
- > NEMOJTE oštetiti površinu sjedala. Ako je površina sjedala oštećena, obratite se na adresu help@duravit.com.
- > Na poklopac NE stavljajte nikakve teške predmete.

Oštećenja uslijed smrzavanja vode

- > Proizvod NE montirajte NITI ga koristite u prostorijama u kojima postoji opasnost od smrzavanja. Temperatura prostorije treba iznositi najmanje 4 °C (39 °F).

Oštećenja uzrokovana vanjskim utjecajima

- > Na proizvod NE stavljajte NITI odlažite izvore otvorenog plamena, kao npr. svijeće, cigarete i sl.
- > NE izlažite proizvod izravnom utjecaju vode ili izravnoj sunčevoj svjetlosti.

3 Pregled proizvoda

3.1 Opis konstrukcije i funkcija

3.1.1 Jedinica sjedala

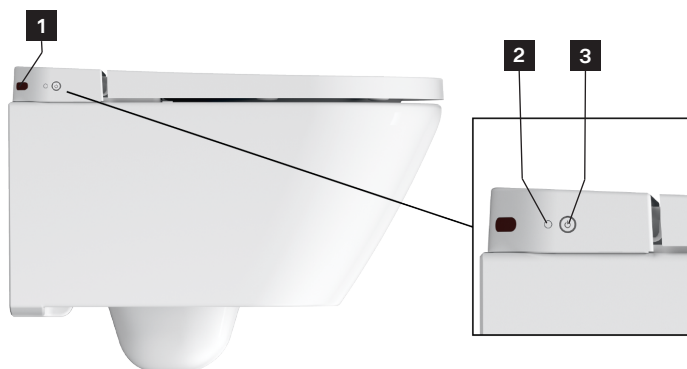

1 Infracrveni senzor

3 Power tipka / indikator statusa (LED)

2 Svjetlosni senzor

3.1.2 Prikaz s LED diodama na jedinici sjedala

Power tipka

LED	Funkcija
Crvena	Stanje pripravnosti
Zelena	Uključeno
Narančasta	Način rada za uštedu energije
Treperi zeleno	Način za uklanjanje kamenca je aktivan.
Treperi narančasto	Potrebno je ukloniti kamenac. > Uklonite kamenac s proizvoda. > Jednokratno pritisnite Power tipku kako biste zaustavili treptanje.

LED	Funkcija
Treperi crveno	<p>Neispravno funkcioniranje</p> <ul style="list-style-type: none"> > Isključite proizvod. > Prekinite napajanje strujom. > Zatvorite zaporni ventil kako biste prekinuli dovod vode. > Obratite se službi za korisnike na help@duravit.com.

3.1.3 Glavni prekidač

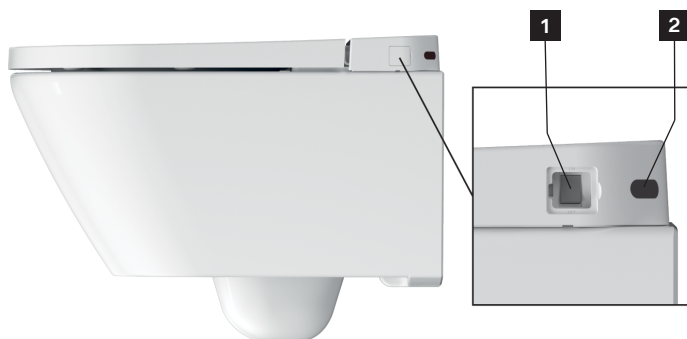

1 Glavni prekidač

2 Infracrveni senzor

3.1.4 Opseg funkcija

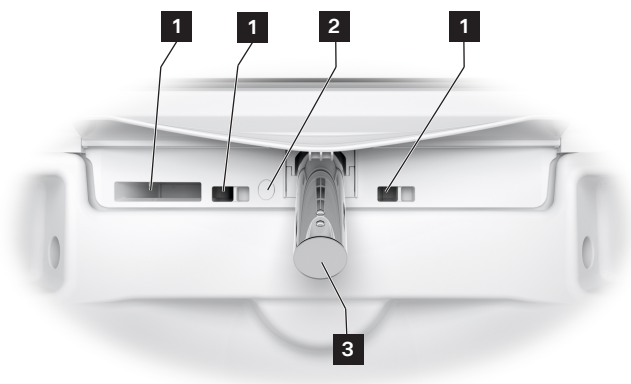

1 Interni preljev

2 Noćno svjetlo

3 Šipka tuša

3.1.5 Senzor sjedala i otvor za sredstvo za uklanjanje kamenca



1 Otvor za sredstvo za uklanjanje kamenca

2 Senzor sjedala

3.2 Tvorničke postavke

Funkcija	Raspon podešavanja	Tvornička postavka
Komforni tuš	Uklj./isklj.	Uklj.
Položaj šipke tuša	1, 2, 3, 4, 5	3
Intenzitet mlaza tuša	Nizak/srednji/visok	Srednje
Temperatura vode	Isklj./niska/srednja/visoka	Srednje
Grijanje sjedala	Uklj./isklj.	Uklj.
Temperatura sjedala	Nizak/srednji/visok	Srednje
Način rada za uštedu energije	Uklj./isklj.	Isklj.
Noćno svjetlo	Isklj./automatski/uklj.	Automatski
Zvuk potvrde	Uklj./isklj.	Uklj.

4 Prvo puštanje u rad

4.1 Aktiviranje daljinskog upravljača

4.1.1 Daljinski upravljač s baterijama

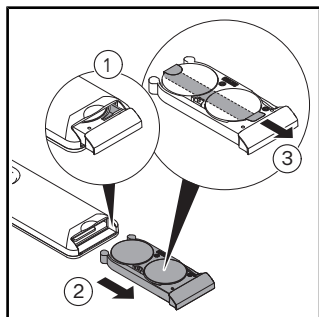

- > Izvucite pretinac za baterije.
- > Pritisnite polugu kako biste potpuno otvorili pretinac za baterije.
- > Skinite zaštitnu foliju.

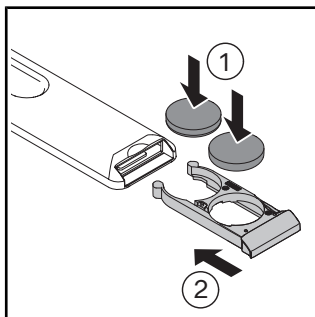

- > Umetnite baterije (CR2032).
- > Zatvorite pretinac za baterije.

4.2 Aktiviranje proizvoda



OPREZ

Opasnosti za zdravlje zbog prljave, kontaminirane ili ustajale vode

Ako se za funkciju tuširanja upotrebljava prljava, kontaminirana ili ustajala voda, to može uzrokovati zdravstvene probleme.

- > Ako proizvod NIJE bio u upotrebi dva tjedna ili dulje, aktivirajte dodatnu funkciju samočišćenja.

Proizvod mora biti instaliran potpuno u skladu s uputama za montažu i priključen na glavni dovod struje i vodu.

- > Provjerite je li zaporni ventil otvoren.
- > Uključite proizvod Power tipkom.





LED indikator svijetli zeleno. Prema potrebi se provodi postupak inicijalizacije koji može trajati nekoliko minuta.



- > Za testiranje proizvoda postavite zaštitu od prskanja između keramike i sjedala.
- > Senzor sjedala pritisnite rukom i držite dok se ne oglasi signalni zvuk.
- > Kako biste testirali proizvod, aktivirajte funkcije „Tuš za stražnjicu“ ili „Tuš za dame“.

5 Rukovanje

5.1 Daljinski upravljač

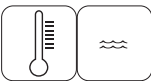
Proizvodom se može upravljati s pomoću daljinskog upravljača. Funkcije su konfigurirane prema tvorničkim postavkama.

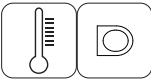
Simbol	Naziv
	<p>Aktiviranje tuša za stražnjicu.</p> <p>Dostupni stupnjevi funkcije su nizak/srednji/visok. Tijekom rada funkcije stupnjevi se mogu podešavati tipkama plus/minus Postavke se prikazuju na daljinskom upravljaču (LED).</p> <p>Ako se funkcija ne prekine, ona se automatski zaustavlja nakon 2 minuta.</p>
	<p>Aktiviranje tuša za dame.</p> <p>Dostupni stupnjevi funkcije su nizak/srednji/visok. Tijekom rada funkcije stupnjevi se mogu podešavati tipkama plus/minus Postavke se prikazuju na daljinskom upravljaču (LED).</p> <p>Ako se funkcija ne prekine, ona se automatski zaustavlja nakon 2 minuta.</p>
	<p>Aktivira komforni tuš.</p> <p>Dostupni stupnjevi funkcije su uključeno/isključeno. Tijekom rada funkcija tuša funkcija se može aktivirati i deaktivirati tipkama plus/minus.</p> <p>Ako se funkcija ne prekine, ona se automatski zaustavlja nakon 2 minuta.</p>
	<p>Podešavanje položaja šipke tuša.</p> <p>Dostupni stupnjevi funkcije su 1, 2, 3, 4 i 5. Tijekom rada funkcija tuša stupnjevi se mogu podešavati tipkama plus/minus. Postavke se prikazuju na daljinskom upravljaču (LED).</p>
	<p>Podešavanje temperature vode.</p> <p>Dostupni stupnjevi funkcije su isključeno/niska/srednja/visoka. Ponovno pritisnite tipku Voda kako biste prošli kroz ciklus. Postavke se prikazuju na daljinskom upravljaču (LED).</p>

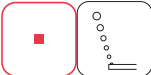
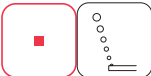
Simbol	Naziv
	<p>Podешavanje grijanja sjedala. Dostupni stupnjevi funkcije su isključeno/niska/srednja/visoka. Ponovno pritisnite tipku Grijanje sjedala kako biste prošli kroz ciklus. Postavke se prikazuju na daljinskom upravljaču (LED).</p>
	<p>Zaustavljanje aktivne funkcije.</p>
	<p>Uključuje/isključuje noćno svjetlo. Dostupni stupnjevi funkcije su isklj./automatski/uklj.</p> <ul style="list-style-type: none"> > Pritisnite tipku Stop i tako je držite. > Istodobno pritisnite znak „minus” na tipki tuša za dame i tako ga držite sve dok se ne oglasi signalni zvuk. <p>Automatski način rada automatski aktivira i deaktivira funkciju, ovisno o okolnom svjetlu.</p> <p>Noćno svjetlo ostaje vidljivo kada je poklopac zatvoren.</p>
	<p>Uključuje/isključuje signalni zvuk. Dostupni stupnjevi funkcije su uključeno/isključeno.</p> <ul style="list-style-type: none"> > Pritisnite tipku Stop i tako je držite. > Istodobno pritisnite znak plus na tipki tuša za dame kako biste aktivirali (kratki signalni zvuk) i deaktivirali (dugačak signalni zvuk) funkciju.

NAPOMENA

Sjedalo je opremljeno senzorom. Funkcije tuša mogu se aktivirati samo ako korisnik sjedi na WC-u.

5.2 Energetska učinkovitost i ušteda vode

Kako bi se smanjila potrošnja prirodnih resursa, proizvod je opremljen protočnim grijačem vode i funkcijom automatskog zaustavljanja svih funkcija tuša. Za uštedu energije pri svakodnevnoj uporabi mogu se podesiti sljedeće postavke:

5.2.1 Način rada za uštedu energije (grijanje sjedala)

Deaktivira grijanje sjedala u određenom razdoblju, npr. tijekom dana ili dok ste na poslu. Aktivacijom funkcije grijanja deaktivira se grijanje sjedala na 8 h i zatim se ponovno automatski aktivira na 16 h. Taj se postupak svakodnevno ponavlja u isto vrijeme sve dok se funkcija ne deaktivira.

- > Pritisnite i držite tipku Stop na daljinskom upravljaču.
- > Istodobno pritisnite tipku za temperaturu sjedala kako biste aktivirali i deaktivirali način za uštedu energije.

Način za uštedu energije aktivira se automatski ako se proizvod nije upotrebljavao 48 h.

5.2.2 Način rada za godišnji odmor

Ako proizvod nećete upotrebljavati dva tjedna ili dulje, ispraznite i isključite proizvod.

- > Zatvorite zaporni ventil kako biste prekinuli dovod vode.
- > Pritisnite i držite tipku Stop na daljinskom upravljaču.
- > Istodobno pritisnite znak „minus” na tipki za komforni tuš i tako ga držite sve dok se ne oglasi signalni zvuk.
- > Otpustite tipke.

Oglašava se signalni zvuk. Proizvod se prazni. Power tipka svijetli crveno kada se postupak dovrši. Proizvod je u stanju pripravnosti.

- > Prekinite napajanje strujom.
- > Izvadite baterije iz daljinskog upravljača.

6 Čišćenje i održavanje

6.1 Sigurnost



UPOZORENJE

Smrtna opasnost uslijed strujnog udara

U jedinici sjedala nalaze se električne komponente proizvoda.

- > Prije čišćenja proizvod isključite putem glavnog prekidača.
- > NE polijevajte jedinicu sjedala vodom.
- > NE dopustite da u jedinicu sjedala prodre voda.

NAPOMENA

Oštećenje proizvoda zbog pogrešnog postupka čišćenja i njege

Pogrešna sredstva, oprema i uređaji za čišćenje mogu oštetiti površinu i trajno promijeniti njenu boju.

- > Koristite isključivo sredstva i opremu za čišćenje koju preporučuje Duravit.
- > Pridržavajte se uputa za uporabu proizvođača sredstva za čišćenje.
- > Koristite isključivo uređaje za čišćenje koji su namijenjeni za područje primjene (NE koristite visokotlačne uređaje za čišćenje ili uređaje za čišćenje parom).

NAPOMENA

Oštećenja proizvoda uslijed raspršene maglice

Raspršena maglica može prodrijeti u najmanje otvore i praznine te oštetiti površinu.

- > Sredstvo za čišćenje u spreju nanosite na krpu za čišćenje, a ne izravno na proizvod.

NAPOMENA

Oštećenja proizvoda uslijed dugih intervala čišćenja

Pređugi intervali čišćenja mogu uzrokovati tvrdokorno onečišćenje proizvoda.

- > Površinu čistite redovito i odmah nakon što se zaprlja.

6.2 Preporuke za čišćenje

6.2.1 Čišćenje

- > Površinu čistite redovito i odmah nakon što se zaprlja.
- > Površinu obrišite vlažnom krpom za čišćenje.
- > Veća onečišćenja uklonite preporučenim sredstvima za čišćenje. Sredstvo za čišćenje uvijek nanosite na krpu.
- > Za čišćenje WC školjke upotrebljavajte četku za WC.
- > Isperite čistom vodom kako biste uklonili sve ostatke sredstva za čišćenje.
- > Osušite površinu.

6.2.2 Preporučena sredstva za čišćenje

Komponenta	Sredstva za čišćenje	Oprema za čišćenje
Sjedalo i poklopac	Neutralno sredstvo za čišćenje (pH 6 – 8) (npr. neutralni deterdžent)	Pamučna krpa za čišćenje
Pokrov	Neutralno sredstvo za čišćenje (pH 6 – 8) (npr. neutralni deterdžent)	Pamučna krpa za čišćenje
Šipka/glava tuša	Neutralno sredstvo za čišćenje (pH 6 – 8) (npr. neutralni deterdžent)	– Krpa za čišćenje od umjetnih vlakana – Abrazivna spužva
Keramika Svakodnevno čišćenje	Neutralno sredstvo za čišćenje (pH 6 – 8) (npr. neutralni deterdžent)	– Krpa za čišćenje od umjetnih vlakana – Četka za WC
Keramika Kamenac	Kiselost sredstvo za čišćenje (pH < 6) (npr. deterdžent s limunskom kiselinom)	– Krpa za čišćenje od umjetnih vlakana – Četka za WC
Daljinski upravljač	Voda	Pamučna krpa za čišćenje

6.3 Samočišćenje šipke i glave tuša

Uvučena glava tuša automatski se čisti prije i nakon svakog postupka tuširanja. Funkcija se može aktivirati samo ako nitko ne sjedi na WC sjedalu / ako nije aktiviran senzor sjedala.

- > Ako proizvod NIJE upotrebljavan dva tjedna ili dulje, aktivirajte dodatnu funkciju samočišćenja daljinskim upravljačem.
- > Pritisnite tipku Stop i tako je držite.
- > Istodobno pritisnite znak „plus” na tipki za komforni tuš.

Čiste se šipka tuša i glava tuša. Ako se funkcija ne prekine, automatski se zaustavlja nakon 90 sekundi.

6.4 Ručno čišćenje šipke i glave tuša

Funkcija se može aktivirati samo ako nitko ne sjedi na WC sjedalu / ako nije aktiviran senzor sjedala.

- > Aktivirajte ručni način čišćenja putem daljinskog upravljača kako biste izvukli šipku tuša radi ručnog čišćenja.
- > Pritisnite tipku Stop i tako je držite.
- > Istodobno pritisnite znak „plus” na tipki tuša za stražnjicu.

Izvlači se šipka tuša.

- > Očistite šipku tuša.

Ako se funkcija ne prekine, ona se automatski zaustavlja nakon 2 minuta.

6.5 Uklanjanje kamenca

NAPOMENA

Ograničenje funkcionalnosti ili oštećenje proizvoda zbog kamenca

Kamenac može nastati u regijama s tvrdom vodom. Kamenac može utjecati na performanse proizvoda.

- > Provjerite kvalitetu vode u vašoj regiji. U slučaju vode tvrdoće ≥ 14 °dH (2,5 mmol/l), Duravit preporučuje ugradnju sustava za omekšavanje vode.
- > Redovito uklanjajte kamenac s proizvoda. Power tipka na jedinici sjedala treperi narančasto kad je potrebno ukloniti kamenac s proizvoda.
- > Upotrebljavajte samo originalno sredstvo za uklanjanje kamenca marke Duravit.

Tvrdoća vode	Ciklus uklanjanja kamenca
meka: < 8,4 °dH (1,5 mmol/l)	svakih šest mjeseci
srednje tvrda: 8,4 – 14 °dH (1,5 – 2,5 mmol/l)	svakih šest mjeseci
tvrda: > 14 °dH (2,5 mmol/l)	svaka tri mjeseca

Postupak uklanjanja kamenca može se pokrenuti putem daljinskog upravljača.

Proizvod se ne može upotrebljavati dok traje postupak uklanjanja kamenca.

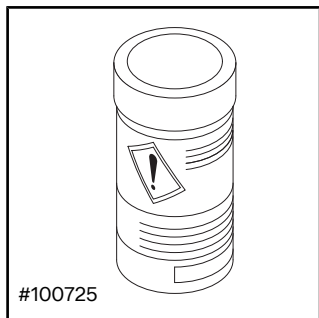

> Pridržavajte se uputa za uporabu proizvođača.

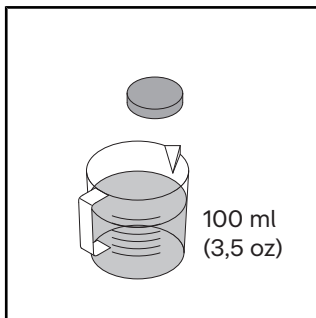

> Rastopite tabletu za uklanjanje kamenca u 100 ml (3,5 oz) tople vode.

> Pričekajte da se tableta za uklanjanje kamenca u potpunosti rastopi. Eventualno zgnječite tabletu.

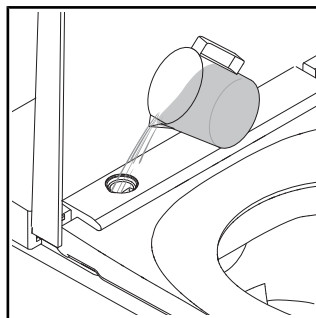

> Poklopac uklonite isporučanim alatom.

> Ulijte sredstvo za uklanjanje kamenca u otvor.

> Ovisno o modelu, možda će suvišna tekućina za uklanjanje kamenca teći u WC-školjku.

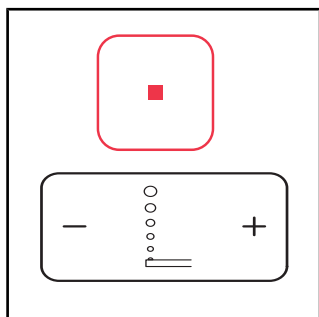

> Pritisnite tipku Stop i tako je držite.

> Istodobno pritisnite znak „minus” na tipki tuša za stražnjicu i tako ga držite sve dok se ne oglasi signalni zvuk.

> Otpustite tipke.

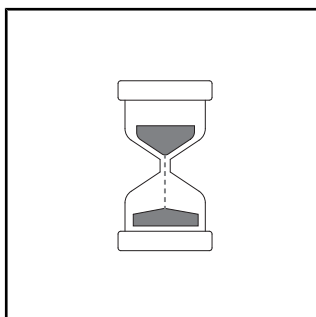

> Oglašava se signalni zvuk. LED svjetlo na jedinici sjedala treperi zeleno dok je aktivan način za uklanjanje kamenca.

> Pokreće se postupak uklanjanja kamenca. Postupak uklanjanja kamenca traje oko 1/2 h.

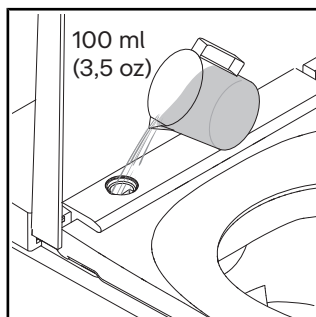

> Isperite čistom vodom.

> Postavite poklopac.

7 Pomoć u slučaju problema

7.1 Općenito

Postupak u slučaju smetnje:

- > Isključite i ponovno uključite proizvod.
- > Slijedite upute u nastavku.
- > Ako proizvod i dalje ne funkcionira ispravno, obratite se službi za korisnike na help@duravit.com.
- > Pripremite broj artikla. Broj artikla nalazi se u tehničkim podacima na kraju uputa za uporabu, na etiketi pakiranja i na etiketi proizvoda.

7.2 Otklanjanje grešaka

Problem	Mogući uzrok	Rješenje
Prikaz s LED svjetlima (jedinica sjedala)		
LED indikator treperi crveno.	Neispravno funkcioniranje	<ul style="list-style-type: none">> Isključite proizvod.> Prekinite napajanje strujom.> Zatvorite zaporni ventil kako biste prekinuli dovod vode.> Obratite se službi za korisnike na help@duravit.com.
LED indikator treperi tri puta crveno.	U vodovodu ima zraka.	> Aktivirajte dodatno samočišćenje.
	Zaporni ventil u vodovodu je zatvoren.	> Otvorite zaporni ventil.
	Brtva sita u vodovodu je zaprljana.	> Obratite se službi za korisnike na adresi help@duravit.com .
	Crijevo za vodu je prelomljeno ili prignječeno.	> Obratite se instalateru sanitarija.

Problem	Mogući uzrok	Rješenje
LED indikator treperi narančasto.	Potrebno je ukloniti kamenac.	<ul style="list-style-type: none"> > Uklonite kamenac s proizvoda. > Jednokratno pritisnite Power tipku kako biste zaustavili treptanje.
LED indikator treperi zeleno.	Način za uklanjanje kamenca je aktivan.	Postupak uklanjanja kamenca traje oko 1/2 h. Tijekom tog se vremena proizvod ne može upotrebljavati.
Opći problemi		
Proizvod ne funkcionira.	Proizvod je u stanju pripravnosti (LED indikator svijetli crvenom bojom).	> Aktivirajte proizvod.
Proizvod ispušta vodu.	Curenje vode	<ul style="list-style-type: none"> > Isključite proizvod. > Prekinite napajanje strujom. > Zatvorite zaporni ventil kako biste prekinuli dovod vode. > Obratite se službi za korisnike na help@duravit.com.

Problem	Mogući uzrok	Rješenje
Daljinski upravljač		
Daljinski upravljač ne reagira.	Baterije su gotovo prazne (na LED indikatoru treperi bijelo svjetlo).	> Zamijenite baterije.
	Daljinski upravljač nije povezan s proizvodom (LED indikator na gornjoj strani daljinskog upravljača treperi crveno).	> Aktivirajte način za uparivanje daljinskog upravljača.
	Baterije nisu umetnute.	> Umetnite baterije.
	Daljinski upravljač neispravan.	> Obratite se službi za korisnike na help@duravit.com .
Funkcije tuša		
Prebacivanje između funkcije tuša za stražnjicu i tuša za dame traje predugo.	Šipka tuša se uvlači nakon promjene funkcije. Promjena funkcije traje otprilike 12 sekundi.	Normalno stanje
Intenzitet mlaza tuša preslab.	Intenzitet mlaza tuša namješten je na „nizak” stupanj.	> Povećajte intenzitet mlaza tuša.
	Crijevo za vodu je prelomljeno ili prignječeno.	> Obratite se instalateru sanitarija.
Temperatura vode je previsoka/preniska.	Temperatura je pogrešno podešena.	> Namjestite temperaturu.
Tuš za stražnjicu / tuš za dame automatski se zaustavlja.	Funkcija se automatski završava nakon 2 min.	> Normalno stanje.
	Senzor sjedala izgubio je kontakt.	> Ponovno sjednite na sjedalo. > Aktivirajte funkciju.

Problem	Mogući uzrok	Rješenje
Tuš za stražnjicu / tuš za dame ne funkcionira.	Začepljenje glave tuša.	> Očistite glavu tuša.
	Senzor sjedala izgubio je kontakt.	> Ponovno sjednite na sjedalo. > Aktivirajte funkciju.
Grijanje sjedala		
Grijanje sjedala ne funkcionira.	Funkcija je deaktivirana.	> Aktivirajte funkciju.
Temperatura sjedala je previsoka/preniska.	Temperatura je pogrešno podešena.	> Namjestite temperaturu.
Temperatura sjedala je preniska.	Proizvod je u načinu rada za uštedu energije (LED indikator svijetli narančastom bojom).	> Deaktivirajte način rada za uštedu energije.
	Proizvod automatski aktivira način rada za uštedu energije ako su sve funkcije neaktivne duže od 48 sati.	> Za ponovno aktiviranje proizvoda odaberite bilo koju funkciju.
Noćno svjetlo		
Noćno svjetlo ne funkcionira.	Funkcija je deaktivirana.	> Aktivirajte noćno svjetlo ili automatski način rada.
	Aktiviran je automatski način rada. Funkcija automatski deaktivira noćno svjetlo kada je prostorija dobro osvijetljena.	Normalno stanje

Problem	Mogući uzrok	Rješenje
Noćno svjetlo neprekidno svijetli.	Funkcija je aktivirana.	> Deaktivirajte noćno svjetlo ili aktivirajte automatski način rada.
	Aktiviran je automatski način rada. Funkcija automatski aktivira noćno svjetlo kada je u prostoriji mračno.	Normalno stanje
Ručno čišćenje		
Šipka tuša automatski se uvlači.	Funkcija se automatski završava nakon 2 min.	> Aktivirajte funkciju.
Automatsko samočišćenje		
Iz uvučene šipke tuša kapa voda.	Uvučena glava tuša automatski se čisti prije i nakon svakog postupka tuširanja.	Normalno stanje

8 Odlaganje u otpad

8.1 Ambalaža

Djeca se ne smiju igrati s plastičnim vrećicama ili ambalažnim materijalima jer postoji opasnost od ozljeda ili gušenja. Takve materijale skladištite na sigurnom mjestu ili ih odložite na ekološki prihvatljiv način. Po mogućnosti sačuvajte ambalažu do isteka jamstvenog roka.

8.2 Otpadna električna i elektronička oprema (WEEE)



■ Simbol s prekriženim spremnikom za otpad ukazuje na to da je proizvod potrebno posebno odložiti u otpad kao otpadnu električnu ili elektroničku opremu (WEEE). Otpadni električni i elektronički uređaji mogu sadržavati štetne supstance. Ovaj proizvod ne odlažite u kućni otpad. Stoga proizvod dostavite u specijalizirano odlagalište za recikliranje otpadne električne i elektroničke opreme (WEEE). To pomaže očuvanju sirovina i zaštiti okoliša. Za više informacija obratite se svojem trgovcu ili nadležnim vlastima.

8.3 Baterije



■ Istrošene baterije moraju se primjereno zbrinuti. U tu svrhu u trgovinama koje prodaju baterije, kao i u komunalnim sabiralištima, postoje odgovarajuće označene posude za zbrinjavanje baterijskog otpada.

9 Tehnički podaci

Opće informacije	
Broj artikla	#654000012004300
Neto težina	31,9 kg (70,3 lbs)
Dimenzije	575 x 376 x 404 mm (22 5/8 x 14 3/4 x 16")
Integrirani zaštitni uređaj	EN1717 – tip AB
Nazivni napon	220 – 240 V
Frekvencija	50 – 60 Hz
Nazivna snaga	1080 W
Ulazni tlak vode	0,07 – 0,75 MPa / 0,7 – 7,5 bar (10 – 109 psi)
Stupanj zaštite	IPX4 zaštita protiv prskanja vode sa svih strana

Opseg temperature	
Radna temperatura	4 – 40 °C (39 – 104 °F)
Temperatura vode	33 – 41 °C (91 – 106 °F)
Temperatura sjedala	30 – 40 °C (86 – 104 °F)

Potrošnja vode	
Tuširanje	0,35 – 0,7 l/min (0,09 – 0,18 gal/min)

Jamstvo

Jamstvene odredbe ovog proizvoda možete naći na internetu.

- > Služite se navigacijom na stranici www.duravit.com kako biste dospjeli do odjeljka „Servis”.
- > Pristupite jamstvenim uvjetima.

Tartalomjegyzék

1	Ehhez a dokumentumhoz	57
2	Biztonság	58
2.1	A dokumentum rendeltetése	58
2.2	Rendeltetésszerű használat	58
2.3	A felhasználóval szembeni követelmények	58
2.4	Elektromos biztonság	59
2.5	Higiénia	60
2.6	Útmutató az elemes távirányító használatához	61
2.7	Enyhe égések	61
2.8	Termékkárok megakadályozása	62
3	Termékáttekintés	64
3.1	Felépítés- és működési leírás	64
3.1.1	Ülőkeegység	64
3.1.2	Ülőkeegység LED-kijelzője	64
3.1.3	Főkapcsoló	65
3.1.4	Funkciófelület	65
3.1.5	Ülőkeérzékelő és a vízköoldó készítmény nyílása	66
3.2	Gyári beállítások	66
4	Első üzembe helyezés	67
4.1	Távirányítás aktiválása	67
4.1.1	Elemes távirányító	67
4.2	Termék aktiválása	67
5	Kezelés	68
5.1	Távirányító	68
5.2	Energia- és vízhatékonyság	70
5.2.1	Energiatakarékos üzemmód (ülőkefűtés)	70
5.2.2	Üdülés módozat	70
6	Tisztítás és ápolás	71
6.1	Biztonság	71

6.2	Tisztítási ajánlások	71
6.2.1	Tisztítás	71
6.2.2	Ajánlott tisztítószer	72
6.3	Zuhanyrúd és zuhanyfej öntisztítása	72
6.4	Zuhanyrúd és zuhanyfej kézi tisztítási módozata	73
6.5	Vízkömentesítés	73
7	Segítség probléma esetén	75
7.1	Általános tudnivalók	75
7.2	Hibaelhárítás	75
8	Hulladékkezelés	80
8.1	Csomagolás	80
8.2	Elektronikus hulladék (WEEE)	80
8.3	Elemek	80
9	Műszaki adatok	81

1 Ehhez a dokumentumhoz

A termékhez kapcsolódó összes dokumentum és további információ elérhető az interneten:

- > A termékinformációs oldal eléréséhez használja a keresési funkciót vagy a navigációt a www.duravit.com oldalon.
- > A termékinformációs oldalon a „Letöltések” menüpont alatt tudja előhívni az információkat és a dokumentumokat.

2 Biztonság

2.1 A dokumentum rendeltetése

Az útmutató a termék alkotórésze. Az utasítások be NEM tartása személyi sérülést, termékkárosodást és/vagy anyagi kárt okozhat.

- > Olvassa el és kövesse az útmutatót.
- > Őrizze meg ezt a dokumentumot és adja tovább a következő felhasználónak.

Az ábrákon szereplő termékek műszaki fejlesztésének és a külső megjelenés változtatásának joga fenntartva.

2.2 Rendeltetésszerű használat

A SensoWash® permetezőkészülékkel ellátott dusch-WC az ülep- és intim tájék tisztítására és további kényelmi funkciókra. A termék kizárólag beltérben használható. A rendeltetésszerű használaton túlmutató vagy bármely más felhasználásért a Duravit NEM vállal felelősséget.

2.3 A felhasználóval szembeni követelmények

Ezt a terméket használhatják 3 év alatti gyermekek, azonban folyamatos felnőtt felügyeletet igényel a gyermek közvetlen közelében. Ezt a terméket 3 évesnél idősebb gyermekek, valamint korlátozott fizikai, érzékszervi vagy szellemi képességekkel rendelkező, illetve hiányos tapasztalattal és/vagy hiányos tudással rendelkező személyek is használhatják, ha felügyelet alatt állnak, vagy kioktatták őket a termék biztonságos használatára, és az ezzel járó veszélyeket megértik.

- > Gyerekek NEM játszhatnak a termékkel.
- > A tisztítást és karbantartást NEM végezhetik felügyelet nélküli gyerekek.

2.4 Elektromos biztonság

Életveszély áramütés miatt

Az elektromossággal való érintkezés halálos áramütést okozhat.

Szabályszerű szerelés biztosítása

- A terméknek szabályszerűen földeltnek kell lennie. A terméket csak szabályszerűen földelve szabad használni. Vegye figyelembe a szerelési útmutatót.
- A termék nem rendelkezik saját hibaáram-védőkapcsolóval (FI-relé), ezért hibaáram-védőkapcsolóval ellátott áramkörbe kell telepíteni.
- Az elektromos megszakításra szolgáló eszközöknek stabilan kell a bekötésben beszerelve lenniük és meg kell felelniük az általánosan érvényes előírásoknak. Ezenfelül a III. túlfeszültség kategóriának megfelelő összpólusú érintkezésmegszakítást kell felmutatniuk.

Károsodások megakadályozása a hálózati kábelben

Ha megsérül a termék tápkábele, azt a veszélyek elkerülése érdekében a gyártónak, a gyártó ügyfélszolgálatának, vagy hasonlóan képesített személynek kell kicserélnie.

- > Ügyeljen arra, hogy a hálózati kábel NE sérüljön meg.
- > A hálózati kábelnek NEM szabad beszorulnia vagy összenyomódnia.
- > Tartsa távol a hálózati kábelt forró felületektől és éles szélektől.

Sérült termék NEM használható

NEM szabad használni a terméket, ha az nem működik szabályszerűen vagy sérült.

- > Kapcsolja ki a terméket.
- > Szakítsa meg az áramellátást.
- > A vízellátás megszakítása érdekében zárja el a zárószelepet.
- > Írjon a help@duravit.com címre.

Termék javítása önállóan NEM megengedett

A javításokat csak a szükséges ismeretekkel és képesítéssel rendelkező, arra alkalmas szakember végezheti.

- > NEM végezhető a változások, manipulációk, kiegészítő telepítések vagy javítási kísérletek a terméken.
- > Csak a Duravit által ajánlott tartozék használható.

Akadályozza meg a nedvesség miatti rövidzárlatot

- > NE telepítse a terméket túlzottan párás helyiségbe. Gondoskodjon megfelelő szellőzésről, hogy megakadályozza a páralecsapódást az elektromos alkatrészekben.
- > Ha a terméket hidegről meleg helyre viszi, először hagyja néhány órára kikapcsolva, hogy elkerülje a páralecsapódást.

2.5 Higiénia

Szennyezett, piszkos vagy hosszú ideje álló víz általi egészségkárosodások

A zuhanyfunkciókhoz piszkos, szennyezett vagy hosszú ideje álló víz használata egészségkárosodásokhoz vezethet.

- > A termék ellátását a fő vízvezetékéből vett hideg ivóvízzel biztosítsa.
- > NE csatlakoztasson szennyvizet, szürkevizet, ipari vizet vagy más, nem vagy csak részben kezelt vizet.
- > Csak a termékkel szállított vízbevezető tömlőket alkalmazza NE használja újra a régi tömlőket.
- > Ha a terméket két hétig vagy hosszabb ideig NEM használja, akkor ürítse és kapcsolja ki (üdülés módozat).

2.6 Útmutató az elemes távirányító használatához

Életveszély lenyelés/marásveszély esetén

Ez a termék gombelemeket tartalmaz. Az elemet NE nyelje le! Az elem lenyelése már két órán belül súlyos belső égéseket okozhat és halálhoz vezethet.

- > Az elemet NE nyelje le, marásveszély.
- > Tartsa távol a gyerekektől mind az új, mind a használt elemeket. Ha az elemtároló NEM zár megfelelően, NE használja tovább a terméket és a gyerekektől tartsa távol.
- > Annak gyanúja esetén, hogy valaki lenyelt vagy más módon juttatott a testébe egy elemet, haladéktalanul orvost kell felkeresni.

Elemekből szivárgó sav általi egészségkárosodások

- > Ha sav szivárog az elemből, akadályozza meg a bőrrel, szemekkel vagy a nyálkahártyával való érintkezést.
- > Savval való érintkezés esetén öblítse le az érintett helyet bő vízzel, és haladéktalanul keressen fel orvost.
- > NE tegye ki az elemeket extrém körülményeknek: NE tegye le forró felületekre és NE tegye ki közvetlen napsugárzásnak. Ellenkező esetben megnő a kifolyás veszélye.
- > Az elemet szabályszerűen kell megsemmisíteni és gyerekektől távol tartani. Használt elemek is okozhatnak sérüléseket.

2.7 Enyhe égések

Enyhe égések miatti egészségkárosodások

A WC nagyon hosszú használata bekapcsolt ülőkefűtéssel enyhe égési sérülésekhez vezethet.

- > Kapcsolja ki az ülőkefűtést, ha nagyon hosszú ideig használja a WC-t, különösen a korlátozott érzékszervi és motoros képességekkel rendelkező személyek esetében.

2.8 Termékkárok megakadályozása

Útmutató az elemes távirányító használatához

- > Az elemeket NEM szabad tölteni, más módon újraaktiválni, szétszedni vagy túlzott hőhatásnak (pl. tűz) kitenni.
- > A póluskapcsokat NEM szabad rövidre zárni.
- > Mindig vegye ki azonnal az elhasznált elemeket a távirányítóból. Az elemekből sav folyhat ki, ami károkat okozhat.
- > NE helyezzen együtt új és régi elemeket a távirányítóba.
- > A különböző típusú elemeket NEM szabad egymással kombinálni.
- > Az elem behelyezése előtt tisztítsa meg az elemet és az érintkezőket.
- > Az elemeket a jelzésnek megfelelően a helyes polaritással kell behelyezni.
- > Távolítsa el az elemeket, ha a távirányítót hosszabb ideig NEM fogja használni.

Szakszerűtlen használatból eredő termékkárok vagy hibás működések

- > NE lépjen vagy álljon rá a termékre.
- > Szándékosan NE szennyezze be, fröcskölje be vagy tömítse el a zuhanyrudat.

Ülőke és fedél sérüléseinek megakadályozása

- > NE üljön vagy álljon, és ne támaszkodjon a fedélre.
- > NE távolítsa el az ülőkét és a fedelet.
- > NE rongálja meg az ülőke felületét. Ha megsérül az ülőke felülete, írjon a help@duravit.com oldalra.
- > NE helyezzen nehéz tárgyakat a fedélre.

Megfagyó víz miatti károsodások

- > NE szerelje fel és NE működtesse a terméket fagyveszélyes helyiségekben. A helyiség hőmérséklete legalább 4 °C (39 °F) legyen.

Külső befolyások általi károsodások

- > NE állítson vagy helyezzen nyílt tűzforrásokat, gyertyát, cigarettát vagy más hasonló tárgyat a termékre.
- > NE tegye ki a terméket víz közvetlen behatásának vagy közvetlen napsugárzásnak.

3 Termékáttekintés

3.1 Felépítés- és működési leírás

3.1.1 Ülőkeegység

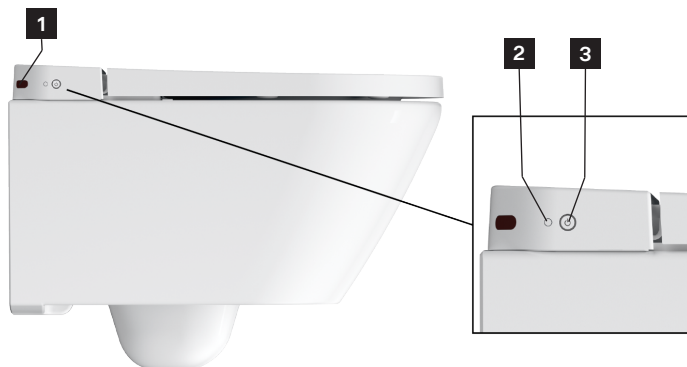

1 Infravörös érzékelő

3 Bekapcsológomb/állapotkijelző (LED)

2 Fényérzékelő

3.1.2 Ülőkeegység LED-kijelzője

Bekapcsológomb

LED	Funkció
Vörös	Készenléti üzemmód
Zöld	Bekapcsolva
Narancs	Energiatakarékos üzemmód
Zölden villogó	Vízkömentesítő módozat aktív.
Narancssárgán villogó	Szükséges a vízkömentesítés. > Vízkömentesítse a terméket. > A villogás befejezéséhez nyomja meg egyszer a bekapcsológombot.

LED	Funkció
Pirosan villogó	<p>Meghibásodás</p> <ul style="list-style-type: none"> > Kapcsolja ki a terméket. > Szakítsa meg az áramellátást. > A vízellátás megszakítása érdekében zárja el a zárószelepet. > Írjon a help@duravit.com címre.

3.1.3 Főkapcsoló

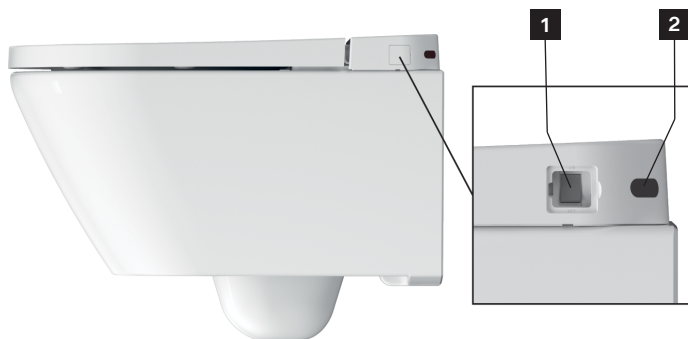

1 Főkapcsoló

2 Infravörös érzékelő

3.1.4 Funkciófelület

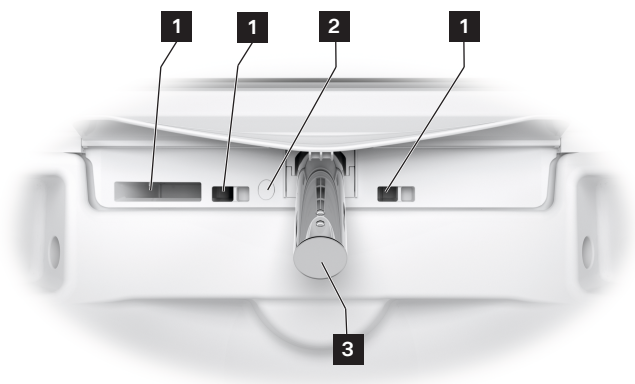

1 Belső túlfolyás

3 Zuhanyrúd

2 Éjszakai fény

3.1.5 Ülőkeérzékelő és a vízköoldó készítmény nyílása



1 Vízköoldó készítmény nyílása

2 WC-ülőke érzékelője

3.2 Gyári beállítások

Funkció	Állítási tartomány	Gyári beállítás
Komfortzuhany	Be/ki	Be
Zuhanyrúd helyzete	1, 2, 3, 4, 5	3
Zuhansugár intenzitása	Alacsony/közepes/ magas	Közepes
Víz hőmérséklet	Ki/alacsony/közepes/ magas	Közepes
Ülőkefűtés	Be/ki	Be
Ülőke hőmérséklete	Alacsony/közepes/ magas	Közepes
Energiatakarékos üzemmód	Be/ki	Ki
Éjszakai fény	Ki/auto/be	Auto
Megerősítő hang	Be/ki	Be

4 Első üzembe helyezés

4.1 Távírányítás aktiválása

4.1.1 Elemes távirányító

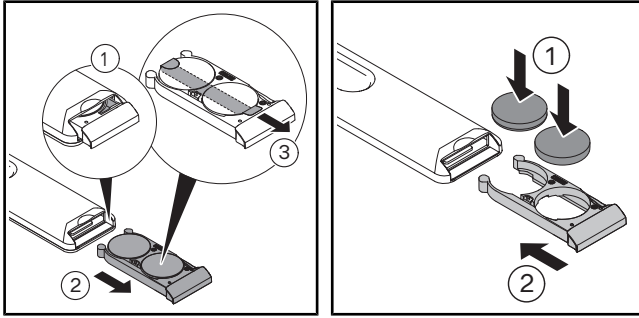

> Húzza ki az elemtartót.

> Nyomja meg a kart az elemtartó teljes kinyitásához.

> Távolítsa el a védőfóliát.

> Helyezze be az elemeket (CR2032).

> Csukja be az elemtartót.

4.2 Termék aktiválása

FIGYELEM

Szennyezett, piszkos vagy hosszú ideje álló víz általi egészségkárosodások

A zuhanyfunkciókhoz piszkos, szennyezett vagy hosszú ideje álló víz használata egészségkárosodásokhoz vezethet.

> Ha a terméket két hétig vagy hosszabb ideig NEM használta, akkor hozza működésbe a kiegészítő öntisztítást.

A terméket az összeszerelési útmutató szerint kell teljesen felszerelni, és csatlakoztatni a fő áramellátáshoz és a vízcsatlakozáshoz.

> Győződjön meg arról, hogy a zárószelep nyitva van.

> Kapcsolja be a terméket a bekapcsológomb segítségével.

A LED zölden világít. Adott esetben inicializálási folyamat végrehajtására kerül sor, ami több percig is eltarthat.

> A termék teszteléséhez helyezzen egy fröccsenésvédőt a kerámia és az ülőke közé.





> Kézzel nyomja meg az ülőkeérzékelőt és tartsa nyomva a jelzőhang megszólalásáig.



> Aktiválja az ülepszuhany vagy a hölgyzuhany funkciót a termék teszteléséhez.

5 Kezelés

5.1 Távirányító

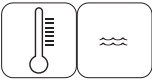
A terméket távirányítással lehet vezérelni. A funkciók a gyári beállítások szerint vannak konfigurálva.

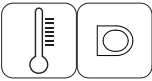
Szimbólum	Név
	<p>Működésbe hozza az ülepzuhanyt.</p> <p>A funkció alacsony/közepes/magas fokozatokkal rendelkezik. Működés közben a fokozatokat a plusz/mínusz gombokon keresztül lehet beállítani. A beállítások a távirányítón (LED) jelennek meg.</p> <p>Ha a működés nem fejeződik be, 2 perc múlva automatikusan leállítja.</p>
	<p>Működésbe hozza a hölgyzuhanyt.</p> <p>A funkció alacsony/közepes/magas fokozatokkal rendelkezik. Működés közben a fokozatokat a plusz/mínusz gombokon keresztül lehet beállítani. A beállítások a távirányítón (LED) jelennek meg.</p> <p>Ha a működés nem fejeződik be, 2 perc múlva automatikusan leállítja.</p>
	<p>Működésbe hozza a komfortzuhanyt.</p> <p>A funkció be/ki fokozatokkal rendelkezik.</p> <p>A zuhanyfunkciók működése közben a funkció a plusz/mínusz gombokon keresztül lehet aktiválni és kikapcsolni.</p> <p>Ha a működés nem fejeződik be, 2 perc múlva automatikusan leállítja.</p>
	<p>A zuhanyrúd helyzetét állítja be.</p> <p>A funkció 1, 2, 3, 4 és 5 fokozattal rendelkezik.</p> <p>A zuhanyfunkciók működése közben a fokozatokat a plusz/mínusz gombokon keresztül lehet beállítani. A beállítások a távirányítón (LED) jelennek meg.</p>
	<p>A víz hőmérsékletet állítja be.</p> <p>A funkció ki/alacsony/közepes/magas fokozatokkal rendelkezik. Nyomja meg ismételten a víz gombot, hogy végigmenjen a cikluson. A beállítások a távirányítón (LED) jelennek meg.</p>

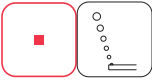
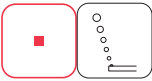
Szimbólum	Név
	<p>Az ülőkefűtést állítja be. A funkció ki/alacsony/közepes/magas fokozatokkal rendelkezik. Nyomja meg ismételten az ülőkefűtés gombot, hogy végigmenjen a cikluson. A beállítások a távirányítón (LED) jelennek meg.</p>
	<p>Leállítja a folyamatban lévő funkciót.</p>
	<p>Az éjszakai fényt kapcsolja be/ki. A funkció ki/auto/be fokozatokkal rendelkezik.</p> <ul style="list-style-type: none"> > Nyomja meg a stop gombot és tartsa nyomva. > Ezzel egyidejűleg nyomja meg a mínusz jelet a hölgyzuhany gombon és tartsa nyomva a jelzhang megszólalásáig. <p>A környezet világosságától függően az auto-módozat automatikusan kapcsolja be vagy ki a működést. Az éjszakai fény lezárt fedélnél is látható marad.</p>
	<p>A jelzhangot kapcsolja be/ki. A funkció be/ki fokozatokkal rendelkezik.</p> <ul style="list-style-type: none"> > Nyomja meg a stop gombot és tartsa nyomva. > Ezzel egyidejűleg nyomja meg a hölgyzuhany gombon lévő plusz jelet a funkció aktiválásához (rövid jelzhang) és kikapcsolásához (hosszú jelzhang).

TIPP Az ülőke érzékelővel rendelkezik. A zuhanyfunkciók csak akkor hozhatók működésbe, ha a felhasználó a WC-n ül.

5.2 Energia- és vízhatékonyság

A természeti erőforrások felhasználásának minimalizálása érdekében a termék átfolyós vízmelegítővel és automatikus leállítási funkcióval rendelkezik minden zuhanyfunkcióhoz. A napi használat során az energiamegtakarítás érdekében a következő beállítások módosíthatók:

5.2.1 Energiatakarékos üzemmód (ülőkefűtés)

Meghatározott időtartamra kikapcsolja az ülőkefűtést, pl. napközben, munka alatt. A funkció aktiválásakor az ülőkefűtés 8 órára kikapcsol, majd 16 órára automatikusan újra bekapcsol. Ez a folyamat minden nap ugyanabban az időben ismétlődik, amíg a funkciót le nem állítják.

- > A távirányítón nyomja meg a stop gombot és tartsa nyomva.
- > Ezzel egyidejűleg nyomja meg az ülőhőmérséklet gombot az energiatakarékos üzemmód be- és kikapcsolásához.

Az energiatakarékos üzemmód automatikusan aktiválódik, ha a terméket 48 órán át nem használták.

5.2.2 Üdülés módozat

Ha a terméket két hétig vagy hosszabb ideig nem használja, akkor üritse és kapcsolja ki.

- > A vízellátás megszakítása érdekében zárja el a zárószelepet.
- > A távirányítón nyomja meg a stop gombot és tartsa nyomva.
- > Ezzel egyidejűleg nyomja meg a mínusz jelet a komfortzuhany gombon és tartsa nyomva a jelzőhang megszólalásáig.
- > Engedje el a gombokat.

Megszólal egy jelzőhang. Megtörténik a termék kiürítése. A folyamat befejeződése után a bekapcsológomb pirosan világít. A termék készenlét-módozatban van.

- > Szakítsa meg az áramellátást.
- > Vegye ki az elemeket a távirányítóból.

6 Tisztítás és ápolás

6.1 Biztonság



FIGYELEM

Életveszély áramütés miatt

A termék elektromos alkotóelemei az ülőkeegységben található.

- > Tisztítás előtt a főkapcsolón keresztül kapcsolja ki. a terméket.
- > NE öntsön vizet az ülőkeegységre.
- > NE engedje, hogy víz kerüljön az ülőkeegységbe.

TUDNIVALÓ

Helytelen tisztítás és ápolás miatti termékkárosodások

A nem megfelelő tisztítószer, -eszközök és -berendezések károsíthatják a felületet és tartós elszíneződéseket okozhatnak.

- > Csak a Duravit által ajánlott tisztítószerket és -eszközöket használja.
- > Kövesse a tisztítószer gyártójának használati útmutatóit.
- > Csak az alkalmazásnak megfelelő tisztítóberendezéseket használjon (NEM szabad nagynyomású- vagy gőztisztító berendezést használni).

TUDNIVALÓ

Permetkőd okozta termékkárosodás

A permetkőd behatolhat a kis nyílásokba és résekbe, és károsíthatja a felületet.

- > A szórófejes tisztítószerket a tisztítókendőre, és ne közvetlenül a termékre permetezze.

TUDNIVALÓ

Hosszú tisztítási időközök miatti termékkárosodások

A túl hosszú tisztítási időközök makacs szennyeződéseket okozhatnak.

- > Rendszeresen és azonnal tisztítsa meg a felületet, ha beszennyeződött.

6.2 Tisztítási ajánlások

6.2.1 Tisztítás

- > Rendszeresen és azonnal tisztítsa meg a felületet, ha beszennyeződött.
- > A felületet nedves törölkendővel tisztítsa meg.
- > A makacs szennyeződéseket az ajánlott tisztítószerszel távolítsa el. Emellett a tisztítószert mindig a törölkendőre tegye.
- > A WC-k tisztításához használjon WC-kefét.
- > Az összes tisztítószert-maradvány eltávolítása érdekében tiszta vízzel öblítse le.
- > Szárítsa meg a felületet.

6.2.2 Ajánlott tisztítószer

Komponensek	Tisztítószer	Tisztítóeszközök
Ülőke és fedél	Semleges tisztítószer (pH 6 – 8) (pl. semleges tisztító)	Pamut tisztítókendő
Burkolat	Semleges tisztítószer (pH 6 – 8) (pl. semleges tisztító)	Pamut tisztítókendő
Zuhanyrúd/zuhanyfej	Semleges tisztítószer (pH 6 – 8) (pl. semleges tisztító)	– Műszálas tisztítókendő – Karcoló hatású szivacs
Kerámia Napi tisztítás	Semleges tisztítószer (pH 6 – 8) (pl. semleges tisztító)	– Műszálas tisztítókendő – WC-kefe
Kerámia vízkő	Savas tisztítószer (pH < 6) (pl. citromos tisztító)	– Műszálas tisztítókendő – WC-kefe
Távírányító	Víz	Pamut tisztítókendő

6.3 Zuhanyrúd és zuhanyfej öntisztítása

Minden zuhanyfolyamat előtt és után a behúzott zuhanyrúd automatikusan tisztul. A funkció csak akkor aktiválható, ha senki nem ül a WC-n, ill. az ülőkeérzékelő nincs aktiválva.

- > Ha a terméket két hétig vagy hosszabb ideig NEM használta, akkor hozza működésbe a kiegészítő öntisztítást a távirányítás segítségével.
- > Nyomja meg a stop gombot és tartsa nyomva.
- > Egyidejűleg nyomja meg plusz jelet a komfortzuhany gombon.

Megtörténik a zuhanyrúd és zuhanyfej tisztítása. Ha a funkciót nem fejezi be, 90 másodperc múlva automatikusan leáll.

6.4 Zuhanyrúd és zuhanyfej kézi tisztítási módozata

A funkció csak akkor aktiválható, ha senki nem ül a WC-n, ill. az ülőkeérzékelő nincs aktiválva.

- > Távirányítással aktiválja a kézi tisztítási módot, hogy meghosszabbítsa a zuhanyrudat.
- > Nyomja meg a stop gombot és tartsa nyomva.
- > Egyidejűleg nyomja meg plusz jelet az ülepszuhany gombon.

A zuhanyrúd meghosszabbodik.

- > Tisztítsa meg a zuhanyrudat.

Ha a működés nem fejeződik be, 2 perc múlva automatikusan leállítja.

6.5 Vízkömentesítés

TUDNIVALÓ

Vízkövesedés miatti funkciókorlátozások vagy termékkárok

A kemény vízzel rendelkező régiókban vízkő rakódhat le. A vízkő hátrányosan befolyásolhatja a termék teljesítményét.

- > Vizsgálja meg a régióban a vízminőséget. A ≥ 14 °dH (2,5 mmol/l) vízkeménység esetén Duravit vízlágyító berendezés telepítését javasolja.
- > Rendszeresen vízkömentesítse a terméket. Az ülőkeegységen lévő bekapcsológomb narancssárgán villog, ha a terméket vízkömentesíteni kell.
- > Csak eredeti, Duravit vízköoldó készítményt használjon.

Vízkeménység	Vízkömentesítés gyakorisága
Lágy: < 8,4 °dH (1,5 mmol/l)	Félévente
Közepes: 8,4 – 14 °dH (1,5 – 2,5 mmol/l)	Félévente
Kemény: > 14 °dH (2,5 mmol/l)	Negyedévente

A vízkömentesítési folyamatot a távirányításon keresztül aktiválhatja.

A terméket a vízkömentesítési folyamat alatt nem lehet használni.

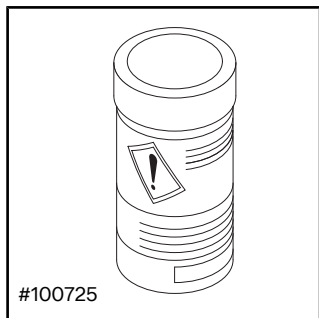

> Kövesse a gyártó használati útmutatóit.

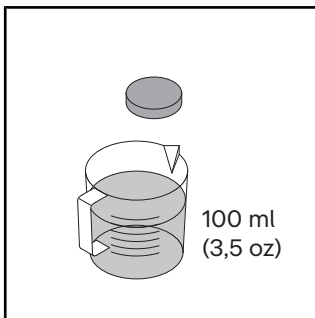

> Oldjon fel egy vízköoldó tablettát 100 ml (3,5 oz) meleg vízben.

> Várjon a vízköoldó tablettá teljes feloldódásáig. Adott esetben törje össze a tablettát.

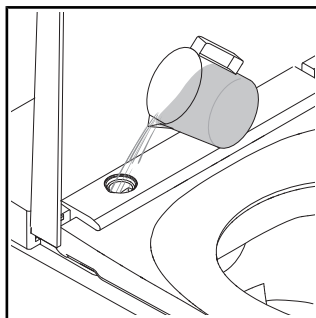

> Távolítsa el a fedelet a mellékelt szerszám segítségével.

> Töltse be a nyílásba a vízköoldó készítményt.
> Modelltől függően lehetséges, hogy főlöszleges vízköoldó folyadék folyik a WC-be.

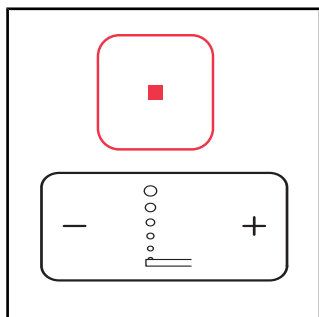

> Nyomja meg a stop gombot és tartsa nyomva.
> Ezzel egyidejűleg nyomja meg a mínusz jelet az ülepszuhany gombon és tartsa nyomva a jelzőhang megszólalásáig.
> Engedje el a gombokat.

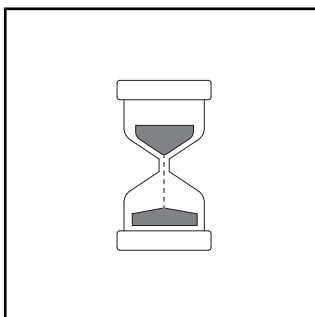

> Megszólal egy jelzőhang. Az ülőkeegységen található LED kijelző zölden villog, amíg a vízkömentesítő módozat aktív.

> A vízkömentesítési folyamat elindul. A vízkömentesítési folyamat kb. 1/2 óráig tart.

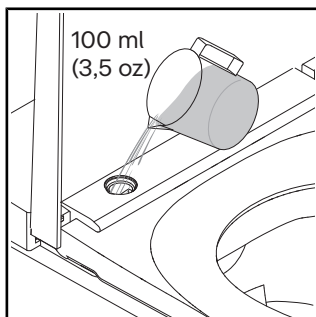

> Öblítse le tiszta vízzel.
> Tegye fel a fedelet.

7 Segítség probléma esetén

7.1 Általános tudnivalók

Eljárás zavar esetében:

- > Kapcsolja ki, majd ismét be a terméket.
- > Kövesse az alábbi utasításokat.
- > Ha a termék továbbra sem működik megfelelően, írjon a help@duravit.com címre.
- > Készítse elő a cikkszámot. A cikkszám a használati utasítás végén, a műszaki adatok között, a csomagolás címkéjén és a termékcímkén található.

7.2 Hibaelhárítás

Probléma	Lehetséges ok	Megoldás
LED-kijelző (ülőkeegység)		
A LED-kijelző pirosan villog.	Meghibásodás	<ul style="list-style-type: none">> Kapcsolja ki a terméket.> Szakítsa meg az áramellátást.> A vízellátás megszakítása érdekében zárja el a zárószelepet.> Írjon a help@duravit.com címre.

Probléma	Lehetséges ok	Megoldás
A LED-kijelző háromszor pirosan villan.	A vízvezetékben levegő található.	> Aktiválja a kiegészítő öntisztító funkciót.
	A vízvezetéken lévő zárószelep zárva van.	> Zárja a zárószelepet.
	A vízvezetéken lévő szűrőtömítés szennyezett.	> Írjon a help@duravit.com címre.
	A vízvezeték megtört vagy összenyomódott.	> Vegye a kapcsolatot egy vízvezetékszerelővel.
A LED-kijelző narancssárgán villog.	Szükséges a vízkömentesítés.	> Vízkömentesítse a terméket. > A villogás befejezéséhez nyomja meg egyszer a bekapcsológombot.
A LED-kijelző zölden villog.	A vízkömentesítő módozat aktív.	A vízkömentesítési folyamat kb. 1/2 óráig tart. Ez idő alatt nem lehet használni a terméket.
Általános problémák		
A termék nem működik.	A termék készenlét-módozatban van (LED-kijelző pirosan világít).	> Aktiválja a terméket.
Víz jön ki.	Szivárgás	> Kapcsolja ki a terméket. > Szakítsa meg az áramellátást. > A vízellátás megszakítása érdekében zárja el a zárószelepet. > Írjon a help@duravit.com címre.

Probléma	Lehetséges ok	Megoldás
Távírányító		
A távírányító nem reagál.	Az elemek majdnem lemerültek (LED-kijelző fehéren villog).	> Cserélje ki az elemeket.
	A távírányító nincs összekötve a termékkel (a távírányítón fent pirosan villog a LED-kijelző).	> Aktiválja a távírányítás párosítási módozatát.
	Nincsenek behelyezve elemek.	> Helyezze be elemeket.
	A távírányító meghibásodott.	> Írjon a help@duravit.com címre.
Zuhanyfunkciók		
Az ülep- és hölgyszuhany közötti átkapcsolás hosszú ideig tart.	A funkciók között a zuhanyrúd visszahúzódik. Az átkapcsolás időtartama kb. 12 s.	Normál állapot
Túl gyenge a zuhansugár intenzitása.	A zuhansugár intenzitása „alacsony” opcióra van beállítva.	> Növelje a zuhansugár intenzitását.
	A vízvezeték megtört vagy összenyomódott.	> Vegye a kapcsolatot egy vízvezeték-szerelővel.
A vízhőmérséklet túl magas/alacsony.	A hőmérséklet beállítása hibás.	> Állítsa be a hőmérsékletet.
Az ülepzuhany/ hölgyszuhany automatikusan leáll.	A funkció 2 perc után automatikusan leáll.	> Normál állapot.
	Megszűnt az ülőkeérzékelő kapcsolata.	> Újra üljön le. > Aktiválja a funkciót.

Probléma	Lehetséges ok	Megoldás
Az ülepzuhany/ hölgyzuhany nem működik.	A zuhanyfej eltömődött.	> Tisztítsa meg a zuhanyfejet.
	Megszűnt az ülőkeérzékelő kapcsolata.	> Újra üljön le. > Aktiválja a funkciót.
Ülőkefűtés		
Az ülőkefűtés nem működik.	A funkció inaktíválva van.	> Aktiválja a funkciót.
Az ülőkehőmérséklet túl magas/alacsony.	A hőmérséklet beállítása hibás.	> Állítsa be a hőmérsékletet.
Az ülőkehőmérséklet túl alacsony.	A termék energiatakarékos üzemmódban van (LED-kijelző narancssárgán világít).	> Kapcsolja ki az energiatakarékos üzemmódot.
	A termék automatikusan aktiválja az energiatakarékos üzemmódot, ha az összes funkció több mint 48 órája nem volt aktív.	> Válasszon egy tetszőleges funkciót a termék újra aktiválása érdekében.
Éjszakai fény		
Az éjszakai fény nem működik.	A funkció inaktíválva van.	> Aktiválja az éjszakai fényt vagy az automódózatot.
	A Bluetooth üzemmód aktiválva van. A funkció automatikusan hatástalanítja az éjszakai fényt, ha a környezetében világos van.	Normál állapot

Probléma	Lehetséges ok	Megoldás
Az éjszakai fény folyamatosan világít.	A funkció aktiválva van.	> Hatástalanítsa az éjszakai fényt vagy aktiválja az auto-módot.
	A Bluetooth üzemmód aktiválva van. A funkció automatikusan aktiválja az éjszakai fényt, ha a környezetében sötét van.	Normál állapot
Kézi tisztítás		
A zuhanyrúd automatikusan visszahúzódik.	A funkció 2 perc után automatikusan leáll.	> Aktiválja a funkciót.
Automatikus öntisztítás		
Víz csöpög a behúzott zuhanyrúdból.	Minden zuhanyfolyamat előtt és után a behúzott zuhanyrúd automatikusan tisztul.	Normál állapot

8 Hulladékkezelés

8.1 Csomagolás

A műanyag zacskókat és a csomagolóanyagokat a sérülés- és fulladásveszély miatt gyermekektől távol kell tartani. Biztonságos helyen tárolja ezeket az anyagokat, és környezetbarát módon ártalmatlanítsa azokat. Lehetőség szerint a garanciaidő leteltéig őrizze meg a csomagolást.

8.2 Elektronikus hulladék (WEEE)



■ Az áthúzott hulladékgyűjtő szimbólum az előregedett elektromos és elektronikus készülékek (WEEE) külön megsemmisítésére utal. Az előregedett elektromos és elektronikus készülékek veszélyes összetevőket tartalmazhatnak. Ne dobja ezt a terméket az általános hulladék közé. Vigye a terméket az előregedett elektromos és elektronikus készülékek újrahasznosítására hivatott speciális gyűjtőhelyre. Ezzel elősegítheti a nyersanyagok kinyerését és hozzájárulhat a környezet védelméhez. A további információkat kérdezze meg a kereskedőjétől, vagy az illetékes hatóságoktól.

8.3 Elemek



■ Az elhasznált elemeket szakszerűen kell megsemmisíteni. Erre a célra az elemeket forgalmazó kereskedésekben és a kommunális gyűjtőhelyeken megfelelő módon megjelölt elemgyűjtők állnak rendelkezésre.

9 Műszaki adatok

Általános tudnivalók	
Cikkszám	#654000012004300
Nettó tömeg	31,9 kg (70,3 lbs)
Méretek	575 x 376 x 404 mm (22 5/8 x 14 3/4 x 16")
Integrált biztonsági berendezés	EN1717 - AB típus
Névleges feszültség	220 – 240 V
Frekvencia	50 – 60 Hz
Névleges teljesítmény	1080 W
Bemeneti víznyomás	0,07 – 0,75 MPa / 0,7 – 7,5 bar (10 – 109 psi)
Védettség	IPX4 minden oldalról jövő fröccsenő víz ellen védett

Hőmérsékleti tartomány	
Üzemi hőmérséklet	4 – 40 °C (39 – 104 °F)
Víz hőmérséklet	33 – 41 °C (91 – 106 °F)
Ülőke hőmérséklete	30 – 40 °C (86 – 104 °F)

Vízfelhasználás	
Zuhany működés	0,35 – 0,7 l/perc (0,09 – 0,18 gal/perc)

Garancia

A termékre vonatkozó garanciális feltételek online elérhetők.

- > A www.duravit.com weboldalon található navigációval érheti el a „Szerviz” menüpontot.
- > Hívja elő a garanciális feltételeket.

Cuprins

1	Despre acest document	84
2	Siguranță	85
2.1	Scopul documentului	85
2.2	Utilizarea conform destinației	85
2.3	Cerințe pentru utilizator	85
2.4	Siguranța electrică	86
2.5	Igienă	88
2.6	Indicații privind folosirea telecomenzii cu baterii	88
2.7	Arsuri ușoare	89
2.8	Evitarea daunelor asupra produsului	89
3	Prezentare generală a produsului	91
3.1	Proiectare și descriere funcțională	91
3.1.1	Unitatea colacului	91
3.1.2	Afișaj LED pentru unitatea colacului	91
3.1.3	Înterupător principal	92
3.1.4	Domeniu funcțional	92
3.1.5	Senzor colac și orificiu agent de decalcifiere	93
3.2	Setări din fabrică	93
4	Prima punere în funcțiune	94
4.1	Activați telecomanda	94
4.1.1	Telecomandă cu baterii	94
4.2	Activarea produsului	95
5	Operare	96
5.1	Telecomandă	96
5.2	Eficiența energetică și a apei	98
5.2.1	Mod de economisire a energiei (încălzirea colacului)	98
5.2.2	Mod vacanță	98
6	Curățarea și îngrijirea	99
6.1	Siguranță	99

6.2	Recomandări de curățare	99
6.2.1	Curățare	99
6.2.2	Agenți de curățare recomandați	100
6.3	Tijă de duș și cap de duș cu autocurățare	100
6.4	Mod de curățare manuală pentru tija de duș și capul de duș	101
6.5	Decalcifiere	101
7	Asistență în caz de probleme	103
7.1	Informații generale	103
7.2	Depanare	103
8	Eliminarea	107
8.1	Ambalarea	107
8.2	Deșeu electric și electronic (DEEE)	107
8.3	Baterii	107
9	Date tehnice	108

1 Despre acest document

Toate documentele aferente acestui produs și informații suplimentare sunt disponibile online:

- > Folosiți funcția de căutare sau navigarea pe www.duravit.com pentru a ajunge la pagina cu informații despre produs.
- > Accesați informațiile și documentele pe pagina cu informații despre produs la „Descărcări”.

2 Siguranță

2.1 Scopul documentului

Instrucțiunile sunt parte componentă a produsului. Dacă instrucțiunile NU sunt respectate, atunci se pot produce deteriorări ale produsului și / sau daune materiale.

- > Citiți și respectați instrucțiunile.
- > Păstrați acest document și transmiteți-l următorului utilizator.

Ne rezervăm dreptul de a efectua îmbunătățiri tehnice și modificări estetice la produsele din poze.

2.2 Utilizarea conform destinației

SensoWash® este o toaletă de duș cu dispozitiv de pulverizare pentru curățarea feselor și a zonei intime, precum și pentru alte funcții de confort. Produsul poate fi utilizat numai în interior. Duravit nu își asumă NICIO răspundere pentru orice utilizare în afara celei prevăzute sau pentru orice altă modalitate de utilizare.

2.3 Cerințe pentru utilizator

Acest produs poate fi utilizat de copii mai mici de 3 ani, dar acest lucru necesită supravegherea permanentă din partea unui adult aflat în imediata apropiere a copilului. Acest produs poate fi utilizat de copii începând cu vârsta de 3 ani și mai mari și de persoane cu abilități fizice, senzoriale sau mentale limitate sau cu lipsă de experiență și/sau cunoștințe, dacă sunt supravegheați sau au fost instruiți cu privire la utilizarea în siguranță a produsului și înțeleg pericolele existente.

- > Copiii NU trebuie să se joace cu acest produs.
- > Curățarea și întreținerea NU trebuie să fie efectuate de copii fără supraveghere.

2.4 Siguranța electrică

Pericol de moarte prin electrocutare

Contactul cu electricitatea poate duce la electrocutare fatală.

Asigurați montarea corespunzătoare

- Produsul trebuie să fie cu împământare. Folosiți produsul doar când este împământat corespunzător. Respectați instrucțiunile de montare.
- Produsul nu are propriul său întrerupător de protecție împotriva curenților reziduali, acesta trebuie instalat într-un circuit în care este instalat un întrerupător de protecție împotriva curenților reziduali.
- Aparatele pentru izolare electrică trebuie instalate în cablaj și trebuie să respecte reglementările generale. În plus, trebuie să dispună de o separare de contacte pe toate fazele, care corespunde categoriei de supratensiune III.

Evitați deteriorarea cablului de alimentare

În cazul în care cablul de alimentare al acestui produs este deteriorat, dispuneți înlocuirea acestuia prin intermediul producătorului sau al serviciului său pentru clienți sau de către o persoană calificată corespunzător, pentru a evita pericolele.

- > Asigurați-vă că cablul de alimentare NU este deteriorat.
- > Cablul electric NU trebuie să fie prins sau strivit.
- > Țineți cablul de alimentare la distanță de suprafețele fierbinți și de muchiile ascuțite.

NU utilizați produsul deteriorat

NU utilizați produsul în cazul în care acesta nu funcționează corect sau este deteriorat.

- > Oprirea produsului.
- > Deconectați sursa de alimentare.
- > Închideți robinetul de închidere pentru a întrerupe alimentarea cu apă.
- > Contactați help@duravit.com

NU reparați singur produsul

Reparațiile pot fi efectuate numai de către un specialist corespunzător, care dispune de cunoștințele și calificările necesare.

- > NU efectuați modificări, manipulări, instalații suplimentare sau încercări de reparare a produsului.
- > Utilizați doar accesorii ce sunt recomandate de Duravit.

Evitarea scurtcircuitului determinat de umezeală

- > NU instalați produsul într-un spațiu exagerat de umed. Asigurați o aerisire suficientă pentru a împiedica condensarea în cadrul componentelor electrice.
- > Dacă produsul este dus de la un loc rece la unul cald, lăsați-l întâi câteva ore oprit pentru a evita posibila umezeală de condensare.

2.5 Igienă

Daunele aduse sănătății din cauza apei poluate, contaminate sau stagnante de lungă durată

Utilizarea de apă murdară sau cu impurități care stă mult timp în suspensie pentru funcțiile dușului poate duce la probleme de sănătate.

- > Alimentați produsul cu apă potabilă din conducta principală de apă.
- > NU racordați apa reziduală, apa gri, apa industrială, apa de mare sau altele asemenea, apa nepurificată sau doar parțial purificată.
- > Utilizați doar furtunurile de alimentare cu apă furnizate, NU refolosiți vechile furtunuri.
- > Dacă produsul NU este utilizat timp de două săptămâni sau mai mult, goliți-l și opriți-l (modul de repaus).

2.6 Indicații privind folosirea telecomenzii cu baterii

Pericol de moarte în caz de înghițire/pericol de coroziune

Acest produs conține baterii de tip pastilă. NU înghițiți bateria! Ingerarea bateriei poate provoca arsuri interne grave și moartea în doar două ore.

- > NU înghițiți bateria, risc de arsuri.
- > Păstrați atât bateriile noi, cât și cele consumate, departe de copii. Dacă compartimentul pentru baterii NU se închide corect, NU continuați să utilizați produsul și țineți copiii departe de el.
- > În cazul în care se suspectează că o persoană a înghițit sau a introdus în alt mod o baterie în organism, contactați imediat medicul.

Daune în ceea ce privește sănătatea prin scurgerea acidului de baterie

- > În caz de scurgere a acidului din baterie, evitați contactul cu pielea, ochii și membranele mucoase.
- > În caz de contact cu acidul, clătiți zonele afectate cu apă curată din abundență și contactați imediat medicul.
- > NU expuneți bateriile la condiții extreme: NU așezați pe suprafețe fierbinți și NU expuneți la lumina directă a soarelui. Există un risc crescut de scurgeri.
- > Bateriile trebuie eliminate în mod corespunzător și ținute departe de copii. Chiar și bateriile consumate pot provoca răniri.

2.7 Arsuri ușoare

Daune asupra sănătății prin arsuri ușoare

O utilizare a toaletei timp îndelungat cu încălzirea pornită a colacului poate duce la arsuri ușoare.

- > Opriti încălzirea colacului în cazul utilizării toaletei timp îndelungat, în special în cazul persoanelor cu abilități fizice și senzoriale limitate.

2.8 Evitarea daunelor asupra produsului

Indicații privind folosirea telecomenzii cu baterii

- > NU încărcați bateriile, NU le reactivați prin niciun fel de mijloace, NU le dezasamblați și NU le expuneți la căldură excesivă (de exemplu, la foc).
- > Terminalele polilor NU trebuie să fie scurtcircuitate.
- > Scoateți imediat bateriile consumate din telecomandă. Acestea pot curge și pot produce astfel daune.
- > NU introduceți împreună baterii noi și vechi în telecomandă.
- > NU trebuie combinate diferite tipuri de baterii.
- > Curățați bateria și contactele înainte de a introduce bateria.

- > Bateriile trebuie să fie introduse cu polaritatea corectă, în conformitate cu marcajul.
- > Scoateți bateriile dacă telecomanda NU va fi utilizată pentru o perioadă lungă de timp.

Daune ale produsului sau funcționarea eronată cauzate prin utilizarea necorespunzătoare

- > NU vă urcați sau stați pe produs.
- > NU murdăriți în mod deliberat, nu stropiți și NU blocați tija de duș.

Evitarea daunelor colacului și capacului

- > NU vă așezați sau stați pe capac și NU vă sprijiniți pe el.
- > NU scoateți colacul și capacul.
- > Nu deteriorați suprafața colacului. Dacă suprafața colacului este deteriorată contactați help@duravit.com.
- > NU așezați obiecte grele pe capac.

Daune ca urmare a apei înghețate

- > NU montați și NU folosiți produsul în spații cu pericol de îngheț. Temperatura ambientală trebuie să fie de minimum 4 °C (39 °F).

Daune ca urmare a influențelor externe

- > NU așezați surse de foc deschise, lumânări, țigări sau altele similare pe produs.
- > NU expuneți produsul direct la apă sau la lumina directă a soarelui.

3 Prezentare generală a produsului

3.1 Proiectare și descriere funcțională

3.1.1 Unitatea colacului

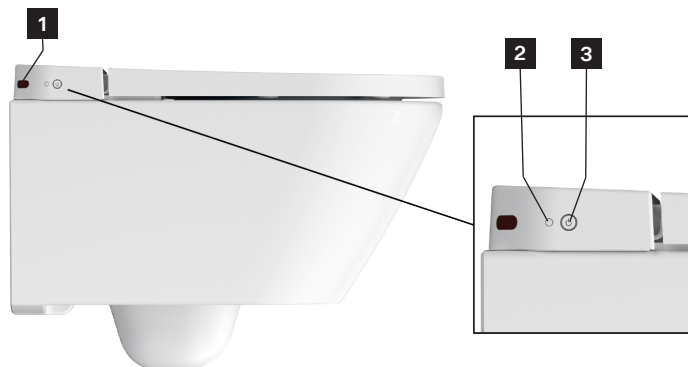

1 Senzor infraroșu

3 Tastă de alimentare / indicator de status (LED)

2 Senzor de lumină

3.1.2 Afișaj LED pentru unitatea colacului

Tasta de pornire

LED	Funcție
Roșu	Modul Standby
Verde	Pornit
Portocaliu	Mod de economisire a energiei
Luminează intermitent verde	Modul de decalcifiere este activ.
Luminează intermitent portocaliu	Este necesară o decalcifiere. > Decalcificați produsul. > Apăsați o dată tasta de pornire pentru a opri lumina intermitentă.

LED	Funcție
Luminează intermitent roșu	<p>Funcționare eronată</p> <ul style="list-style-type: none"> > Oprirea produsului. > Deconectați sursa de alimentare. > Închideți robinetul de închidere pentru a întrerupe alimentarea cu apă. > Contactați help@duravit.com

3.1.3 Întrerupător principal

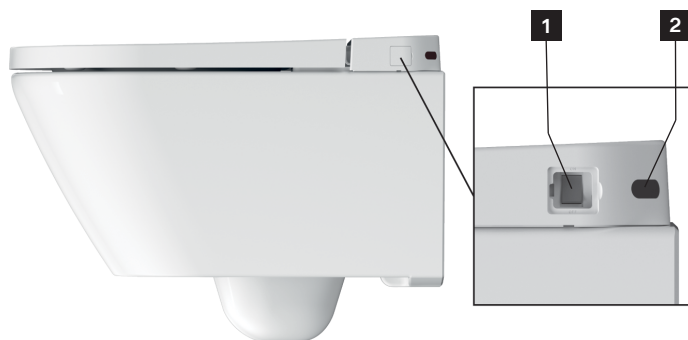

1 Întrerupător principal

2 Senzor infraroșu

3.1.4 Domeniu funcțional

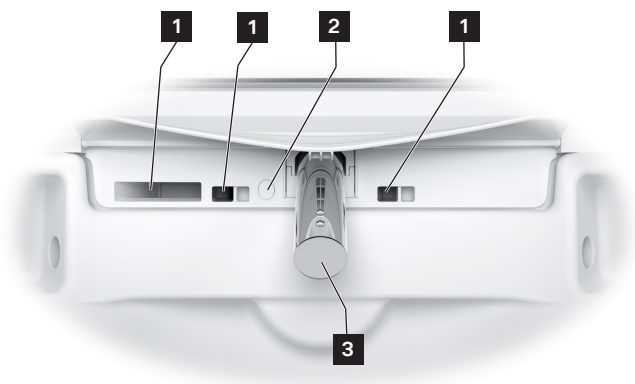

1 Revărsare internă

3 Tijă de duș

2 Lumina de noapte

3.1.5 Senzor colac și orificiu agent de decalcifiere



1 Orificiu agent de decalcifiere

2 Senzor colac

3.2 Setări din fabrică

Funcție	Domeniu de setare	Setare din fabrică
Duș confort	Pornit / oprit	Pornit
Poziție cap de duș	1, 2, 3, 4, 5	3
Intensitatea jetului de apă	Redus / mediu / ridicat	Mediu
Temperatura apei	Oprit / redus / mediu / ridicat	Mediu
Sistem de încălzire colac	Pornit / oprit	Pornit
Temperatura colacului	Redus / mediu / ridicat	Mediu
Mod de economisire a energiei	Pornit / oprit	Oprit
Lumina de noapte	Oprit / auto / pornit	Auto
Sunet de confirmare	Pornit / oprit	Pornit

4 Prima punere în funcțiune

4.1 Activați telecomanda

4.1.1 Telecomandă cu baterii

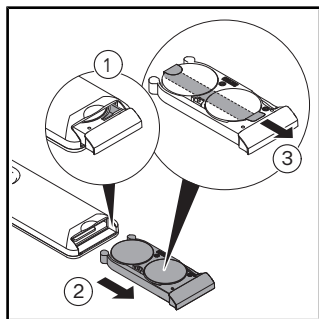

- > Scoateți compartimentul pentru baterii.
- > Apăsați maneta pentru a deschide complet compartimentul pentru baterii.
- > Îndepărtați folia de protecție.

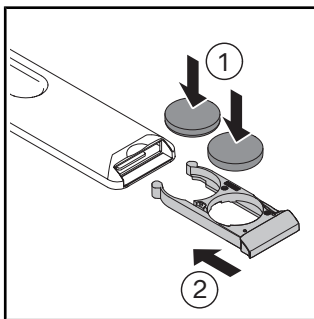

- > Introduceți bateriile (CR2032).
- > Închideți compartimentul pentru baterii.

4.2 Activarea produsului



PRECAUȚIE

Daunele aduse sănătății din cauza apei poluate, contaminate sau stagnante de lungă durată

Utilizarea de apă murdară sau cu impurități care stă mult timp în suspensie pentru funcțiile dușului poate duce la probleme de sănătate.

> Dacă produsul NU a fost utilizat timp de două săptămâni sau mai mult, activați autocurățarea suplimentară.

Produsul trebuie să fie complet instalat în conformitate cu instrucțiunile de instalare și conectat la sursa principală de alimentare cu energie electrică și apă.

> Asigurați-vă că robinetul de închidere este deschis.

> Porniți produsul cu ajutorul tastei de pornire.

LED-ul luminează verde. Dacă este cazul, se efectuează un proces de inițializare care poate dura mai multe minute.

> Pentru testarea produsului, așezați o protecție anti-stropire între ceramică și colac.







> Apăsați și mențineți apăsat cu mâna senzorul colacului până se emite un semnal sonor.

> Activați funcția Bideul/bideul pentru igiena feminină pentru a testa produsul.

5 Operare

5.1 Telecomandă

Produsul poate fi controlat cu telecomanda. Funcțiile sunt configurate în conformitate cu setările din fabrică.

Simbol	Nume
	<p>Activează bideul.</p> <p>Funcția are nivelurile redus / mediu / ridicat.</p> <p>În timp ce funcția este activă, nivelurile pot fi setate de la tastele plus/minus. Setările sunt afișate pe telecomandă (LED).</p> <p>Dacă funcția nu este oprită, aceasta se oprește automat după 2 minute.</p>
	<p>Activează bideul pentru igiena feminină.</p> <p>Funcția are nivelurile redus / mediu / ridicat.</p> <p>În timp ce funcția este activă, nivelurile pot fi setate de la tastele plus/minus. Setările sunt afișate pe telecomandă (LED).</p> <p>Dacă funcția nu este oprită, aceasta se oprește automat după 2 minute.</p>
	<p>Activează dușul confort.</p> <p>Funcția are nivelurile pornit/oprit.</p> <p>În timp ce funcțiile de duș sunt active, funcția poate fi activată sau dezactivată de la tastele plus/minus.</p> <p>Dacă funcția nu este oprită, aceasta se oprește automat după 2 minute.</p>
	<p>Setează poziția tije de duș.</p> <p>Funcția are nivelurile 1, 2, 3, 4 și 5.</p> <p>În timp ce funcțiile de duș sunt active, nivelurile pot fi setate de la tastele plus/minus. Setările sunt afișate pe telecomandă (LED).</p>
	<p>Setează temperatura apei.</p> <p>Funcția are nivelurile oprit / redus / mediu / ridicat.</p> <p>Apăsăți tasta Apă în mod repetat pentru a parcurge ciclul.</p> <p>Setările sunt afișate pe telecomandă (LED).</p>
	<p>Setează încălzirea colacului.</p> <p>Funcția are nivelurile oprit / redus / mediu / ridicat.</p> <p>Apăsăți tasta Încălzirea colacului în mod repetat pentru a parcurge ciclul. Setările sunt afișate pe telecomandă (LED).</p>

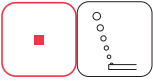
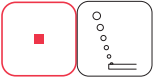
Simbol	Nume
	<p>Oprește funcția curentă.</p>
	<p>Activează/dezactivează lumina de noapte. Funcția are nivelurile oprit/auto/pornit.</p> <ul style="list-style-type: none"> > Apăsați și mențineți apăsată tasta Stop. > În același timp, apăsați și mențineți apăsat semnul minus de pe tasta Bideu pentru igiena feminină până când se emite un semnal sonor. <p>Modul automat activează și dezactivează funcția automat, în funcție de lumina din mediul ambiant.</p> <p>Lumina de noapte rămâne vizibilă când capacul este închis.</p>
	<p>Activează/dezactivează semnalul sonor.</p> <p>Funcția are nivelurile pornit/oprit.</p> <ul style="list-style-type: none"> > Apăsați și mențineți apăsată tasta Stop. > Apăsați în același timp semnul plus de pe tasta Bideu pentru igiena feminină pentru a activa funcția (semnal sonor scurt) și pentru a o dezactiva (semnal sonor lung).

SFAT Colacul este prevăzut cu un senzor. Funcțiile de duș pot fi activate numai atunci când un utilizator stă pe WC.

5.2 Eficiența energetică și a apei

Pentru a reduce la minimum consumul de resurse naturale, produsul are un încălzitor de debit și o funcție de oprire automată pentru toate funcțiile de duș. Pentru a economisi energie în timpul utilizării zilnice, pot fi ajustate următoarele setări:

5.2.1 Mod de economisire a energiei (încălzirea colacului)

Dezactivați încălzirea colacului pentru o perioadă de timp stabilită, de exemplu în timpul zilei, în timpul lucrului. Cu activarea funcției încălzirea colacului este dezactivată timp de 8 ore și apoi este reactivată automat pentru 16 ore. Acest ciclu se repetă zilnic la aceeași oră până când se dezactivează funcția.

- > Apăsăți și mențineți apăsată tasta Stop pe telecomandă.
- > Apăsăți simultan tasta Temperatură colac pentru a activa și a dezactiva modul de economisire a energiei.

Modul de economisire a energiei este activat automat dacă produsul nu a fost utilizat timp de 48 h.

5.2.2 Mod vacanță

Dacă produsul NU este utilizat timp de două săptămâni sau mai mult, goliți-l și opriți-l.

- > Închideți robinetul de închidere pentru a întrerupe alimentarea cu apă.
- > Apăsăți și mențineți apăsată tasta Stop pe telecomandă.
- > În același timp, apăsați și mențineți apăsat semnul minus de pe tasta Duș confort până când se emite un semnal sonor.
- > Eliberați tastele.

Se emite un semnal sonor. Produsul este golit. Tasta de pornire luminează roșu când procedura este finalizată. Produsul este în modul Standby.

- > Deconectați sursa de alimentare.
- > Scoateți imediat bateriile din telecomandă.

6 Curățarea și îngrijirea

6.1 Siguranță



AVERTISMENT

Pericol de moarte prin electrocutare

Unitatea colacului conține componentele electrice ale produsului.

- > Opriți produsul înainte de curățare de la întrerupătorul principal.
- > NU turnați apă peste unitatea colacului.
- > NU permiteți ca apa să pătrundă în unitatea colacului.

INDICAȚIE

Daune ale produsului ca urmare a curățării necorespunzătoare

Agenții de curățare, ustensilele și echipamentele de curățare necorespunzătoare pot deteriora și decolora permanent suprafața.

- > Utilizați numai agenți de curățare și ustensile de curățare recomandate sumar de Duravit.
- > Urmați instrucțiunile de utilizare ale producătorului agentului de curățare.
- > Utilizați numai echipamente de curățare destinate zonei de aplicare (NU echipamente de curățare de înaltă presiune sau cu aburi).

INDICAȚIE

Daune ale produsului ca urmare a aburului de pulverizare

Vaporii pulverizați pot pătrunde în deschizături și fante și pot deteriora suprafața.

- > Pulverizați detergentul pe laveta de curățare, în niciun caz direct pe produs.

INDICAȚIE

Daune ale produselor ca urmare a intervalelor lungi de curățare

Intervalele de curățare prea lungi pot determina impurități persistente.

- > Curățați suprafața în mod regulat și de îndată ce s-a murdărit.

6.2 Recomandări de curățare

6.2.1 Curățare

- > Curățați suprafața în mod regulat și de îndată ce s-a murdărit.
- > Curățați suprafața cu o lavetă de curățare umedă.
- > Îndepărtați murdăria mai puternică cu agentul de curățare recomandat. Aplicați întotdeauna agentul de curățare pe laveta de curățare.
- > Utilizați o perie de toaletă pentru a curăța WC-ul.
- > Clătiți cu apă curată pentru a îndepărta toate reziduurile de agent de curățare.
- > Uscați suprafața.

6.2.2 Agenți de curățare recomandați

Componente	Agent de curățare	Ustensile de curățare
Colac și capac	Agent de curățare neutru (pH 6 – 8) (de exemplu, detergent neutru)	Lavetă de curățare din bumbac
Capac	Agent de curățare neutru (pH 6 – 8) (de exemplu, detergent neutru)	Lavetă de curățare din bumbac
Tijă de duș / cap de duș	Agent de curățare neutru (pH 6 – 8) (de exemplu, detergent neutru)	– Lavetă de curățare din fibre sintetice – Burete abraziv
Curățarea zilnică a ceramicii	Agent de curățare neutru (pH 6 – 8) (de exemplu, detergent neutru)	– Lavetă de curățare din fibre sintetice – Perie de toaletă
Calcar ceramic	Agent de curățare acid (pH < 6) (de exemplu, detergent cu lămâie)	– Lavetă de curățare din fibre sintetice – Perie de toaletă
Telecomandă	Apă	Lavetă de curățare din bumbac

6.3 Tijă de duș și cap de duș cu autocurățare

Înainte și după fiecare duș, tija de duș retractată este curățată automat. Funcția poate fi activată numai atunci când nimeni nu stă pe WC/senzorul colacului nu este activat.

- > Dacă produsul NU a fost utilizat timp de două săptămâni sau mai mult, activați autocurățarea suplimentară prin telecomandă.
- > Apăsăți și mențineți apăsată tasta Stop.
- > Apăsăți în același timp semnul plus de pe tasta Duș confort.

Tija de duș și capul de duș sunt curățate. Dacă funcția nu este oprită, aceasta se oprește automat după 90 de secunde.

6.4 Mod de curățare manuală pentru tija de duș și capul de duș

Funcția poate fi activată numai atunci când nimeni nu stă pe WC/senzorul colacului nu este activat.

- > Activați prin telecomandă modul manual de curățare pentru a extinde tija de duș pentru curățarea manuală.
- > Apăsați și mențineți apăsată tasta Stop.
- > Apăsați în același timp semnul plus de pe tasta Bideu.

Tija de duș este extinsă.

- > Curățați tija de duș.

Dacă funcția nu este oprită, aceasta se oprește automat după 2 minute.

6.5 Decalcifiere

INDICAȚIE

Din cauza calcifierii pot apărea limitări funcționale sau deteriorări ale produsului

În zonele cu apă dură se pot forma depuneri de calcar. Calcarul poate afecta performanțele produsului.

- > Verificați calitatea apei din regiune. La o duritate a apei de ≥ 14 °dH (2,5 mmol/l) Duravit recomandă instalarea unui sistem de dedurizare a apei.
- > Decalcificați produsul în mod regulat. Tasta de pornire de pe unitatea colacului luminează intermitent portocaliu când produsul trebuie decalcificat.
- > Utilizați numai agenți de decalcifiere originali de la Duravit.

Duritatea apei	Ciclu de decalcifiere
Ușor dură: $< 8,4$ °dH (1,5 mmol/l)	Semestrial
Mediu dură: $8,4 - 14$ °dH (1,5 – 2,5 mmol/l)	Semestrial
Dură: > 14 °dH (2,5 mmol/l)	Trimestrial

Procesul de decalcifiere poate fi activat prin telecomandă.

Produsul nu poate fi utilizat cât timp procesul de decalcifiere este în curs.

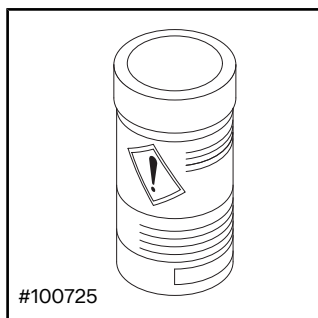

> Urmați instrucțiunile de utilizare ale producătorului.

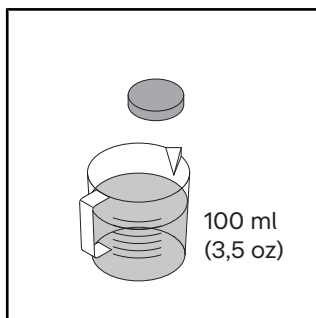

> Dizolvați tableta de decalcifiere în 100 ml (3,5 oz) apă caldă.
> Așteptați până când tableta de decalcifiere este dizolvată complet. Dacă este cazul, zdrobiți tableta.

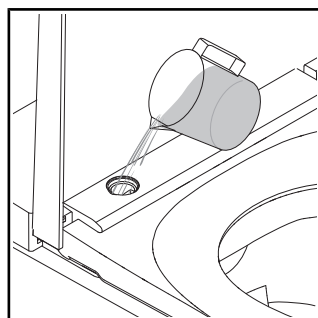

> Îndepărtați capacul cu unealta furnizată.
> Turnați agentul de decalcifiere în orificiu.
> În funcție de model este posibil ca lichidul de decalcifiere excedentar să se scurgă în WC.

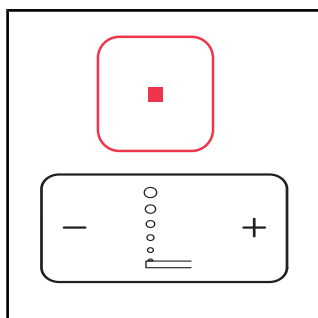

> Apăsați și mențineți apăsată tasta Stop.
> În același timp, apăsați și mențineți apăsat semnul minus de pe tasta Bideu până când se emite un semnal sonor.
> Eliberați tastele.

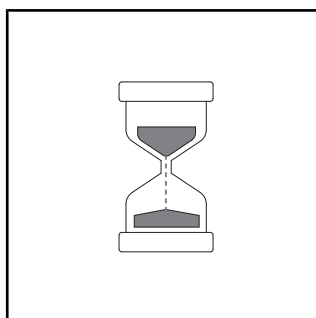

> Se emite un semnal sonor. Afișajul LED de pe unitatea colacului luminează intermitent verde în timp ce modul de decalcifiere este activ.
> Porniți procedura de decalcifiere. Procedura de decalcifiere durează cca 1/2 h.

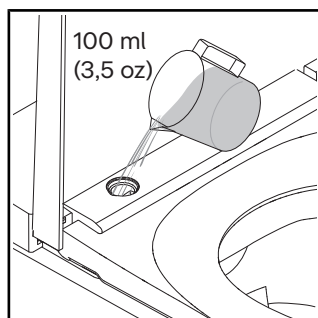

> Clătiți cu apă curată.
> Fixați capacul.

7 Asistență în caz de probleme

7.1 Informații generale

Procedura în cazul unei defecțiuni:

- > Opriți și reporniți produsul.
- > Urmați instrucțiunile de mai jos.
- > Dacă produsul continuă să nu funcționeze corect, contactați help@duravit.com
- > Pregătiți numărul de articol. Numărul de articol se află în datele tehnice la finalul instrucțiunilor de utilizare, pe eticheta ambalajului și pe eticheta produsului.

7.2 Depanare

Problemă	Cauză posibilă	Soluție
Afișaj LED (pentru unitatea colacului)		
Afișajul LED luminează intermitent roșu.	Funcționare eronată	<ul style="list-style-type: none">> Opriți produsul.> Deconectați sursa de alimentare.> Închideți robinetul de închidere pentru a întrerupe alimentarea cu apă.> Contactați help@duravit.com.
Afișajul LED luminează de trei ori intermitent roșu.	În conducta de apă se află aer.	> Activați autocurățarea suplimentară.
	Supapa de închidere de la conducta de apă este închisă.	> Deschideți supapa de închidere.
	Garnitura sitei de la conducta de apă este murdară.	> Contactați help@duravit.com .
	Conducta de apă este îndoită sau presată.	> Contactați un instalator sanitar.

Problemă	Cauză posibilă	Soluție
Afișajul LED luminează intermitent portocaliu.	Este necesară o decalcifiere.	<ul style="list-style-type: none"> > Decalcificați produsul. > Apăsăți o dată tasta de pornire pentru a opri lumina intermitentă.
Afișajul LED luminează intermitent verde.	Modul decalcifiere este activ.	Procedura de decalcifiere durează cca 1/2 h. În acest timp produsul nu poate fi utilizat.
Probleme generale		
Produsul nu funcționează.	Produsul este în modul standby (afișajul LED luminează roșu).	> Activați produsul.
Se scurge apa.	Scurgere	<ul style="list-style-type: none"> > Oprirea produsului. > Deconectați sursa de alimentare. > Închideți robinetul de închidere pentru a întrerupe alimentarea cu apă. > Contactați help@duravit.com
Telecomandă		
Telecomanda nu reacționează.	Bateriile sunt aproape consumate (indicatorul LED clipește în alb).	> Schimbați bateriile.
	Telecomanda nu este conectată la produs (indicatorul LED de sus de pe telecomandă clipește roșu).	> Activați modul Pairing pentru telecomandă.
	Nu sunt introduse baterii.	> Introduceți bateriile.
	Telecomanda este defectă.	> Contactați help@duravit.com .

Problemă	Cauză posibilă	Soluție
Funcție de duș		
Comutarea între funcția de bideu și funcția de bideu pentru igiena feminină durează mult.	Tija de duș este retrasă între funcții. Comutarea durează aprox. 12 s.	Stare normală
Intensitatea jetului de duș este prea mică.	Intensitatea jetului de duș este setată la „redus”.	> Creșteți intensitatea jetului de duș.
	Conducta de apă este îndoită sau presată.	> Contactați un instalator sanitar.
Temperatura apei este prea ridicată / scăzută.	Temperatura este setată incorect.	> Setati temperatura.
Bideul/bideul pentru igiena feminină se oprește automat.	Funcția se oprește automat după 2 min.	> Stare normală.
	Senzorul colacului a pierdut contactul.	> Așezați-vă din nou. > Activați funcția.
Bideul / bideul pentru igiena feminină nu funcționează.	Capul de duș este înfundat.	> Curățați capul de duș.
	Senzorul colacului a pierdut contactul.	> Așezați-vă din nou. > Activați funcția.
Sistem de încălzire colac		
Încălzirea colacului nu funcționează.	Funcția este dezactivată.	> Activați funcția.
Temperatura colacului este prea ridicată / scăzută.	Temperatura este setată incorect.	> Setati temperatura.

Problemă	Cauză posibilă	Soluție
Temperatura colacului este prea scăzută.	Produsul se află în modul de economisire a energiei (indicatorul LED se aprinde în portocaliu).	> Dezactivați modul de economisire a energiei.
	Produsul activează automat modul de economisire a energiei dacă toate funcțiile au fost inactice timp de mai mult de 48 de ore.	> Selectați orice funcție pentru a reactiva produsul.
Lumina de noapte		
Lumina de noapte nu funcționează.	Funcția este dezactivată.	> Activați lumina de noapte sau modul automat.
	Modul automat este activat. Funcția dezactivează automat lumina de noapte atunci când lumina ambientală este puternică.	Stare normală
Lumina de noapte luminează constant.	Funcția este activată.	> Dezactivați lumina de noapte sau activați modul automat.
	Modul automat este activat. Funcția activează automat lumina de noapte atunci când lumina ambientală este prea întunecată.	Stare normală
Curățarea manuală		
Tija de duș se retrage automat.	Funcția se oprește automat după 2 min.	> Activați funcția.
Curățare automată		
Din capul de duș retras picură apă.	Înainte și după fiecare duș, tija de duș retractată este curățată automat.	Stare normală

8 Eliminarea

8.1 Ambalarea

Copiii nu trebuie să se joace cu pungi din plastic sau materiale de ambalare, deoarece există pericolul de vătămare sau de asfixiere. Depozitați astfel de materiale într-un loc sigur sau eliminați-le în mod ecologic. Dacă este posibil, păstrați ambalajul până la expirarea perioadei de garanție.

8.2 Deșeu electric și electronic (DEEE)



■ Simbolul cu coșul de gunoi barat indică eliminarea separată ca deșeu de echipamente electrice și electronice (WEEE). Deșeurile de aparate electrice și electronice pot conține substanțe periculoase. Nu eliminați acest aparat în gunoiul menajer. Predați-o la un punct de colectare special pentru reciclarea deșeurilor electrice și electronice (DEEE). Astfel contribuiți la obținerea de materii prime și la protejarea mediului înconjurător. Informații suplimentare puteți primi de la magazin sau de la autoritățile competente.

8.3 Baterii



■ Bateriile consumate trebuie eliminate ca deșeu în mod corespunzător. În acest scop, în zonele de comercializare a bateriilor și la punctele de colectare municipale există recipiente marcate corespunzător pentru eliminarea bateriilor.

9 Date tehnice

Informații generale	
Număr articol	#654000012004300
Greutate netă	31,9 kg (70,3 lbs)
Dimensiuni	575 x 376 x 404 mm (22 5/8 x 14 3/4 x 16")
Dispozitiv de siguranță integrat	EN1717 – tip AB
Tensiune nominală	220 – 240 V
Frecvență	50 – 60 Hz
Puterea nominală	1080 W
Presiunea de intrare a apei	0,07 – 0,75 MPa / 0,7 – 7,5 bar (10 – 109 psi)
Tipul de protecție	Protecție IPX4 împotriva stropirii cu apă pe toate laturile

Domeniu de temperaturi	
Temperatura de funcționare	4 – 40 °C (39 – 104 °F)
Temperatura apei	33 – 41 °C (91 – 106 °F)
Temperatura colacului	30 – 40 °C (86 – 104 °F)

Consumul de apă	
Operarea dușului	0,35 – 0,7 l/min (0,09 – 0,18 gal/min)

Garanție

Condițiile de garanție pentru acest produs sunt disponibile online.

- > Folosiți navigarea pe www.duravit.com pentru a ajunge la „Service”.
- > Accesați condițiile de garanție.

Съдържание

1	За този документ	111
2	Безопасност	112
2.1	Цел на документа	112
2.2	Използване по предназначение	112
2.3	Изисквания към потребителя	112
2.4	Електрическа безопасност	113
2.5	Хигиена	114
2.6	Указания относно употребата на дистанционното управление с батерии	115
2.7	Леки изгаряния	116
2.8	Предпазване на продукта от повреди	116
3	Преглед на продукта	118
3.1	Описание на конструкцията и функциите	118
3.1.1	Модул на седалото	118
3.1.2	Светодиодна индикация на модула на седалото	119
3.1.3	Главен прекъсвач	119
3.1.4	Обхват на действие	120
3.1.5	Сензор за седалката и отвор за препарат за отстраняване на котлен камък	120
3.2	Фабрични настройки	121
4	Първоначално пускане в експлоатация	122
4.1	Активиране на дистанционното управление	122
4.1.1	Дистанционно управление с батерии	122
4.2	Активиране на продукта	123
5	Обслужване	124
5.1	Дистанционно управление	124
5.2	Енергийна ефективност и ефективност на използване на водата	126
5.2.1	Режим на пестене на енергия (отопление на седалото)	126
5.2.2	Ваканционен режим	126
6	Почистване и поддръжка	127
6.1	Безопасност	127

6.2	Препоръки за почистване	128
6.2.1	Почистване	128
6.2.2	Препоръчани почистващи препарати	129
6.3	Самопочистване на накрайника на душа и главата на душа	129
6.4	Режим на ръчно почистване на накрайника на душа и главата на душа	130
6.5	Премахване на котлен камък	130
7	Помощ при възникване на проблем	133
7.1	Общи положения	133
7.2	Отстраняване на неизправността	133
8	Изхвърляне	138
8.1	Опаковка	138
8.2	Отпадъци от електрическо и електронна оборудване (WEEE)	138
8.3	Батерии	138
9	Технически характеристики	139

1 За този документ

Всички документи, свързани с този продукт, и допълнителна информация са достъпни онлайн:

- > Използвайте функцията за търсене или навигацията на www.duravit.com, за да получите достъп до страницата с информация за продукта.
- > Достъп до информацията и документите можете да получите на страницата с информация за продукта в раздела „Изтегляния“.

2 Безопасност

2.1 Цел на документа

Инструкциите са част от продукта. НЕСПАЗВАНЕТО на инструкциите може да доведе до телесни повреди, повреда на продукта и/или материални щети.

- > Прочетете ръководството и следвайте указанията в него.
- > Съхранявайте този документ и го предайте на следващи ползватели.

Запазваме си правото да правим технически подобрения и визуални промени в показаните продукти.

2.2 Използване по предназначение

SensoWash® е тоалетна чиния с душ с пръскалка за почистване на седалището и интимните части и други функции за комфорт. Продуктът може да се използва само на закрито. За всяка употреба извън тази по предназначение или за каквато и да е друга употреба Duravit HE поема отговорност.

2.3 Изисквания към потребителя

Този продукт може да се използва от деца под 3-годишна възраст, но изисква постоянен надзор от възрастен близо до детето. Този продукт може да се използва от деца на възраст 3 години и повече и от лица с ограничени физически, сетивни или умствени способности или липса на опит и/или знания, ако са под надзор или са инструктирани за безопасна употреба на продукта и разбират свързаните с него опасности.

- > НЕ позволявайте на деца да играят с продукта.
- > Почистването и техническото обслужване НЕ трябва да се извършват от деца без надзор.

2.4 Електрическа безопасност

Опасност за живота поради токов удар

Контактът с електричество може да доведе до фатален токов удар.

Осигуряване на правилен монтаж

- Продуктът трябва да бъде правилно заземен. Не използвайте продукта, ако не е правилно заземен. Съблюдавайте ръководството за монтаж.
- Продуктът няма собствена дефектнотокова защита, той трябва да се монтира в електрическа верига, в която има монтирана дефектнотокова защита.
- Устройствата за електрическо разединяване трябва да са инсталирани постоянно във веригата на кабелите и да отговарят на общите разпоредби. Освен това трябва да имате разединяване на контактите за всички полюси, което трябва да отговаря на категория III за пренапрежение.

Избягване на повреди на захранващия кабел

Ако захранващият кабел на този продукт е повреден, той трябва да бъде подменен от производителя или негов сервизен представител, или лице със съответната квалификация, за да се избегне опасност.

- > Уверете се, че захранващият кабел НЕ е повреден.
- > Захранващият кабел НЕ трябва да се притиска или премазва.
- > Дръжте захранващия кабел далече от горещи повърхности и остри ръбове.

Повреден продукт НЕ трябва да се използва

НЕ използвайте продукта, ако той не работи нормално или е повреден.

- > Изключете продукта.

- > Изключете електрозахранването.
- > Затворете спирателния кран, за да прекъснете водоподаването.
- > Свържете се с help@duravit.com.

НЕ трябва да ремонтирате сами продукта

Ремонтите могат да се извършват само от подходящ специалист с необходимите познания и квалификация.

- > НЕ предприемайте НИКАКВИ промени, манипулации, допълнителен монтаж или опити за ремонт на продукта.
- > Използвайте само принадлежности, които са препоръчани от Duravit.

Избягване на къси съединения поради влага

- > НЕ монтирайте продукта в прекалено влажно помещение. Осигурете подходяща вентилация, за да предотвратите кондензацията в електрическите компоненти.
- > Когато премествате продукта от студено на топло място, първо го оставете изключен за няколко часа, за да избегнете евентуална кондензация на влага.

2.5 Хигиена

Увреждане на здравето от замърсена вода, вода с примеси или застояла вода

Използването на замърсена, съдържаща примеси или застояла вода за функцията на душа може да доведе до увреждане на здравето.

- > Захранването на продукта със студена питейна вода става от централния водопровод.
- > НЕ трябва да се свързват отпадни води, битови отточни води, промишлени води, морска вода или друга необработена или недостатъчно обработена вода.

- > Използвайте само доставените маркучи за захранване с вода, старите маркучи НЕ ТРЯБВА да се използват повторно.
- > Ако продуктът НЕ се използва две седмици или повече, изпразнете продукта и го изключете (ваканционен режим).

2.6 Указания относно употребата на дистанционното управление с батерии

Опасност за живота при поглъщане/опасност от разяждане

Този продукт съдържа батерии тип „копче“. НЕ поглъщайте батериите! Поглъщането на батериите може да доведе до тежки вътрешни изгаряния и смърт само за два часа.

- > НЕ поглъщайте батериите, опасност от разяждане.
- > Съхранявайте новите и използваните батерии далеч от деца. Ако батерийното отделение НЕ се затваря нормално, НЕ продължавайте да използвате продукта и пазете децата от него.
- > При съмнение, че някой е погълнал батерия или е вкарал батерия в тялото си по друг начин, веднага потърсете медицинска помощ.

Опасност от увреждане на здравето поради протекли батерии

- > При изтичане на киселина от батерията избягвайте допир с кожата, очите и лигавиците.
- > При контакт с киселината промийте обилно засегнатите места с чиста вода и потърсете веднага лекарска помощ.
- > НЕ излагайте батериите на екстремни условия: НЕ ги поставяйте върху горещи повърхности и НЕ ги излагайте на пряка слънчева светлина. В противен случай съществува повишена опасност от изтичане.

- > Батериите трябва да се изхвърлят по правилния начин и да се пазят далече от деца. Дори изтощените батерии могат да причинят наранявания.

2.7 Леки изгаряния

Увреждане на здравето вследствие на леки изгаряния

Прекалено дългото използване на тоалетната с включено отопление на седалката може да доведе до леки изгаряния.

- > Ако тоалетната се използва много дълго време, изключете отоплението на седалката, особено при хора с ограничени сетивни и двигателни способности.

2.8 Предпазване на продукта от повреди

Указания относно употребата на дистанционното управление с батерии

- > Батериите НЕ трябва да се зареждат, да се активират отново по друг начин, да се разглобяват или да се излагат на въздействието висока температура (напр. огън).
- > Клемите на полюсите НЕ трябва да се свързват накъсо.
- > Изтощените батерии трябва да се изваждат веднага от дистанционното управление. Те могат да протекат и да предизвикат повреди.
- > НЕ поставяйте заедно нови и стари батерии в дистанционното управление.
- > НЕ трябва да се комбинират различни типове батерии.
- > Почиствайте батерията и контактите преди поставяне на батерията.
- > Батериите трябва да се поставят с правилната полярност съгласно маркировката.
- > Изваждайте батериите, ако дистанционното управление НЯМА да се използва дълго време.

Повреждане или неправилна работа на продукта поради неправилна употреба

- > НЕ се качвайте и не стойте върху продукта.
- > НЕ замърсявайте преднамерено, не пръскайте и не блокирайте умишлено накрайника на душа.

Избягване на повреди по седалото и капака

- > НЕ сядайте, не стъпвайте върху капака и не се облягайте на него.
- > НЕ отстранявайте седалката и капака.
- > Внимавайте да НЕ повредите повърхността на седалката. Ако повърхността на седалката бъде повредена, се свържете с help@duravit.com
- > НЕ поставяйте тежки предмети върху капака.

Повреди, причинени от замръзване на вода

- > НЕ монтирайте и не използвайте продукта в помещения, които са изложени на замръзване. Околната температура трябва да бъде най-малко 4°C (39°F).

Повреди вследствие на външни въздействия

- > НЕ поставяйте върху продукта източници на открит пламък, свещи, цигари и други подобни.
- > НЕ излагайте продукта на директното въздействие на вода или на пряка слънчева светлина.

3 Преглед на продукта

3.1 Описание на конструкцията и функциите

3.1.1 Модул на седалото

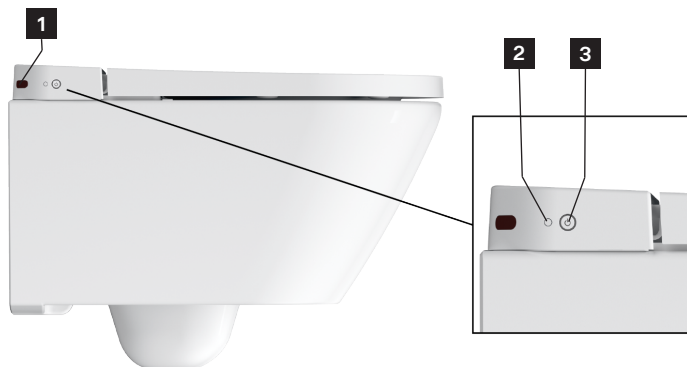

1 Инфрочервен сензор

2 Светлинен сензор

3 Бутон за включване на
захранването/индикация за
състоянието (LED)

3.1.2 Светодиодна индикация на модула на седалото

Бутон за включване на захранването

Светодиод	Функция
Червен	Режим на готовност
Зелен	Включено
Оранжев	Енергоспестяващ режим
Мигаща зелена индикация	Режимът за отстраняване на котлен камък е активен.
Мигаща оранжева индикация	Необходимо е отстраняване на котления камък. > Отстранете котления камък от продукта. > Натиснете веднъж бутона за включване на захранването, за да прекратите мигането.
Мигаща червена индикация	Неизправност > Изключете продукта. > Изключете електрозахранването. > Затворете спирателния кран, за да прекъснете водоподаването. > Свържете се с help@duravit.com .

3.1.3 Главен прекъсвач

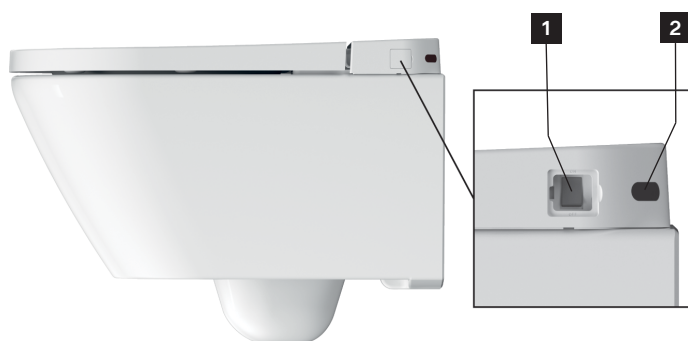

1 Главен прекъсвач

2 Инфрачервен сензор

3.1.4 Обхват на действие

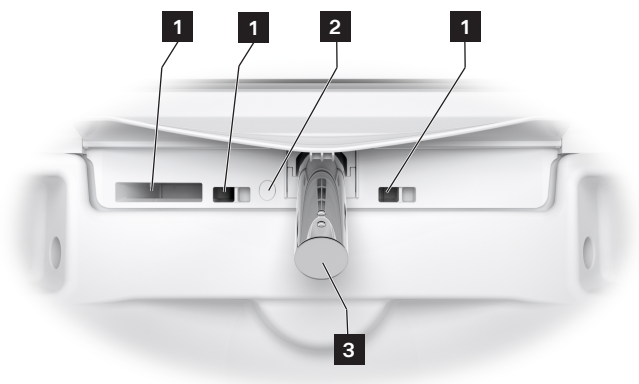

1 Вътрешен преливник

2 Нощно осветление

3 Накрайник на душа

3.1.5 Сензор за седалката и отвор за препарат за отстраняване на котлен камък



1 Отвор за препарат за отстраняване на котлен камък

2 Датчик на седалото

3.2 Фабрични настройки

Функция	Диапазон на настройките	Фабрична настройка
Комфортен душ	Вкл./изкл.	Включване
Позиция на накрайника на душа	1, 2, 3, 4, 5	3
Сила на струята на душа	Малка/средна/голяма	Средна
Температурата на водата	Изкл./ниска/средна/висока	Средна
Отопление на седалото	Вкл./изкл.	Включване
Температура на седалото	Малка/средна/голяма	Средна
Режим на пестене на енергия	Вкл./изкл.	Изключване
Нощно осветление	Изкл./автом./вкл.	Автоматично
Звук за потвърждение	Вкл./изкл.	Включване

4 Първоначално пускане в експлоатация

4.1 Активиране на дистанционното управление

4.1.1 Дистанционно управление с батерии

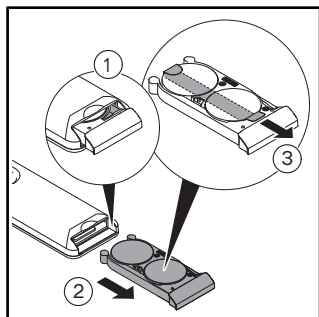

- > Издърпайте батерийното отделение.
- > Натиснете лостчето, за да отворите напълно батерийното отделение.
- > Отстранете защитното фолио.

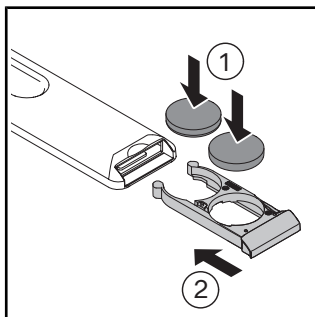

- > Поставете батериите (CR2032).
- > Затворете батерийното отделение.

4.2 Активиране на продукта



ВНИМАНИЕ

Увреждане на здравето от замърсена вода, вода с примеси или застояла вода

Използването на замърсена, съдържаща примеси или застояла вода за функцията на душа може да доведе до увреждане на здравето.

> Ако продуктът НЕ се използва две седмици или повече, активирайте допълнителното самопочистване.

Продуктът трябва да се монтира изцяло в съответствие с ръководството за монтаж и да се свърже към главното електрозахранване и към водопровода.

> Погрижете се спирателният кран да бъде отворен.

> Включете продукта чрез бутона за включване на захранването.

Светодиодът свети в зелено. Ако е необходимо, се извършва процес на инициализация, който може да отнеме няколко минути.

> За тестване на продукта поставете защитата от пръскане между керамичното изделие и седалката.





> Натиснете и задръжте датчика на седалката с ръка, докато чуете звуков сигнал.



> Активирайте функцията „хигиенен“ или дамски душ, за да тествате продукта.

5 Обслужване

5.1 Дистанционно управление

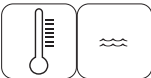
Продуктът може да се управлява с дистанционно управление. Функциите са конфигурирани съгласно фабричните настройки.

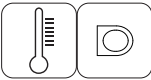
Символ	Наименование
	Активира хигиенния душ . Функцията има следните степени: ниска/средна/висока. Докато функцията се изпълнява, степените могат да се настройват с бутоните плюс/минус. Настройките се показват на дистанционното управление (светодиоди). Ако функцията не бъде прекратена, тя се спира автоматично след 2 минути.
	Активира дамския душ . Функцията има следните степени: ниска/средна/висока. Докато функцията се изпълнява, степените могат да се настройват с бутоните плюс/минус. Настройките се показват на дистанционното управление (светодиоди). Ако функцията не бъде прекратена, тя се спира автоматично след 2 минути.
	Активира комфортния душ . Функцията има следните степени: вкл./изкл. Докато функциите на душа се изпълняват, функцията може да се активира и дезактивира с бутоните плюс/минус. Ако функцията не бъде прекратена, тя се спира автоматично след 2 минути.
	Настройва позицията на крайника на душа . Функцията има следните степени: 1, 2, 3, 4 и 5. Докато функциите на душа се изпълняват, степените могат да се регулират с бутоните плюс/минус. Настройките се показват на дистанционното управление (светодиоди).
	Настройва температурата на водата . Функцията има следните степени: изкл./ниска/средна/висока. Натиснете бутона за вода многократно, за да превключите цикъла. Настройките се показват на дистанционното управление (светодиоди).

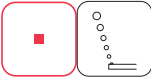
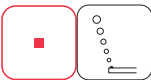
Символ	Наименование
	<p>Настройва отоплението на седалката. Функцията има следните степени: изкл./ниска/средна/висока. Натиснете бутона за отопление на седалката многократно, за да превключите цикъла. Настройките се показват на дистанционното управление (светодиоди).</p>
	<p>Спира функцията, която се изпълнява.</p>
	<p>Включва/изключва нощната лампа. Функцията има следните степени: изкл./автоматична/вкл. > Натиснете и задръжте бутона Стоп. > Едновременно с това натиснете и задръжте знака минус на бутона за дамски душ, докато чуете звуков сигнал. Автоматичният режим активира и дезактивира функцията автоматично в зависимост от яркостта на околната светлина. Нощната лампа се вижда и когато капакът е затворен.</p>
	<p>Включва/изключва звуковия сигнал. Функцията има следните степени: вкл./изкл. > Натиснете и задръжте бутона Стоп. > Натиснете едновременно знака плюс на бутона за дамски душ, за да активирате (кратък звуков сигнал) и дезактивирате (продължителен звуков сигнал) функцията.</p>

СЪВЕТ Седалото е оборудвано с датчик. Функциите на душа могат да се задействат само когато потребителят е седнал на тоалетната чиния.

5.2 Енергийна ефективност и ефективност на използване на водата

За да се сведе до минимум потреблението на природни ресурси, продуктът има проточен нагревател и функция за автоматично спиране на всички функции на душа. За да се пести енергия при ежедневна употреба, могат да се адаптират следните настройки:

5.2.1 Режим на пестене на енергия (отопление на седалото)

Деактивира отоплението на седалката за определен период от време, напр. през деня, докато сте на работа. Когато функцията се активира, отоплението на седалката се деактивира за 8 часа и след това автоматично се активира отново за 16 часа. Този процес се повтаря по едно и също време всеки ден, докато функцията бъде деактивирана.

- > Натиснете и задръжте бутона Стоп на дистанционното управление.
- > Едновременно с това натиснете бутона за температурата на седалката, за да активирате и деактивирате енергоспестяващия режим.

Енергоспестяващият режим се активира автоматично, ако продуктът не е бил използван в продължение на 48 часа.

5.2.2 Ваканционен режим

Ако продуктът не се използва две или повече седмици, изпразнете продукта и го изключете.

- > Затворете спирателния кран, за да прекъснете водоподаването.
- > Натиснете и задръжте бутона Стоп на дистанционното управление.
- > Едновременно с това натиснете и задръжте знака минус на бутона за комфортен душ, докато чуете звуков сигнал.
- > Отпуснете бутоните.

Чува се звуков сигнал. Продуктът се изпразва. Бутонът за включване на захранването светва в червено, когато процесът приключи. Продуктът е в режим на готовност.

- > Изключете електрозахранването.
- > Извадете батериите от дистанционното управление.

6 Почистване и поддръжка

6.1 Безопасност

ПРЕДУПРЕЖДЕНИЕ

Опасност за живота поради токов удар

Електрическите компоненти на продукта се намират в модула на седалото.

- > Изключете продукта от главния прекъсвач преди почистване.
- > НЕ поливайте с вода модула на седалото.
- > НЕ допускате проникване на вода в модула на седалото.

УКАЗАНИЕ

Повреждане на продукта вследствие на неправилно почистване и поддръжка

Неподходящи почистващи препарати, принадлежности и оборудване за почистване могат да повредят и да променят невъзвратно цвета на повърхността.

- > Използвайте само препоръчани от Duravit почистващи препарати и принадлежности за почистване.
- > Следвайте инструкциите за употреба на производителя на почистващия препарат.
- > Използвайте само оборудване за почистване, предназначено за сферата на приложение (БЕЗ уреди за почистване под високо налягане или за почистване с пара).

УКАЗАНИЕ

Повреждане на продукта от аерозоли

Спреят може да проникне и в най-малките отвори и цепнатини и да повреди повърхността.

- > Пръскайте аерозолните почистващи препарати върху кърпа и никога директно върху продукта.

УКАЗАНИЕ

Повреждане на продукта от дълги интервали между почистванията

Прекомерно дългите интервали между почистванията може да предизвикат упорити замърсявания.

- > Почиствайте повърхността редовно и веднага след замърсяването ѝ.

6.2 Препоръки за почистване

6.2.1 Почистване

- > Почиствайте повърхността редовно и веднага след замърсяването ѝ.
- > Почиствайте повърхността с влажна кърпа.
- > Отстранявайте упоритите замърсявания с препоръчвания почистващ препарат. При това винаги нанасяйте почистващия препарат върху кърпата за почистване.
- > За почистване на тоалетната използвайте четка за тоалетна.
- > Промивайте с чиста вода, за да отстраните всички остатъци от почистващия препарат.
- > Подсушете повърхността.

6.2.2 Препоръчани почистващи препарати

Компонент	Почистващ препарат	Принадлежности за почистване
Седало и капак	Неутрален почистващ препарат (pH 6 – 8) (напр. неутрално почистващо средство)	Памучна кърпа за почистване
Покривало	Неутрален почистващ препарат (pH 6 – 8) (напр. неутрално почистващо средство)	Памучна кърпа за почистване
Накрайник на душа/ глава на душа	Неутрален почистващ препарат (pH 6 – 8) (напр. неутрално почистващо средство)	– Кърпа за почистване от изкуствени влакна – Абразивна гъба
Керамика Ежедневно почистване	Неутрален почистващ препарат (pH 6 – 8) (напр. неутрално почистващо средство)	– Кърпа за почистване от изкуствени влакна – Четка за тоалетна
Керамика Котлен камък	Съдържащ киселина почистващ препарат (pH < 6) (напр. препарат на базата на лимонена киселина)	– Кърпа за почистване от изкуствени влакна – Четка за тоалетна
Дистанционно управление	Вода	Памучна кърпа за почистване

6.3 Самопочистване на накрайника на душа и главата на душа

Преди и след всяко използване на душа прибиращият се накрайник на душа се почиства автоматично. Функцията може да се активира само когато никой не седи на тоалетната чиния/датчикът на седалката не е активиран.

- > Ако продуктът HE се използва две или повече седмици, активирайте допълнителното самопочистване чрез дистанционното управление.
- > Натиснете и задръжте бутона Стоп.
- > Едновременно с това натиснете знака плюс на бутона за комфортния душ.

Накрайникът и главата на душа се почистват. Ако функцията не бъде прекратена, тя се изключва автоматично след 90 секунди.

6.4 Режим на ръчно почистване на накрайника на душа и главата на душа

Функцията може да се активира само когато никой не седи на тоалетната чиния/датчикът на седалката не е активиран.

- > Активирайте режима на ръчно почистване чрез дистанционно управление, за да удължите накрайника на душа за ръчно почистване.
- > Натиснете и задръжте бутона Стоп.
- > Едновременно с това натиснете знака плюс на бутона за хигиенния душ. Накрайникът на душа се удължава.
- > Почистете накрайника на душа.

Ако функцията не бъде прекратена, тя се спира автоматично след 2 минути.

6.5 Премахване на котлен камък

УКАЗАНИЕ

Нарушаване на функциите или увреждане на продукта поради отлагане на котлен камък

В райони с твърда вода може да се образува котлен камък. Котленият камък може да повлияе на работата на продукта.

- > Проверете качеството на водата в региона. Ако твърдостта на водата е $\geq 14^{\circ}\text{dH}$ ($2,5 \text{ mmol/l}$), Duravit препоръчва да се постави система за омекотяване на водата.
- > Отстранявайте редовно котления камък от продукта. Бутонът за включване на захранването върху седалката мига в оранжево, когато продуктът се нуждае от отстраняване на котлен камък.
- > Използвайте само оригинални препарати за отстраняване на котлен камък на Duravit.

Твърдост на водата	Цикъл за отстраняване на котлен камък
мека: $< 8,4^{\circ}\text{dH}$ ($1,5 \text{ mmol/l}$)	на шест месеца
средна: $8,4 - 14^{\circ}\text{dH}$ ($1,5 - 2,5 \text{ mmol/l}$)	на шест месеца
твърда: $> 14^{\circ}\text{dH}$ ($2,5 \text{ mmol/l}$)	на три месеца

Процедурата за отстраняване на котления камък може да се активира чрез дистанционното управление.

Продуктът не може да се използва, докато тече процесът на отстраняване на котлен камък.

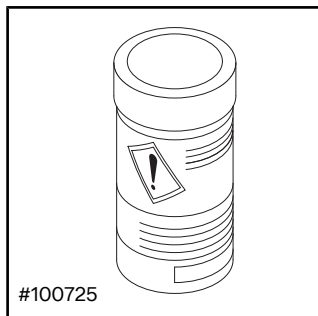

> Следвайте инструкциите за употреба на производителя.

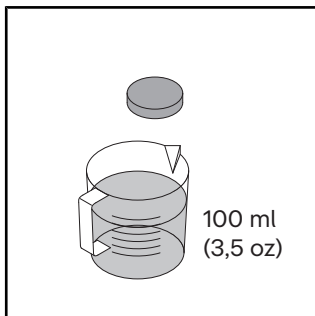

- > Разтворете една таблетка за отстраняване на котлен камък в 100 ml (3,5 oz) топла вода.
- > Изчакайте, докато таблетката за отстраняване на котлен камък се разтвори напълно. Ако е необходимо, смачкайте таблетката.

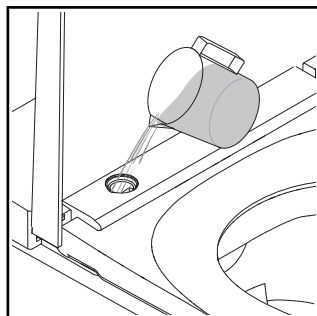

- > Отстранете капака с доставения инструмент.
- > Изсипете препаратата за отстраняване на котлен камък в отвора.
- > В зависимост от модела е възможно излишната течност за отстраняване на котлен камък да изтече в тоалетната.

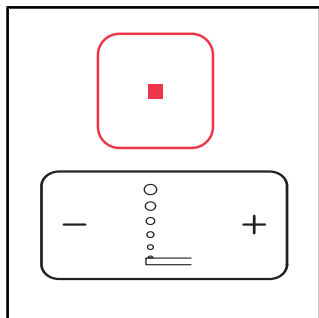

- > Натиснете и задръжте бутона Стоп.
- > Едновременно с това натиснете и задръжте знака минус на бутона за хигиенен душ, докато чуете звуков сигнал.
- > Отпуснете бутоните.

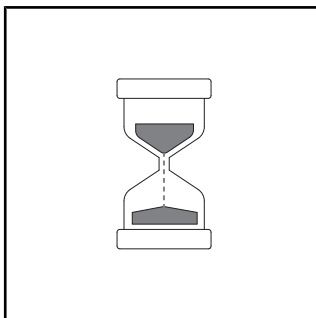

- > Прозвучава звуков сигнал. Светодиодната индикация на седалката мига в зелено, докато режимът за отстраняване на котлен камък е активен.
- > Процесът на отстраняване на котлен камък започва. Процесът на отстраняване на котлен камък трае около 1/2 час.

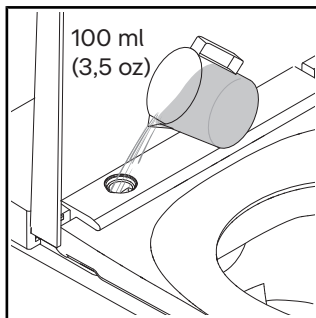

- > Изплакнете с чиста вода.
- > Монтирайте капака.

7 Помощ при възникване на проблем

7.1 Общи положения

Действия в случай на повреда:

- > Изключете и включете отново продукта.
- > Изпълнете указанията по-долу.
- > Ако продуктът продължава да не работи нормално, тогава се свържете с help@duravit.com.
- > Подгответе каталожния номер. Каталожният номер се намира в техническите характеристики в края на ръководството за експлоатация, върху етикета на опаковката и върху етикета на продукта.

7.2 Отстраняване на неизправността

Проблем	Възможна причина	Решение
Светодиодна индикация (модул на седалото)		
Светодиодната индикация мига в червено.	Неизправност	<ul style="list-style-type: none">> Изключете продукта.> Изключете електрозахранването.> Затворете спирателния кран, за да прекъснете водоподаването.> Свържете се с help@duravit.com.
Светодиодната индикация мига три пъти в червено	Във водопровода има въздух.	> Активирайте допълнителното самопочистване.
	Спирателният вентил на водопровода е затворен.	> Отворете спирателния вентил.
	Филтърното уплътнение на водопровода е замърсено.	> Свържете се с help@duravit.com .
	Тръбата за водата е прегъната или смачкана.	> Свържете се с водопроводчик.

Проблем	Възможна причина	Решение
Светодиодната индикация мига в оранжево.	Необходимо е отстраняване на котления камък.	<ul style="list-style-type: none"> > Отстранете котления камък от продукта. > Натиснете веднъж бутона за включване на захранването, за да прекратите мигането.
Светодиодната индикация мига в зелено.	Режимът за отстраняване на котлен камък е активен.	Процесът на отстраняване на котлен камък трае около 1/2 час. През това време продуктът не може да се използва.
Общи проблеми		
Продуктът не работи.	Продуктът е в режим на готовност (светодиодната индикация свети в червено).	> Активирайте продукта.
Изтича вода.	Теч	<ul style="list-style-type: none"> > Изключете продукта. > Изключете електрозахранването. > Затворете спирателния кран, за да прекъснете водоподаването. > Свържете се с help@duravit.com.

Проблем	Възможна причина	Решение
Дистанционно управление		
Дистанционното управление не реагира.	Батериите са изтощени почти напълно (светодиодната индикация мига в бяло).	> Сменете батериите.
	Дистанционното управление не е свързано с продукта (светодиодната индикация горе на дистанционното управление мига в червено).	> Активирайте режима „Сдвояване“ на дистанционното управление.
	Не са поставени батерии.	> Поставете батериите.
	Дистанционното управление е повредено.	> Свържете се с help@duravit.com .
Функции на душа		
Времето за превключване между душа за подмиване и дамския душ продължава дълго.	Накрайникът на душа се прибира между функциите. Превключването се извършва за около 12 секунди.	Нормално състояние
Силата на струята на душа е прекалено слаба.	Силата на струята на душа е зададена на „ниско“.	> Увеличете силата на струята на душа.
	Тръбата за водата е прегъната или смачкана.	> Свържете се с водопроводчик.
Температурата на водата е прекалено висока/ниска.	Температурата е настроена неправилно.	> Настройте температурата.

Проблем	Възможна причина	Решение
Душът за подмиване/ дамският душ спира автоматично.	Функцията спира автоматично след 2 минути.	> Нормално състояние.
	Датчикът на седалото е загубил контакта.	> Седнете отново. > Активирайте функцията.
Душът за подмиване/ дамският душ не функционира.	Главата на душа е запушена.	> Почистете главата на душа.
	Датчикът на седалото е загубил контакта.	> Седнете отново. > Активирайте функцията.
Отопление на седалото		
Отоплението на седалото не работи.	Функцията е дезактивирана.	> Активирайте функцията.
Температурата на седалото е прекалено висока/ниска.	Температурата е настроена неправилно.	> Настройте температурата.
Температурата на седалото е прекалено ниска.	Продуктът се намира в режим на пестене на енергия (светодиодната индикация свети в оранжево).	> Дезактивирайте режима на пестене на енергия.
	Продуктът активира автоматично режима на пестене на енергия, ако всички функции не са били активни в продължение на повече от 48 часа.	> Изберете произволна функция, за да активирате продукта отново.

Проблем	Възможна причина	Решение
Нощно осветление		
Нощното осветление не работи.	Функцията е дезактивирана.	> Активирайте нощното осветление или автоматичния режим.
	Автоматичният режим е активиран. Функцията дезактивира нощното осветление автоматично, когато в помещението е светло.	Нормално състояние
Нощното осветление свети непрекъснато.	Функцията е активирана.	> Дезактивирайте нощното осветление или активирайте автоматичния режим.
	Автоматичният режим е активиран. Функцията активира автоматично нощното осветление, когато в помещението е прекалено тъмно.	Нормално състояние
Ръчно почистване		
Накрайникът на душа се прибира автоматично.	Функцията спира автоматично след 2 минути.	> Активирайте функцията.
Автоматично самопочистване		
От прибрания накрайник на душа капе вода.	Преди и след всяко използване на душа прибиращият се накрайник на душа се почиства автоматично.	Нормално състояние

8 Изхвърляне

8.1 Опаковка

Децата не трябва да си играят с пластмасови торбички или опаковъчен материал, защото съществува опасност от нараняване или задушаване. Съхранявайте подобен материал на сигурно място и го изхвърляйте в съответствие с екологичните норми. Ако е възможно, съхранявайте опаковката до изтичането на срока на гаранцията.

8.2 Отпадъци от електрическо и електронно оборудване (WEEE)



■ Символът със зачертано кошче за отпадъци указва, че като отпадък от електрическо и електронно оборудване събирането на продукта се извършва разделно (ОЕЕО). Употребяваните електрически и електронни уреди могат да съдържат опасни вещества. Не изхвърляйте този продукт заедно с битовите отпадъци. Предайте продукта на предназначените за целта предавателни пунктове за рециклиране на отпадъци от електрическо и електронно оборудване (ОЕЕО). Така ще помогнете за намаляването на използваните суровини и защитата на околната среда. Допълнителна информация може да получите от Вашия търговец или от компетентните институции.

8.3 Батерии



■ Изтощените батерии трябва да се изхвърлят като отпадък по надлежния начин. За тази цел в обектите за продажба на батерии и обществените събирателни пунктове има обозначени по съответния начин контейнери за депониране на батерии.

9 Технически характеристики

Общи положения	
Каталожен номер	#654000012004300
Нетно тегло	31,9 kg (70,3 lbs)
Размери	575 x 376 x 404 mm (22 5/8 x 14 3/4 x 16")
Интегрирано устройство за безопасност	EN1717 – Тип AB
Номинално напрежение	220 – 240 V
Честота	50 – 60 Hz
Номинална мощност	1080 W
Входно налягане на водата	0,07 – 0,75 MPa/0,7 – 7,5 bar (10 – 109 psi)
Степен на защита	IPX4 Защита от водни пръски във всички посоки

Температурен диапазон	
Работна температура	4 – 40°C (39 – 104°F)
Температурата на водата	33 – 41°C (91 – 106°F)
Температура на седалото	30 – 40°C (86 – 104°F)

Потребление на вода	
При работа на душа	0,35 – 0,7 l/min (0,09 – 0,18 gal/min)

Гаранция

Гаранционните условия за този продукт са могат да се видят онлайн.

- > Използвайте навигацията на www.duravit.com за достъп до „Сервиза“.
- > Запознайте се с гаранционните условия.

Satura rādītājs

1	Par šo dokumentu	142
2	Drošība	143
2.1	Dokumenta mērķis	143
2.2	Paredzētais lietojums	143
2.3	Prasības lietotājam	143
2.4	Elektriskā drošība	144
2.5	Higiēna	145
2.6	Norādes par tālvadības pults, kas aprīkota ar baterijām, lietošanu	146
2.7	Viegli apdegumi	146
2.8	Izstrādājuma bojājumu novēršana	147
3	Izstrādājuma pārskats	149
3.1	Konstrukcijas un funkciju apraksts	149
3.1.1	Sēdriņķa bloks	149
3.1.2	Sēdriņķa LED displejs	150
3.1.3	Galvenais slēdzis	150
3.1.4	Darbības zona	151
3.1.5	Sēdriņķa sensors un atvere atkalķošanas līdzeklim	151
3.2	Ražotāja iestatījumi	152
4	Pirmreizējā ieslēgšana	153
4.1	Tālvadības pults aktivizēšana	153
4.1.1	Tālvadības pults ar baterijām	153
4.2	Izstrādājuma aktivizēšana	154
5	Lietošana	155
5.1	Tālvadības pults	155
5.2	Enerģijas un ūdens efektivitāte	157
5.2.1	Enerģijas taupīšanas režīms (sēdriņķa apsilde)	157
5.2.2	Brīvdienu režīms	157
6	Tīrīšana un kopšana	158
6.1	Drošība	158

6.2	Tīrīšanas ieteikumi	158
6.2.1	Tīrīšana	158
6.2.2	Ieteicamie tīrīšanas līdzekļi	159
6.3	Dušas stieņa un dušas galviņas pašattīrīšanās	159
6.4	Dušas stieņa un dušas galviņas manuālās tīrīšanas režīms	160
6.5	Atkaļķošana	160
7	Problēmas un risinājumi	162
7.1	Vispārīga informācija	162
7.2	Kļūdas novēršana	162
8	Utilizācija	167
8.1	Iepakojums	167
8.2	Elektriskie atkritumi (WEEE)	167
8.3	Baterijas	167
9	Tehniskie dati	168

1 Par šo dokumentu

Visi dokumenti par šo izstrādājumu un cita informācija ir pieejami tiešsaistē:

- > Lai nokļūtu izstrādājuma informācijas lapā, izmantojiet meklēšanas funkciju vai navigācijas iespējas vietnē www.duravit.com.
- > Atveriet informāciju un dokumentus izstrādājuma informācijas lapas sadaļā “Lejupielādes”.

2 Drošība

2.1 Dokumenta mērķis

Instrukcija ir izstrādājuma sastāvdaļa. Ja instrukcija NETIEK ievērota, pastāv risks gūt personu traumas, radīt izstrādājuma bojājumus un/vai materiālos zaudējumus.

> Izlasiet un ievērojiet instrukciju.

> Šo dokumentu saglabājiēt un nododiet nākamajiem lietotājiem.

Saglabātas tiesības veikt tehniskus uzlabojumus un mainīt attēlos redzamo izstrādājumu vizuālo noformējumu.

2.2 Paredzētais lietojums

SensoWash® ir klozetpods-bidē, kas paredzēts dibena un intīmās zonas mazgāšanai un citām komforta funkcijām. Izstrādājumu drīkst lietot tikai telpās. Duravit NEUZŅEMAS nekādu atbildību par jebkādu izmantošanu ārpus paredzētā lietojuma vai par jebkādu citu izmantošanu.

2.3 Prasības lietotājam

Šo izstrādājumu drīkst lietot bērni, kas ir jaunāki par 3 gadiem, taču tādā gadījumā ir nepieciešama pastāvīga uzraudzība, ko nodrošina pieaugušais tiešā bērna tuvumā. Šo izstrādājumu bērni no 3 gadu vecuma un personas ar ierobežotām fiziskām, sensorām vai garīgām spējām vai nepietiekamu pieredzi un/vai nepietiekamām zināšanām var lietot, ja tās tiek uzraudzītas vai ir instruētas par izstrādājuma drošu lietošanu un ar to saistīto apdraudējumu.

> Bērni NEDRĪKST rotaļāties ar izstrādājumu.

> Tīrīšanu un apkopi NEDRĪKST veikt bērni bez uzraudzības.

2.4 Elektriskā drošība

Briesmas dzīvībai strāvas trieciena rezultātā

Nonākot saskarē ar elektrību, pastāv nāvējoša strāvas trieciena risks.

Pareizas montāžas nodrošināšana

- Izstrādājumam jābūt atbilstoši saņemtam. Lietojiet izstrādājumu tikai tad, ja tas ir atbilstoši saņemts. Ievērojiet montāžas instrukciju.
- Izstrādājumam nav sava noplūdstrāvas aizsargslēdža, un tas jāpieslēdz pie elektriskās ķēdes, kurā ir instalēts noplūdstrāvas aizsargslēdzis.
- Ierīcēm atvienošanai no strāvas jābūt stacionāri instalētām elektroinstalācijā un jāatbilst vispārīgi spēkā esošajiem noteikumiem. Turklāt jānodrošina pilnīga visu kontaktu atvienošana atbilstoši pārsprieguma kategorijai III.

Izvairīties no strāvas padeves vada bojājumiem

Ja tiek sabojāts šī izstrādājuma elektrības vads, lai izvairītos no apdraudējuma, tas jānomaina ražotājam vai tā klientu servisam, vai personai ar līdzvērtīgu kvalifikāciju.

- > Pārlicinieties, ka strāvas padeves vads NAV bojāts.
- > Strāvas padeves vadu NEDRĪKST saspiest vai kaut kur iespiest.
- > Netuviniet strāvas padeves vadu karstām virsmām un asām šķautnēm.

NELIETOT bojātu izstrādājumu

NELIETOJĪET izstrādājumu, ja tas nedarbojas pareizi vai ir bojāts.

- > Izslēdziet izstrādājumu.
- > Pārtrauciet strāvas padevi.
- > Aizveriet slēgvārstu, lai pārtrauktu ūdens padevi.
- > Sazinieties ar help@duravit.com.

NEREMONTĒJIET izstrādājumu pats

Remontu drīkst veikt tikai atbilstošs speciālists ar nepieciešamajām zināšanām un kvalifikāciju.

- > Neveiciet izstrādājumam NEKĀDAS izmaiņas, manipulācijas, papildu uzstādīšanas vai remonta mēģinājumus.
- > Izmantojiet tikai Duravit ieteiktos piederumus.

Mitruma izraisīta īssavienojuma novēršana

- > NEINSTALĒJIET izstrādājumu pārmērīgi mitrā telpā. Lai novērstu kondensāciju elektriskajos komponentos, nodrošiniet pietiekamu vēdināšanu.
- > Ienesot izstrādājumu no aukstuma siltā vidē, vispirms atstājiet to dažas stundas izslēgtu, lai novērstu iespējamu kondensāta veidošanos.

2.5 Higiēna

Kaitējums veselībai piesārņota, netīra vai ilgstoši stāvējuša ūdens dēļ

Ja dušas funkcijām izmanto piesārņotu, netīru vai ilgstoši stāvējušu ūdeni, var rasties kaitējums veselībai.

- > Apgādājiet izstrādājumu tikai ar dzeramo ūdeni no galvenā ūdensapgādes cauruļvada.
- > NEPIESLĒDZIET notekūdeņus, skalošanas ūdeņus, saimniecības ūdeņus, jūras ūdeni vai citu neattīrītu vai daļēji attīrītu ūdeni.
- > Izmantojiet tikai komplektā iekļautās ūdens šļūtenes, NEIZMANTOJIET vecas šļūtenes.
- > Ja izstrādājums NAV lietots divas nedēļas vai ilgāk, iztukšojiet izstrādājumu un izslēdziet to (brīvdienu režīms).

2.6 Norādes par tālvadības pults, kas aprīkota ar baterijām, lietošanu

Briesmas dzīvībai/ķīmisku apdegumu risks norīšanas gadījumā

Šajā izstrādājumā ir pogu tipa baterijas. **NENORIJIET** baterijas! Baterijas norīšana var izraisīt smagus iekšējos apdegumus un nāvi tikai divu stundu laikā.

- > **NENORIJIET** baterijas, ķīmisku apdegumu risks.
- > Gan jaunas, gan izlietotas baterijas glabājiet bērniem nepieejamā vietā. Ja bateriju nodalījums NAV pareizi aizvērts, neturpiniet lietot ierīci un neļaujiet bērniem pie tās piekļūt.
- > Ja ir aizdomas, ka cilvēks ir norījis vai citādi ievadījis organismā bateriju, nekavējoties meklējiet medicīnisko palīdzību.

Kaitējums veselībai iztecējušas akumulatoru skābes rezultātā

- > Ja akumulatoru skābe ir iztecējusi, novērsiet tās saskari ar ādu, acīm un gļotādu.
- > Pēc saskares ar skābi, skalojiet skarto vietu ar lielu daudzumu tīra ūdens un nekavējoties meklējiet ārsta palīdzību.
- > **NEPAKĻAUJIET** baterijas ekstremāliem apstākļiem: **NENOVĪETOJIET** uz karstām virsmām un **NEPAKĻAUJIET** tiešiem saules stariem. Pretējā gadījumā pastāv paaugstināts iztecēšanas risks.
- > Utilizējiet baterijas atbilstoši noteikumiem un glabājiet bērniem nepieejamā vietā. Pat lietotas baterijas var radīt traumas.

2.7 Viegli apdegumi

Kaitējums veselībai vieglu apdegumu dēļ

Ja ir ieslēgta sēdriņķa apsilde, lietojot podu ļoti ilgi, var gūt vieglus apdegumus.

- > Lietojot podu ļoti ilgi, sēdriņķa apsildi atslēdziet, it īpaši tas attiecas uz cilvēkiem ar ierobežotām sensorām un kustību spējām.

2.8 Izstrādājuma bojājumu novēršana

Norādes par tālvadības pults, kas aprīkota ar baterijām, lietošanu

- > **NELĀDĒJIET** baterijas, nekādā veidā tā neaktivizējiet atkārtoti, neizjauciet un nepakļaujiet pārmērīgai karstuma iedarbībai (piemēram, liesmām).
- > **NESAVIENOJIET** polu spailes īssavienojumā.
- > Lietotājs baterijas vienmēr nekavējoties izņemiet no tālvadības pults. Tās var iztecēt, tādējādi izraisot bojājumus.
- > **NEIELIECIET** tālvadības pulti jaunas un vecas baterijas kopā.
- > **NEDRĪKST** kombinēt dažādu veidu baterijas.
- > Pirms baterijas ievietošanas notīriet bateriju un kontaktus.
- > Baterijas jāievieto ar pareizu polaritāti atbilstoši marķējumam.
- > Izņemiet baterijas, ja tālvadības pulti paredzēts ilgstoši **NELIETOT**.

Izvairieties no izstrādājuma bojājumiem vai darbības traucējumiem, kas rodas no nelietpratīgas lietošanas

- > **NEKĀPIET** un **NESTĀVIET** uz izstrādājuma.
- > Apzināti **NESMĒRĒJIET**, **NEAPŠĻAKSTIET** vai **NEAIZSPROSTOJIET** dušas stieni.

Izvairieties no sēdriņķa un vāka bojājumiem

- > **NESĒDIET** un **NESTĀVIET** uz vāka, kā arī nebalstieties uz tā.
- > **NENOŅEMIET** sēdriņķi un vāku.
- > **NESABOJĀJIET** sēdriņķa virsmu. Ja sēdriņķa virsma ir bojāta, sazinieties ar help@duravit.com.
- > **NELIECIET** uz vāka smagus priekšmetus.

Sasaluša ūdens radīti bojājumi

- > **NEUZSTĀDIET** un nelietojiet izstrādājumu sala apdraudētās telpās. Telpas temperatūrai jābūt ne zemāka par 4 °C (39 °F).

Bojājumi, ko rada ārēja ietekme

- > NELIECIET uz izstrādājuma atklātu uguni, sveces, cigaretes u. tml.
- > NEPAKĻAUJIET izstrādājumu tiešai ūdens vai tiešu saules staru iedarbībai.

3 Izstrādājuma pārskats

3.1 Konstruktijas un funkciju apraksts

3.1.1 Sēdriņķa bloks

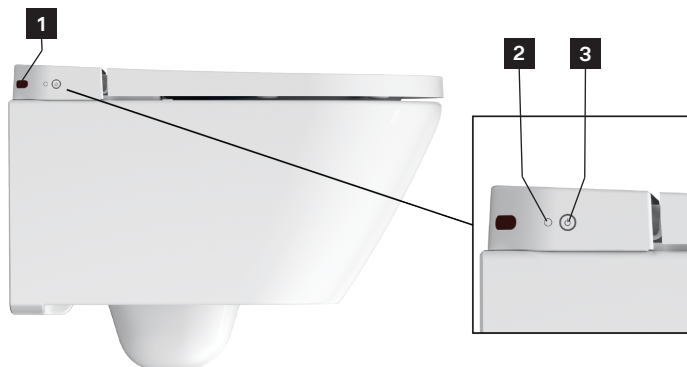

1 Infrasarkanu staru sensors

2 Gaismas sensors

3 Taustiņš "Power"/statusa indikators (LED)

3.1.2 Sēdriņķa LED displejs

Taustiņš “Power”

LED	Funkcija
Sarkana	Gaidstāve
Zaļa	Ieslēgts
Oranža	Enerģijas taupīšanas režīms
Mirgo zaļā krāsā	Aktīvs atkaļķošanas režīms.
Mirgo oranžā krāsā	Nepieciešama atkaļķošana. > Atkaļķojiet izstrādājumu. > Lai apturētu mirgošanu, vienreiz nospiediet taustiņu “Power”.
Mirgo sarkanā krāsā	Darbības traucējums > Izslēdziet izstrādājumu. > Pārtrauciet strāvas padevi. > Aizveriet slēgvārstu, lai pārtrauktu ūdens padevi. > Sazinieties ar help@duravit.com .

3.1.3 Galvenais slēdzis

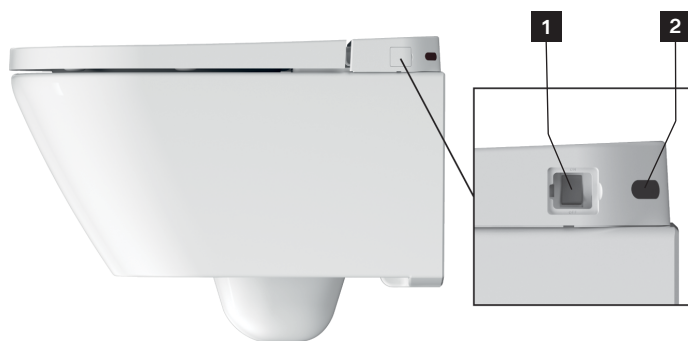

1 Galvenais slēdzis

2 Infrasarkanais staru sensors

3.1.4 Darbības zona

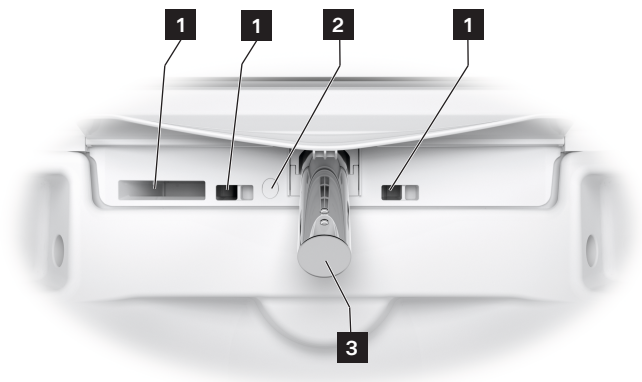

1 Iekšējā pārplūde

2 Nakts apgaismojums

3 Dušas stienis

3.1.5 Sēdriņķa sensors un atvere atkaļķošanas līdzeklim



1 Atvere atkaļķošanas līdzeklim

2 Sēdriņķa sensors

3.2 Ražotāja iestatījumi

Funkcija	Iestatīšanas diapazons	Ražotāja iestatījumi
Komforta duša	Ieslēgts/izslēgts	Ieslēgts
Dušas stieņa pozīcija	1, 2, 3, 4, 5	3
Dušas strūkļas intensitāte	Zema/vidēja/augsta	Vidēja
Ūdens temperatūra	Izslēgta/zema/vidēja/augsta	Vidēja
Sēdriņķa apsilde	Ieslēgts/izslēgts	Ieslēgts
Sēdriņķa temperatūra	Zema/vidēja/augsta	Vidēja
Enerģijas taupīšanas režīms	Ieslēgts/izslēgts	Izslēgts
Nakts apgaismojums	Izslēgts/automātiski/ieslēgts	Automātiski
Apstiprinājuma signāls	Ieslēgts/izslēgts	Ieslēgts

4 Pirmreizējā ieslēgšana

4.1 Tālvadības pults aktivizēšana

4.1.1 Tālvadības pults ar baterijām

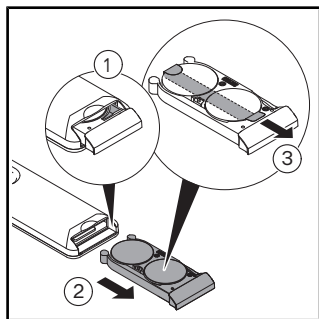

> Izņemiet bateriju nodaļījumu.

> Nospiediet sviru, lai pilnībā atvērtu bateriju nodaļījumu.

> Noņemiet aizsargplēvi.

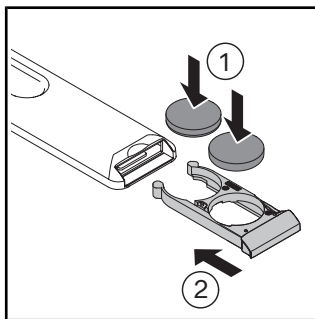

> Ievietojiet baterijas (CR2032).

> Aizveriet bateriju nodaļījumu.

4.2 Izstrādājuma aktivizēšana



UZMANĪBU

Kaitējums veselībai piesārņota, netīra vai ilgstoši stāvējuša ūdens dēļ.

Ja dušas funkcijām izmanto piesārņotu, netīru vai ilgstoši stāvējušu ūdeni, var rasties kaitējums veselībai.

> Ja izstrādājums NAV lietots divas nedēļas vai ilgāk, aktivizējiet papildu pašattīrīšanos.

Izstrādājums ir pilnībā jāuzstāda saskaņā ar montāžas instrukciju un jāpievieno galvenajai strāvas padevei un ūdens pieslēgumam.

> Pārlicinieties, ka slēgvārsts ir atvērts.

> Ieslēdziet izstrādājumu ar taustiņu “Power”.

LED deg zaļā krāsā. Iespējams, tiek veikta inicializācija, kas var ilgt vairākas minūtes.

> Lai pārbaudītu izstrādājumu, starp keramiku un sēdriņķi uzklājiet aizsargu pret šļakatām.







> Ar roku nospiediet sēdriņķa sensoru un turiet to nospiestu, līdz atskan skaņas signāls.

> Lai pārbaudītu izstrādājumu, aktivizējiet funkciju “Dibena duša” vai “Sieviešu duša”.

5 Lietošana

5.1 Tālvadības pults

Izstrādājumu var vadīt ar tālvadības pulti. Funkcijas tiek konfigurētas atbilstoši rūpnīcas iestatījumiem.

Simbols	Nosaukums
	<p>Aktivizē dibena dušu. Funkcijai ir šādi līmeņi: zems/vidējs/augsts. Funkcijas izpildes laikā līmeņus var iestatīt ar plus/mīnus taustiņiem. Iestatījumi tiek attēloti tālvadības pultī (LED). Ja funkcija netiek apturēta, tā automātiski apstājas pēc 2 minūtēm.</p>
	<p>Aktivizē sieviešu dušu. Funkcijai ir šādi līmeņi: zems/vidējs/augsts. Funkcijas izpildes laikā līmeņus var iestatīt ar plus/mīnus taustiņiem. Iestatījumi tiek attēloti tālvadības pultī (LED). Ja funkcija netiek apturēta, tā automātiski apstājas pēc 2 minūtēm.</p>
	<p>Aktivizē komforta dušu. Funkcijai ir šādi līmeņi: ieslēgts/izslēgts. Dušas darbības laikā funkciju var aktivizēt un deaktivizēt ar plus/mīnus taustiņiem. Ja funkcija netiek apturēta, tā automātiski apstājas pēc 2 minūtēm.</p>
	<p>Iestata ūdens stieņa pozīciju. Funkcijai ir šādi līmeņi: 1, 2, 3, 4 un 5. Dušas darbības laikā līmeņus var iestatīt ar plus/mīnus taustiņiem. Iestatījumi tiek attēloti tālvadības pultī (LED).</p>
	<p>Iestata ūdens temperatūru. Funkcijai ir šādi līmeņi: izslēgts/zems/vidējs/augsts. Lai izpildītu ciklu, atkārtoti nospiediet taustiņu "Īdens". Iestatījumi tiek attēloti tālvadības pultī (LED).</p>
	<p>Iestata sēdriņķa apsildi. Funkcijai ir šādi līmeņi: izslēgts/zems/vidējs/augsts. Lai izpildītu ciklu, atkārtoti nospiediet taustiņu "Sēdriņķa apsilde". Iestatījumi tiek attēloti tālvadības pultī (LED).</p>

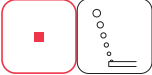
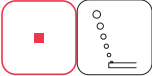
Simbols	Nosaukums
	<p>Aptur ieslēgtu funkciju.</p>
	<p>ieslēdz/izslēdz nakts apgaismojumu.</p> <p>Funkcijai ir šādi līmeņi: izslēgts/automātiski/ieslēgts.</p> <ul style="list-style-type: none"> > Nospiediet taustiņu “Stop” un turiet to nospiestu. > Vienlaicīgi nospiediet taustiņa “Sieviešu duša” mīnus zīmi un turiet to nospiestu, līdz atskan skaņas signāls. <p>Automātiskajā režīmā funkcija tiek aktivizēta un deaktivizēta automātiski atkarībā no apkārtējā apgaismojuma.</p> <p>Nakts apgaismojums ir redzams arī, kad ir aizvērts vāks.</p>
	<p>ieslēdz/izslēdz skaņas signālu.</p> <p>Funkcijai ir šādi līmeņi: ieslēgts/izslēgts.</p> <ul style="list-style-type: none"> > Nospiediet taustiņu “Stop” un turiet to nospiestu. > Lai funkciju aktivizētu (īss skaņas signāls) vai deaktivizētu (garš skaņas signāls), vienlaicīgi nospiediet taustiņa “Sieviešu duša” plus zīmi.

PADOMS Sēdriņķis ir aprīkots ar sensoru. Dušas funkcijas var aktivizēt tikai tad, ja lietotājs sēž uz tualetes poda.

5.2 Enerģijas un ūdens efektivitāte

Lai samazinātu dabas resursu patēriņu, izstrādājumam ir caurplūdes sildītājs un visu dušas funkciju automātiska apstāšanās funkcija. Lai ikdienā taupītu enerģiju, varat pielāgot šādus iestatījumus:

5.2.1 Enerģijas taupīšanas režīms (sēdriņķa apsilde)

Deaktivizē sēdriņķa apsildi uz noteiktu laiku, piemēram, dienas laikā, darba laikā. Aktivizējot funkciju, sēdriņķa apsilde tiek deaktivizēta uz 8 h un tad uz 16 h atkal aktivizēta. Šis process atkārtojas katru dienu vienā un tajā pašā laikā, līdz funkcija tiek deaktivizēta.

- > Nospiediet tālvadības pults taustiņu "Stop" un turiet to nospiestu.
- > Lai aktivizētu vai deaktivizētu enerģijas taupīšanas režīmu, vienlaicīgi nospiediet taustiņu "Sēdriņķa temperatūra".

Ja izstrādājums 48 h nav lietots, enerģijas taupīšanas režīms tiek aktivizēts automātiski.

5.2.2 Brīvdienu režīms

Ja izstrādājums nav lietots divas nedēļas vai ilgāk, iztukšojiet izstrādājumu un izslēdziet to.

- > Aizveriet slēgvārstu, lai pārtrauktu ūdens padevi.
- > Nospiediet tālvadības pults taustiņu "Stop" un turiet to nospiestu.
- > Vienlaicīgi nospiediet taustiņa "Komforta duša" minus zīmi un turiet to nospiestu, līdz atskan skaņas signāls.
- > Atlaidiet taustiņus.

Atskan skaņas signāls. Izstrādājums tiek iztukšots. Kad process ir pabeigts, taustiņš "Power" deg sarkanā krāsā. Izstrādājums ir gaidstāves režīmā.

- > Pārtrauciet strāvas padevi.
- > Izņemiet baterijas no tālvadības pults.

6 Tīršana un kopšana

6.1 Drošība



BRĪDINĀJUMS

Briesmas dzīvībai strāvas trieciena rezultātā

Sēdriņķa blokā atrodas izstrādājuma elektriskie komponenti.

- > Pirms tīršanas izslēdziet izstrādājumu ar galveno slēdzi.
- > NELEJIET uz sēdriņķa bloka ūdeni.
- > NEPIEĻAUJIET sēdriņķa blokā ūdens iekļūšanu.

NORĀDĪJUMS

Nepareizas tīršanas izraisīti izstrādājuma bojājumi

Nepareizi tīršanas līdzekļi, tīršanas piederumi un tīršanas aprīkojums var sabojāt un neatgriezeniski mainīt virsmas krāsu.

- > Lietojiet tikai Duravit ieteiktos tīršanas līdzekļus un tīršanas piederumus.
- > Ievērojiet tīršanas līdzekļa ražotāja lietošanas norādījumus.
- > Izmantojiet tikai tīršanas aprīkojumu, kas paredzēts lietošanas vietai (NELIETOJIET augstspiediena tīršanas ierīces vai tvaika tīršanas ierīces).

NORĀDĪJUMS

Izstrādājuma bojājumi, ko rada izsmidzināms šķidrums

Izsmidzinātais šķidrums var iekļūt vissīkākajās atverēs un spraugās un sabojāt virsmu.

- > Izsmidzināmos tīršanas līdzekļus izsmidziniet uz tīršanas drānas, bet ne tieši uz izstrādājuma.

NORĀDĪJUMS

Izstrādājuma bojājumi garu tīršanas intervālu dēļ

Pārāk gari tīršanas intervāli var radīt noturīgus netīrumus.

- > Tīriet virsmas regulāri un uzreiz pēc tam, kad virsma ir kļuvusi netīra.

6.2 Tīršanas ieteikumi

6.2.1 Tīršana

- > Tīriet virsmas regulāri un uzreiz pēc tam, kad virsma ir kļuvusi netīra.
- > Notīriet virsmu ar mitru tīršanas drānu.
- > Lielākus netīrumus notīriet ar ieteikto tīršanas līdzekli. To darot, vienmēr uzklājiet tīršanas līdzekli uz tīršanas drāniņas.
- > Tualetes poda tīršanai izmantojiet tualetes suku.
- > Noskalojiet ar tīru ūdeni, lai notīrītu visas tīršanas līdzekļa paliekas.
- > Nožāvējiet virsmu.

6.2.2 Ieteicamie tīrīšanas līdzekļi

Komponents	Tīrīšanas līdzeklis	Tīrīšanas pieredumi
Sēdriņķis un vāks	Neitrāls tīrīšanas līdzeklis (pH 6 – 8) (piemēram, neitrāls tīrīšanas šķidrums)	Kokvilnas tīrīšanas drāniņa
Panelis	Neitrāls tīrīšanas līdzeklis (pH 6 – 8) (piemēram, neitrāls tīrīšanas šķidrums)	Kokvilnas tīrīšanas drāniņa
Dušas stienis/dušas galviņa	Neitrāls tīrīšanas līdzeklis (pH 6 – 8) (piemēram, neitrāls tīrīšanas šķidrums)	– Mākslīgo šķiedru tīrīšanas drāniņa – Abrazīva suka
Keramikas pods Ikdienas tīrīšana	Neitrāls tīrīšanas līdzeklis (pH 6 – 8) (piemēram, neitrāls tīrīšanas šķidrums)	– Mākslīgo šķiedru tīrīšanas drāniņa – Tualetes suka
Keramikas pods Kaļķis	Skābs tīrīšanas līdzeklis (pH < 6) (piemēram, citronu tīrīšanas šķidrums)	– Mākslīgo šķiedru tīrīšanas drāniņa – Tualetes suka
Tālvadības pults	Ūdens	Kokvilnas tīrīšanas drāniņa

6.3 Dušas stieņa un dušas galviņas pašattīrīšanās

Pirms un pēc katras dušas lietošanas ievilktais dušas stienis tiek iztīrīts automātiski. Šo funkciju var aktivizēt tikai tad, ja neviens nesēž uz tualetes poda/ sēdriņķa sensors nav aktivizēts.

- > Ja izstrādājums NAV lietots divas nedēļas vai ilgāk, ar tālvadības pulti aktivizējiet papildu pašattīrīšanos.
- > Nospiediet taustiņu “Stop” un turiet to nospiestu.
- > Vienlaicīgi nospiediet taustiņa “Komforta duša” plus zīmi.

Notiek dušas stieņa un dušas galviņas tīrīšana. Ja funkcija netiek apturēta, tā automātiski apstājas pēc 90 sekundēm.

6.4 Dušas stieņa un dušas galviņas manuālās tīrīšanas režīms

Šo funkciju var aktivizēt tikai tad, ja neviens nesēž uz tualetes poda/sēdriņķa sensors nav aktivizēts.

- > Aktivizējiet manuālās tīrīšanas režīmu ar tālvadības pulti, lai manuālās tīrīšanas veikšanai izbīdītos dušas stienis.
 - > Nospiediet taustiņu “Stop” un turiet to nospiestu.
 - > Vienlaicīgi nospiediet taustiņa “Dibena duša” plus zīmi.
- Izbīdās dušas stienis.
- > Notīriet dušas stieni.

Ja funkcija netiek apturēta, tā automātiski apstājas pēc 2 minūtēm.

6.5 Atkaļķošana

NORĀDĪJUMS

Darbības ierobežojumi vai produkta bojājumi apkaļķošanās rezultātā

Reģionos ar cietu ūdeni var veidoties kaļķa nosēdumi. Kaļķis var samazināt izstrādājuma jaudu.

- > Pārbaudiet ūdens kvalitāti reģionā. Ja ūdens cietība ir ≥ 14 °dH (2,5 mmol/l), Duravit iesaka instalēt ūdens mīkstinātāju.
- > Regulāri atkaļķojiet izstrādājumu. Kad ir nepieciešams atkaļķot izstrādājumu, taustiņš “Power” mirgo oranžā krāsā.
- > Izmantojiet tikai Duravit oriģinālos atkaļķošanas līdzekļus.

Ūdens cietība	Atkaļķošanas intervāls
Mīksts: < 8,4 °dH (1,5 mmol/l)	Ik pēc pusgada
Vidējs: 8,4 – 14 °dH (1,5 – 2,5 mmol/l)	Ik pēc pusgada
Ciets: > 14 °dH (2,5 mmol/l)	Ik ceturksni

Atkaļķošanas procesu iespējams aktivizēt, izmantojot tālvadības pulti.

Kamēr notiek atkaļķošana, izstrādājumu nevar izmantot.

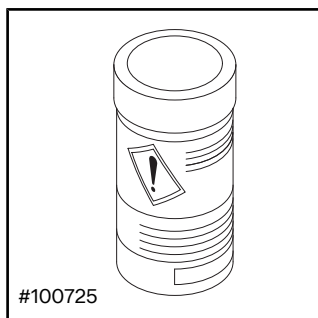

#100725
 > Ievērojiet ražotāja sagatavotos lietošanas norādījumus.

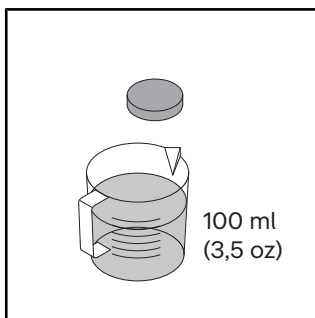

> Izšķīdiniet vienu atkaļķošanas tableti 100 ml (3,5 oz) silta ūdens.
 > Pagaidiet, līdz atkaļķošanas tablete ir pilnībā izšķīdusi. Ja nepieciešams, saspaidiet tableti.

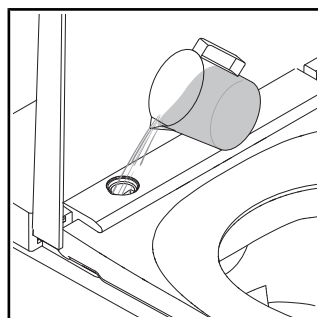

> Noņemiet vāku, izmantojot komplektā iekļauto instrumentu.
 > Iepildiet atkaļķošanas līdzekli atverē.
 > Atkarībā no modeļa liekais atkaļķošanas šķidrums var ietecēt tualetes podā.

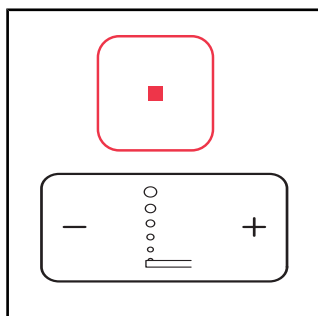

> Nospiediet taustiņu "Stop" un turiet to nospiestu.
 > Vienlaicīgi nospiediet taustiņa "Dibena duša" mīnus zīmi un turiet to nospiestu, līdz atskan skaņas signāls.
 > Atlaidiet taustiņus.

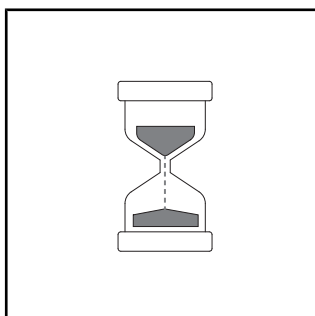

> Atskan skaņas signāls. Kamēr ir aktīvs atkaļķošanas režīms, mirgo zaļais sēdriņķa bloka LED indikators.
 > Atkaļķošanas process sākas. Atkaļķošanas process ilgst aptuveni 1/2 h.

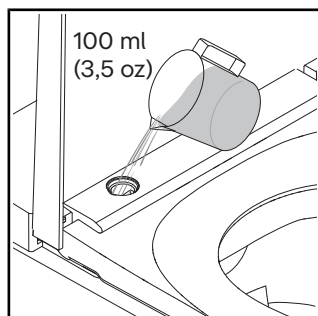

> Noskalojiet ar tīru ūdeni.
 > Uzlieciet vāku.

7 Problēmas un risinājumi

7.1 Vispārīga informācija

Rīcība traucējuma gadījumā:

- > Izslēdziet izstrādājumu un atkārtoti ieslēdziet to.
- > Ievērojiet turpmāk tekstā dotās instrukcijas.
- > Ja izstrādājums vairs nedarbojas pareizi, sazinieties ar help@duravit.com.
- > Sagatavojiet preces numuru. Preces numurs ir atrodams tehniskajos datos lietošanas instrukcijas beigās, uz iepakojuma etiķetes un uz izstrādājuma etiķetes.

7.2 Kļūdas novēršana

Problēma	Iespējamais iemesls	Risinājums
LED displejs (sēdriņķa bloks)		
LED indikators mirgo sarkanā krāsā.	Darbības traucējums	<ul style="list-style-type: none">> Izslēdziet izstrādājumu.> Pārtrauciet strāvas padevi.> Aizveriet slēgvārstu, lai pārtrauktu ūdens padevi.> Sazinieties ar help@duravit.com.
LED indikators trīs reizes nomirgo sarkanā krāsā.	Ūdensvadā ir gaiss.	> Aktivizējiet papildu pašattīršanās funkciju
	Aizvērts ūdensvada slēgvārsts.	> Atveriet slēgvārstu.
	Netīra ūdensvada blīve ar sietiņu.	> Sazinieties ar help@duravit.com .
	Ūdens vads ir saliekts vai saspīests.	> Sazinieties ar sanitārtehniķi.
LED indikators mirgo oranžā krāsā.	Nepieciešama atkaļķošana.	<ul style="list-style-type: none">> Atkaļķojiet izstrādājumu.> Lai apturētu mirgošanu, vienreiz nospiediet taustiņu "Power".

Problēma	Iespējamais iemesls	Risinājums
LED indikators mirgo zaļā krāsā.	Aktīvs atkaļķošanas režīms.	Atkaļķošana ilgst apm. 1/2 h. Šajā laikā izstrādājumu nevar izmantot.
Vispārīgas problēmas		
Izstrādājums nedarbojas.	Izstrādājums ir gaidstāves režīmā (LED indikators deg sarkanā krāsā).	> Aktivizējiet izstrādājumu.
Izplūst ūdens.	Noplūde	> Izslēdziet izstrādājumu. > Pārtrauciet strāvas padevi. > Aizveriet slēgvārstu, lai pārtrauktu ūdens padevi. > Sazinieties ar help@duravit.com .
Tālvadības pults		
Tālvadības pults nereaģē.	Baterijas ir gandrīz izlādējušās (LED indikators mirgo baltā krāsā).	> Nomainiet baterijas.
	Tālvadības pults nav savienota ar izstrādājumu (LED indikators tālvadības pults augšdaļā mirgo sarkanā krāsā).	> Aktivizējiet režīmu tālvadības pults savienošanai pārī.
	Nav ievietotas baterijas.	> Ievietojiet baterijas.
	Tālvadības pults defekts.	> Sazinieties ar help@duravit.com .

Problēma	Iespējamais iemesls	Risinājums
Dušas funkcijas		
Pārslēgšanas starp dibena un sieviešu dušu notiek ilgi.	Dušas stienis funkciju starplaikā tiek iebīdīts. Pārslēgšana ilgst apm. 12 sekundes.	Normāls stāvoklis
Dušas strūkļas intensitāte ir pārāk vāja.	Iestatīta "Zema" dušas strūkļas intensitāte.	> Palieliniet dušas strūkļas intensitāti.
	Ūdens vads ir saliekts vai saspiests.	> Sazinieties ar sanitārtehniķi.
Ūdens temperatūra ir pārāk augsta/zema.	Temperatūra ir iestatīta nepareizi.	> Iestatiet temperatūru.
Dibena duša/sieviešu duša apstājas automātiski.	Funkcija automātiski apstājas pēc 2 min.	> Normāls stāvoklis.
	Sēdriņķa sensors ir zaudējis kontaktu.	> Apsēdieties atkārtoti. > Aktivizējiet funkciju.
Dibena duša/sieviešu duša nedarbojas.	Dušas galviņa ir aizsērējusi.	> Iztīriet dušas galviņu.
	Sēdriņķa sensors ir zaudējis kontaktu.	> Apsēdieties atkārtoti. > Aktivizējiet funkciju.
Sēdriņķa apsilde		
Sēdriņķa apsilde nedarbojas.	Funkcija ir deaktivizēta.	> Aktivizējiet funkciju.
Sēdriņķa temperatūra ir pārāk augsta/zema.	Temperatūra ir iestatīta nepareizi.	> Iestatiet temperatūru.

Problēma	Iespējamais iemesls	Risinājums
Sēdriņķa temperatūra ir pārāk zema.	Izstrādājums ir enerģijas taupīšanas režīmā (LED indikators deg oranžā krāsā).	> Deaktivizējiet enerģijas taupīšanas režīmu.
	Izstrādājums automātiski aktivizē enerģijas taupīšanas režīmu, ja visas funkcijas ir bijušas neaktīvas ilgāk nekā 48 stundas.	> Izvēlieties jebkuru funkciju, lai atkārtoti aktivizētu izstrādājumu.
Nakts apgaismojums		
Nakts apgaismojums nedarbojas.	Funkcija ir deaktivizēta.	> Aktivizējiet nakts apgaismojumu vai automātisko režīmu.
	Automātiskais režīms ir aktivizēts. Funkcija automātiski deaktivizē nakts apgaismojumu, ja apkārtējā gaisma ir spilgta.	Normāls stāvoklis
Nakts apgaismojums deg pastāvīgi.	Funkcija ir aktivizēta.	> Deaktivizējiet nakts apgaismojumu vai aktivizējiet automātisko režīmu.
	Automātiskais režīms ir aktivizēts. Funkcija automātiski aktivizē nakts apgaismojumu, ja apkārtējā gaisma ir pārāk tumša.	Normāls stāvoklis
Tīrīšana ar rokām		
Dušas stienis tiek iebīdīts automātiski.	Funkcija automātiski apstājas pēc 2 min.	> Aktivizējiet funkciju.

Problēma	Iespējamais iemesls	Risinājums
Automātiska pašattīršanās		
No izbīdītās dušas tek ūdens.	Pirms un pēc katras dušas lietošanas ievilktais dušas stienis tiek iztīrīts automātiski.	Normāls stāvoklis

8 Utilizācija

8.1 Iepakojums

Bērni nedrīkst rotaļāties ar plastmasas maisiņiem vai iepakojuma materiāliem, jo no tiem izriet savainošanās vai nosmakšanas risks. Uzglabājiet šādus materiālus drošā vietā vai utilizējiet tos videi draudzīgā veidā. Ja iespējams, saglabājiet iepakojumu līdz garantijas laika beigām.

8.2 Elektriskie atkritumi (WEEE)



■ Simbols ar pārsvītrotu atkritumu urnu norāda, ka tas ir elektriskās un elektroniskās aparatūras atkritumi (WEEE). Nolietotas elektriskās un elektroniskās ierīces var saturēt bīstamas vielas. Neizmetiet šo izstrādājumu sadzīves atkritumos. Nododiet to speciālā nolietoto elektronisko un elektrisko ierīču savākšanas un otrreizējās pārstrādes punktā (WEEE). Tā jūs palīdzēsiet iegūt izejmateriālus un saudzēt apkārtējo vidi. Lai iegūtu vairāk informācijas, sazinieties ar savu izplatītāju vai atbildīgajām iestādēm.

8.3 Baterijas



■ Nolietotās baterijas jāutilizē pienācīgā veidā. Šim nolūkam tirdzniecības vietās, kur pārdod baterijas, un pašvaldību organizētos savākšanas punktos ir izvietotas atbilstoši marķētas urnas bateriju utilizācijai.

9 Tehniskie dati

Vispārīga informācija	
Produkta numurs	#654000012004300
Neto svars	31,9 kg (70,3 lbs)
Izmēri	575 x 376 x 404 mm (22 5/8 x 14 3/4 x 16")
Iebūvētā drošības ierīce	EN1717 – tips AB
Nominālais spriegums	220 – 240 V
Frekvence	50 – 60 Hz
Nominālā jauda	1080 W
Ieplūdes ūdens spiediens	0,07 – 0,75 MPa / 0,7 – 7,5 bar (10 – 109 psi)
Aizsardzības veids	IPX4 Aizsardzība pret vispārīgu ūdens šļākšanos

Temperatūras diapazons	
Darba temperatūra	4 – 40 °C (39 – 104 °F)
Ūdens temperatūra	33 – 41 °C (91 – 106 °F)
Sēdriņķa temperatūra	30 – 40 °C (86 – 104 °F)

Ūdens patēriņš	
Dušas režīms	0,35 – 0,7 l/min. (0,09 – 0,18 gal/min.)

Garantija

Garantijas noteikumi šim izstrādājumam ir pieejami tiešsaistē.

- > Lai nokļūtu sadaļā “Serviss”, izmantojiet navigācijas iespējas vietnē www.duravit.com.
- > Atveriet garantijas noteikumus.

Turinys

1	Apie šį dokumentą	171
2	Apsauga	172
2.1	Dokumento paskirtis	172
2.2	Naudojimas pagal paskirtį	172
2.3	Naudotojui keliami reikalavimai	172
2.4	Elektros sauga	173
2.5	Higiena	174
2.6	Nuotolinio valdymo pulto su baterijomis naudojimo nurodymai	175
2.7	Lengvi nudegimai	175
2.8	Žalos gaminiui išvengimas	176
3	Gaminio apžvalga	178
3.1	Sandaros ir funkcijų aprašymas	178
3.1.1	Sėdimoji dalis	178
3.1.2	Sėdynės bloko šviesos diodų rodmuo	179
3.1.3	Pagrindinis jungiklis	179
3.1.4	Funkcijų sritis	180
3.1.5	Sėdynės jutiklis ir kalkių šalinimo priemonės anga	180
3.2	Gamykliniai nustatymai	181
4	Pradėjimas naudoti pirmą kartą	182
4.1	Nuotolinio valdymo pulto aktyvinimas	182
4.1.1	Nuotolinio valdymo pultas su baterijomis	182
4.2	Gaminio aktyvinimas	182
5	Valdymas	183
5.1	Nuotolinio valdymo pultas	183
5.2	Energijos ir vandens efektyvumas	185
5.2.1	Energijos taupymo režimas (sėdynės šildymas)	185
5.2.2	Atostogų režimas	185
6	Valymas ir priežiūra	186
6.1	Apsauga	186

6.2	Valymo rekomendacijos	186
6.2.1	Valymas	186
6.2.2	Rekomenduojamos valymo priemonės	187
6.3	Dušo strypo ir dušo galvutės išsivalymas	187
6.4	Rankinis valymo režimas dušo strypui ir dušo galvutei	188
6.5	Kalkių šalinimas	188
7	Pagalba sprendžiant problemas	190
7.1	Bendroji informacija	190
7.2	Klaidų šalinimas	190
8	Šalinimas	194
8.1	Pakuotė	194
8.2	Elektros ir elektroninės įrangos atliekos (WEEE)	194
8.3	Baterijos	194
9	Techniniai duomenys	195

1 Apie šį dokumentą

Visi šio gaminio dokumentai ir kita informacija yra internete:

- > Pasinaudokite paieškos funkcija arba naršymu www.duravit.com, kad rastumėte puslapį „Informacija apie gaminį“.
- > Iškvieskite informaciją ir dokumentus puslapyje „Informacija apie gaminį“ parinkę „Atsisiuntimai“.

2 Apsauga

2.1 Dokumento paskirtis

Ši instrukcija yra gaminio sudedamoji dalis. Jei NESILAIKOMA instrukcijos, galima žala žmonėms, gaminiui ir (arba) materialinė žala.

- > Perskaitykite instrukciją ir jos laikykitės.
- > Saugokite šį dokumentą ir perduokite jį kitiems naudotojams.

Pasilikame teisę daryti techninius patobulinimus ir keisti pavaizduotų gaminių išvaizdą.

2.2 Naudojimas pagal paskirtį

„SensoWash“ yra unitazas su dušu, kuriame yra purškiamasis įtaisas sėdmenų ir intymiajam dušui bei kitos komforto funkcijos. Gaminį leidžiama naudoti tik patalpose. Už bet kokią paskirties neatitinkantį arba kitokį naudojimą „Duravit“ atsakomybės NEPRISIIMA.

2.3 Naudotojui keliami reikalavimai

Šį gaminį vaikai iki 3 metų gali naudoti, tačiau juos turi nuolat stebėti prie jų esantis suaugęs asmuo. Šį gaminį vaikai nuo 3 metų ir asmenys su ribotais fiziniais, jutimais ar protiniais gebėjimais arba turintys nepakankamai patirties ir (arba) nepakankamai žinių, gali naudoti, jei jie yra prižiūrimi arba buvo instrukuoti, kaip saugiai naudoti gaminį, bei supranta su tuo susijusius pavojus.

- > Vaikams žaisti su gaminiu DRAUDŽIAMA.
- > Atlikti valymo ir techninės priežiūros darbus neprižiūrimiems vaikams DRAUDŽIAMA.

2.4 Elektros sauga

Elektros srovės smūgis kelia pavojų gyvybei

Sąlyčio su elektra atveju gali įvykti elektros srovės smūgis.

Tinkamo montavimo užtikrinimas

- Gaminys turi būti įžemintas. Valdykite gaminį tik, kai jis yra tinkamai įžemintas. Vadovaukitės montavimo instrukcija.
- Gaminys yra be savojo apsauginio gedimo srovės jungiklio, jis turi būti instaliuojamas tokioje srovės grandinėje, kurioje yra instaliuotas apsauginis gedimo srovės jungiklis.
- Elektros atskyrimo įrenginiai turi būti instaliuoti stacionariai ir atitikti bendrai galiojančias taisykles. Be to, jie turi būti su visų polių kontaktų atskyrikliu, atitinkančiu III viršįtampio kategoriją.

Žalos tinklo kabeliui vengimas

Jei pažeidžiamas šio gaminio jungiamasis laidas, jį turi pakeisti gamintojo arba jo klientų aptarnavimo skyriaus darbuotojai arba panašios kvalifikacijos asmuo, kad būtų išvengta pavojų.

- > Saugokite, kad tinklo kabelis NEBŪTŪ pažeistas.
- > Tinklo kabelis NETURI būti prispaustas arba suspaustas.
- > Laikykite tinklo kabelį toliau nuo karštų paviršių ir aštrių briaunų.

NENAUDOKITE pažeisto gaminio.

NENAUDOKITE gaminio, jei jis netinkamai veikia arba yra pažeistas.

- > Išjunkite gaminį.
- > Nutraukite srovės tiekimą.
- > Vandens tiekimui nutraukti, uždarykite uždarymo vožtuvą.
- > Rašykite help@duravit.com.

Patys gaminio NEREMONTUOKITE

Remontą atlikti leidžiama tik atitinkamiems specialistams, turintiems reikalingas žinias ir kvalifikacijas.

- > DRAUDŽIAMA atlikti bet kokius gaminio pakeitimus, manipuliacijas ir bandyti jį remontuoti.
- > Naudokite tik „Duravit“ rekomenduojamus reikmenis.

Trumpojo sujungimo vengimas dėl drėgmės

- > NEĮRENKITE gaminio per daug drėgnoje patalpoje. Užtikrinkite pakankamą vėdinimą, kad būtų išvengta kondensacijos elektriniuose komponentuose.
- > Atnešę gaminį iš šaltos arba šiltos vietos, pirmiausia palikite jį išjungtą kelioms valandoms, kad išvengtumėte galimos kondensacijos drėgmės.

2.5 Higiena

Žala sveikatai dėl nešvaraus, užteršto arba užsistovėjusio vandens

Naudojant dušo funkcijoms nešvarų, užterštą ar užsistovėjusį vandenį, galima žala sveikatai.

- > Gaminiiui užtikrinkite tik šalto geriamojo vandens iš vandentiekio tiekimą.
- > NEPRIJUNKITE nuotekų, buitinių nuotekų, gamybinio vandens, jūros vandens arba kitokio, netinkamo naudoti buitiniams prietaisams vandens.
- > Naudokite tik su gaminiu sukomplektuotas vandens tiekimo žarnas, NENAUDOKITE pakartotinai senų žarnų.
- > Jei gaminys bus NENAUDOJAMAS dvi savaites arba ilgiau, gaminį ištuštinkite ir išjunkite (atostogų režimas).

2.6 Nuotolinio valdymo pulto su baterijomis naudojimo nurodymai

Pavojus gyvybei prarijus / nudegimų rūgštimi pavojus

Šiame gaminyje yra mygtukinės baterijos. NEPRARYKITE baterijos! Prarijus bateriją jau per dvi valandas galimi vidiniai nudeginimai ir mirtis.

- > NEPRARYKITE baterijos, nudeginimų rūgštimi pavojus.
- > Saugokite nuo vaikų tiek naujas, tiek naudotas baterijas. Jei baterijų skyrelis tinkamai NEUŽSIDARO, NEBENAUDOKITE gaminio ir saugokite nuo vaikų.
- > Jei įtariate, kad asmuo prarijo ar kitaip į kūną įvedė bateriją, nedelsdami kreipkitės į gydytoją.

Žala sveikatai dėl ištekėjusio elektrolito

- > Jei ištekėjo elektrolitas, venkite sąlyčio su oda, akimis ir gleivinėmis.
- > Po sąlyčio su rūgštimi atitinkamas vietas nuplaukite dideliu kiekiu švaraus vandens ir nedelsdami kreipkitės į gydytoją.
- > SAUGOKITE baterijas nuo ekstremalių sąlygų: NEDĖKITE ant karštų paviršių ir SAUGOKITE nuo tiesioginių saulės spindulių. Kitaip iš jų gali ištekėti elektrolitas.
- > Baterijas reikia šalinti pagal reikalavimus ir saugoti nuo vaikų. Net naudotos baterijos gali sužaloti.

2.7 Lengvi nudegimai

Žala sveikatai dėl lengvų nudegimų

Labai ilgai naudojantis tualetu įjungus sėdynės šildymą galimi lengvi nudegimai.

- > Išjunkite sėdynės šildymą, jei tualetu naudojamasi laibai ilgai, ypač tai taikoma žmonėms su ribotais jutimniais ar motoriniais gebėjimais.

2.8 Žalos gaminiui išvengimas

Nuotolinio valdymo pulto su baterijomis naudojimo nurodymai

- > Baterijas DRAUDŽIAMA įkrauti, reaktyvinti kitomis priemonėmis, išardyti ir laikyti dideliame karštyje (pvz., ugnis).
- > Sujungti trumpai polių gnybtus DRAUDŽIAMA.
- > Visada iš karto išimkite išseikvotas baterijas iš nuotolinio valdymo pulto. Iš jų gali ištekti elektrolitas ir padaryti žalos.
- > NEDĖKITE į nuotolinio valdymo pultą kartu naujų ir senų baterijų.
- > Tarpusavyje kombinuoti įvairių tipų baterijas DRAUDŽIAMA.
- > Prieš įdėdami bateriją, nuvalykite bateriją ir kontaktus.
- > Baterijos turi būti dedamos atsižvelgiant į tinkamus polius pagal žymėjimą.
- > Išimkite baterijas, jei nuotolinio valdymo pultas bus ilgesnį laiko tarpsnį NENAUDOJAMAS.

Žala gaminiui arba sutrikusios funkcijos dėl netinkamo naudojimo

- > NELIPKITE ir NESISTOKITE ant gaminio.
- > NEGALIMA tyčia purvinti, purkšti ar užblokuoti dušo strypo.

Žalos sėdynei ir dangčiui vengimas

- > Ant dangčio NEGALIMA sėdėti, stoti ir į jį remtis.
- > NENUIMKITE sėdynės ir dangčio.
- > NEPAŽEISKITE sėdynės paviršiaus. Jei sėdynės paviršius pažeistas, rašykite help@duravit.com.
- > NESTATYKITE ant dangčio sunkių daiktų.

Žala dėl užšalancio vandens

- > NEMONTUOKITE ir nenaudokite gaminio patalpose, kuriose yra užšalimo pavojus. Patalpos temperatūra turi būti ne žemesnė nei 4 °C (39 °F).

Žala dėl išorinių veiksnių

- > **NEGALIMA** statyti ir dėti ant gaminio atvirų ugnies šaltinių, žvakių, cigarečių ar pan.
- > **SAUGOKITE** gaminį nuo tiesioginio vandens poveikio ir tiesioginių saulės spindulių.

3 Gaminio apžvalga

3.1 Sandaros ir funkcijų aprašymas

3.1.1 Sėdimoji dalis

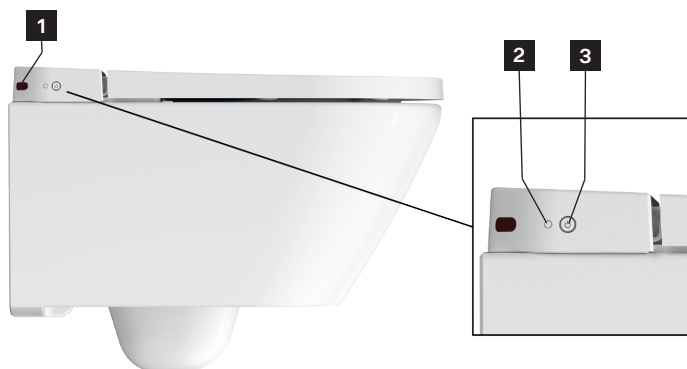

1 Infraraudonųjų spindulių jutiklis

2 Šviesos jutiklis

3 Mygtukas „Power“ / būsenos rodmuo (LED)

3.1.2 Sėdynės bloko šviesos diodų rodmuo

Mygtukas „Power“

Šviesos diodas	Funkcija
Raudonas	Parengties režimas
Žalias	Įjungta
Oranžinis	Energijos taupymo režimas
Žalias mirksintis	Kalkių šalinimo režimas aktyvus.
Oranžinis mirksintis	Reikalingas kalkių šalinimas. > Iš gaminio pašalinkite kalkes. > Vieną kartą paspauskite mygtuką „Power“, kad baigtųsi mirksėjimas.
Raudonas mirksintis	Veikimo klaida > Išjunkite gaminį. > Nutraukite srovės tiekimą. > Vandens tiekimui nutraukti, uždarykite uždarymo vožtuvą. > Rašykite help@duravit.com .

3.1.3 Pagrindinis jungiklis

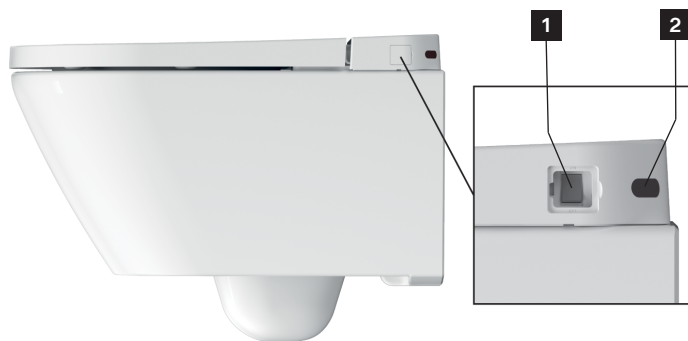

1 Pagrindinis jungiklis

2 Infraraudonųjų spindulių jutiklis

3.1.4 Funkcijų sritis

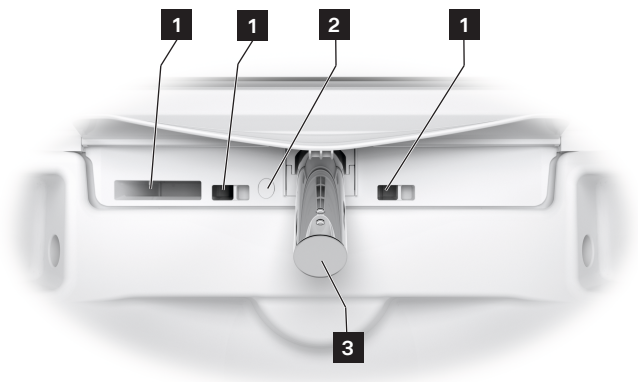

1 Vidinė išbėgimo-persipylimo sistema

3 Dušo strypas

2 Naktinis apšvietimas

3.1.5 Sėdynės jutiklis ir kalkių šalinimo priemonės anga



1 Kalkių šalinimo priemonės anga

2 Sėdynės jutiklis

3.2 Gamykliniai nustatymai

Funkcija	Nustatymo sritis	Gamyklinis nustatymas
Patogusis dušas	lj. / išj.	lj.
Dušo strypo padėtis	1, 2, 3, 4, 5	3
Dušo čiurkšlės intensyvumas	Mažas > vidutinė > didelis	Vidutinė
Vandens temperatūra	Išj. > žema > vidutinė > aukšta	Vidutinė
Sėdynės šildymas	lj. / išj.	lj.
Sėdynės temperatūra	Mažas > vidutinė > didelis	Vidutinio kietumo
Energijos taupymo režimas	lj. / išj.	Išj.
Naktinis apšvietimas	Išj. / automatinis / jj.	Automatinis
Patvirtinimo garsas	lj. / išj.	lj.

4 Pradėjimas naudoti pirmą kartą

4.1 Nuotolinio valdymo pulto aktyvinimas

4.1.1 Nuotolinio valdymo pultas su baterijomis

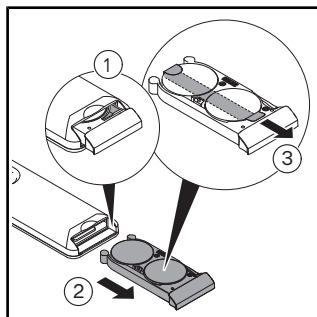

- > Ištraukite baterijų skyrelį.
- > Spauskite svirtelę, kad baterijų skyrelis visiškai atsidarytų.
- > Nuimkite apsauginę plėvelę.

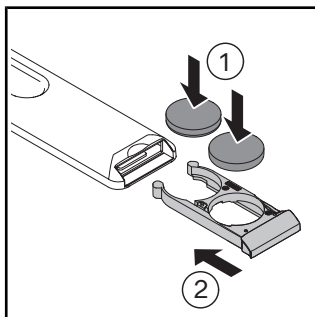

- > Įdėkite baterijas (CR2032).
- > Uždarykite baterijų skyrelį.

4.2 Gaminio aktyvinimas

⚠ DĖMESIO

Žala sveikatai dėl nešvaraus, užteršto arba užsistovėjusio vandens

Naudojant dušo funkcijoms nešvarų, užterštą ar užsistovėjusį vandenį, galima žala sveikatai.

- > Jei gaminy bus NENAUDOJAMAS dvi savaites arba ilgiau, suaktyvinkite papildomą išsivalymą.

Gaminys turi būti įrengtas, vadovaujantis montavimo instrukcija, ir prijungtas prie pagrindinio srovės tiekimo sistemos ir vandens jungties.

- > Įsitikinkite, kad uždarymo vožtuvas yra atidarytas.
- > Įjunkite gaminį mygtuku „Power“.





Šviesos diodas šviečia žaliai. Prireikus atliekamas inicializacijos procesas, kuris gali užtrukti kelias minutes.

- > Gaminiiui išbandyti uždėkite apsaugą nuo taškymosi tarp keraminės dalies ir sėdynės.
- > Sėdynės jutiklį paspauskite ranka ir laikykite, kol suskambės garsinis signalas.
- > Gaminiiui išbandyti suaktyvinkite funkciją „Higieninis sėdmenų dušas / higieninis dušas moterims“.

5 Valdymas

5.1 Nuotolinio valdymo pultas

Gaminį galima valdyti nuotolinio valdymo pultu. Funkcijos yra konfigūruotos pagal gamyklinius nustatymus.

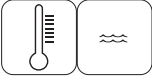
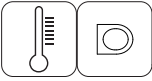
Simbolis	Pavadinimas
	Suaktyvina higieninį sėdmenų dušą . Yra šios funkcijos pakopos: mažas / vidutinis / didelis. Kol veikia funkcija, galima nustatyti pakopas pliuso / minuso mygtukais. Nustatymai rodomi nuotolinio valdymo pulte (LED). Jei funkcija nebaigiama, jis sustoja po 2 minučių automatiškai.
	Suaktyvina higieninį dušą moterims . Yra šios funkcijos pakopos: mažas / vidutinis / didelis. Kol veikia funkcija, galima nustatyti pakopas pliuso / minuso mygtukais. Nustatymai rodomi nuotolinio valdymo pulte (LED). Jei funkcija nebaigiama, jis sustoja po 2 minučių automatiškai.
	Suaktyvina patogų dušą . Yra šios funkcijos pakopos: įj. / išj. Kol vyksta dušo funkcijos, galima aktyvinti ir išaktyvinti funkciją pliuso / minuso mygtukais. Jei funkcija nebaigiama, jis sustoja po 2 minučių automatiškai.
	Nustato dušo strypo padėtį . Yra šios funkcijos pakopos: 1, 2, 3, 4 ir 5. Kol veikia dušo funkcijos, galima nustatyti pakopas pliuso / minuso mygtukais. Nustatymai rodomi nuotolinio valdymo pulte (LED).
	Nustato vandens temperatūrą . Yra šios funkcijos pakopos: išj. / žema / vidutinė / aukšta. Pakartotinai paspauskite mygtuką „Vanduo“, ciklui perleisti. Nustatymai rodomi nuotolinio valdymo pulte (LED).
	Nustato sėdynės šildymą . Yra šios funkcijos pakopos: išj. / žema / vidutinė / aukšta. Pakartotinai paspauskite mygtuką „Sėdynės šildymas“, ciklui perleisti. Nustatymai rodomi nuotolinio valdymo pulte (LED).

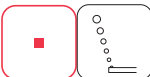
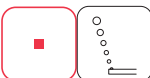
Simbolis	Pavadinimas
	<p>Sustabdo vykdomą funkciją.</p>
	<p>Ijungia / išjungia naktinį apšvietimą.</p> <p>Yra šios funkcijos pakopos: išj. / automatinis / jj.</p> <ul style="list-style-type: none"> > Mygtuką „Sustabdyti“ paspauskite ir laikykite. > Tuo pačiu metu paspauskite ir laikykite minuso ženklą ant mygtuko „Higieninis dušas moterims“, kol suskambės garsinis signalas. <p>Automatinis režimas suaktyvina ir išaktyvina automatiškai funkciją, priklausomai nuo aplinkos šviesos.</p> <p>Naktinis apšvietimas lieka matomas uždarius dangtį.</p>
	<p>Ijungia / išjungia garsinį signalą.</p> <p>Yra šios funkcijos pakopos: jj. / išj.</p> <ul style="list-style-type: none"> > Mygtuką „Sustabdyti“ paspauskite ir laikykite. > Paspauskite pliuso ženklą ant mygtuko „Higieninis dušas moterims“, funkcijai aktyvinti (trumpas garsinis signalas) ir išaktyvinti (ilgas garsinis signalas).

PATARIMAS Sėdynė yra su vienu jutikliu. Dušo funkcijas aktyvinti galima tik, kai ant unitazo sėdi naudotojas.

5.2 Energijos ir vandens efektyvumas

Siekiant sumažinti natūralių resursų vartojimą, gaminyje yra momentinis šildytuvas ir automatinio stabdymo funkcija visoms dušo funkcijoms. Siekiant taupyti energiją kasdien naudojant, galima priderinti šiuos nustatymus.

5.2.1 Energijos taupymo režimas (sėdynės šildymas)

Išaktyvina sėdynės šildymą nustatytam laikotarpiui, pvz., dieną, darbo metu. Suaktyvinus funkciją sėdynės šildymas išaktyvinamas 8 valandoms ir tada automatiškai reaktyvinamas 16 valandų. Šis procesas kartojasi kiekvieną dieną tuo pačiu laiku, kol išaktyvinama funkcija.

- > Nuotolinio valdymo pulto mygtuką „Sustabdyti“ paspauskite ir laikykite.
- > Paspauskite mygtuką „Sėdynės temperatūra“, energijos taupymo režimui aktyvinti ir išaktyvinti.

Energijos taupymo režimas suaktyvinamas automatiškai, kai gaminys nebuvo naudojamas 48 h.

5.2.2 Atostogų režimas

Jei gaminys bus nenaudojamas dvi savaites arba ilgiau, gaminį ištuštinkite ir išjunkite.

- > Vandens tiekimui nutraukti, uždarykite uždarymo vožtuvą.
- > Nuotolinio valdymo pulto mygtuką „Sustabdyti“ paspauskite ir laikykite.
- > Tuo pačiu metu paspauskite ir laikykite minuso ženklą ant mygtuko „Patogusis dušas“, kol suskambės garsinis signalas.
- > Atleiskite mygtukus.

Suskamba garsinis signalas. Gaminys ištuštinamas. Kai procesas baigtas, mygtukas „Power“ šviečia raudonai. Gaminys veikia parengties režimu.

- > Nutraukite srovės tiekimą.
- > Išimkite baterijas iš nuotolinio valdymo pulto.

6 Valymas ir priežiūra

6.1 Apsauga

⚠ ĮSPĖJIMAS

Elektros srovės smūgis kelia pavojų gyvybei

Sėdynės bloke yra elektriniai gaminio komponentai.

- > Prieš valymą išjunkite gaminį pagrindiniu jungikliu.
- > NEPILKITE vandens ant sėdynės bloko.
- > Saugokite, kad į sėdynės bloką NEPAKLIŪTŲ vandens.

NURODYMAS

Žala gaminiui netinkamai valant ir prižiūrint

Netinkamos valymo priemonės, valymo reikmenys ir valymo prietaisai gali pažeisti paviršių ir visam laikui pakeisti jo spalvą.

- > Naudokite tik „Duravit“ rekomenduojamas valymo priemones ir reikmenis.
- > Laikykitės valymo priemonių gamintojo naudojimo instrukcijų.
- > Naudokite tik valymo prietaisus, kurie yra skirti šiai taikymo sričiai (NENAUDOKITE didelio slėgio valymo prietaisų ir valymo garais prietaisų).

NURODYMAS

Žala gaminiui dėl purškalo

Purškalas gali prasiskverbti pro mažiausias angas bei tarpus ir pažeisti paviršių.

- > Purškiamus valiklius purškite tik ant šluostės, nepurškite jų tiesiai ant gaminio.

NURODYMAS

Žala gaminiui dėl ilgų valymo intervalų

Jei valymo intervalai per ilgi, nešvarumai gali įsisenėti.

- > Paviršių valykite reguliariai ir iš karto, ant paviršiaus atsiradus nešvarumų.

6.2 Valymo rekomendacijos

6.2.1 Valymas

- > Paviršių valykite reguliariai ir iš karto, ant paviršiaus atsiradus nešvarumų.
- > Valykite paviršių drėgna šluoste.
- > Didelius nešvarumus valykite rekomenduojamomis valymo priemonėmis. Valymo priemonę visada užpilkite ant šluostės.
- > Unitazui valyti naudokite unitazo šepetį.
- > Po to praplaukite švariu vandeniu, kad pašalintumėte visus valiklio likučius.
- > Nusausinkite paviršių.

6.2.2 Rekomenduojamos valymo priemonės

Komponentas	Valymo priemonė	Valymo reikmenys
Sėdynė ir dangtis	Neutrali valymo priemonė (pH 6 – 8) (pvz., neutralus valiklis)	Medvilninė šluostė
Dangtis	Neutrali valymo priemonė (pH 6 – 8) (pvz., neutralus valiklis)	Medvilninė šluostė
Dušo strypas / dušo galva	Neutrali valymo priemonė (pH 6 – 8) (pvz., neutralus valiklis)	– Sintetinio pluošto šluostė – Abrazyvinė kempinė
Keraminė dalis Kasdienis valymas	Neutrali valymo priemonė (pH 6 – 8) (pvz., neutralus valiklis)	– Sintetinio pluošto šluostė – Unitazo šepetys
Keraminė dalis Kalkės	Rūgšti valymo priemonė (pH < 6) (pvz., citrinų valiklis)	– Sintetinio pluošto šluostė – Unitazo šepetys
Nuotolinio valdymo pultas	Vanduo	Medvilninė šluostė

6.3 Dušo strypo ir dušo galvutės išsivalymas

Kiekvieną kartą prieš ir po dušo naudojimo automatiškai valomas jstumas dušo strypas. Suaktyvinti funkciją galima tik, kai niekas nesėdi ant unitazo / nėra suaktyvintas sėdynės jutiklis.

- > Jei gaminys bus NENAUDOJAMAS dvi savaites arba ilgiau, suaktyvinkite papildomą išsivalymą nuotoliniu valdymo pultu.
- > Mygtuką „Sustabdyti“ paspauskite ir laikykite.
- > Tuo pačiu metu paspauskite pliuso ženklą ant mygtuko „Patogusis dušas“.

Valomi dušo strypas ir dušo galvutė. Jei funkcija nebaigiama, jis sustoja po 90 sekundžių automatiškai.

6.4 Rankinis valymo režimas dušo strypui ir dušo galvutei

Suaktyvinti funkciją galima tik, kai niekas nesėdi ant unitazo / nėra suaktyvintas sėdynės jutiklis.

- > Nuotolinio valdymo pultu suaktyvinkite rankinį valymo režimą, dušo strypui išstumti rankiniam valymui.
- > Mygtuką „Sustabdyti“ paspauskite ir laikykite.
- > Tuo pačiu metu paspauskite pliuso ženklą ant mygtuko „Higieninis sėdmenų dušas“.

Išstumiamas dušo strypas.

- > Išvalykite dušo strypą.

Jei funkcija nebaigiama, jis sustoja po 2 minučių automatiškai.

6.5 Kalkių šalinimas

NURODYMAS

Funkciniai sutrikimai arba gaminio sugadinimas dėl kalkių nuosėdų

Regionuose, kuriuose yra kietas vanduo, gali nusėsti kalkės. Kalkės gali pakenkti gaminio veikimui.

- > Patikrinkite regiono vandens kokybę. Kai vandens kietumas ≥ 14 °dH (2,5 mmol/l), „Duravit“ rekomenduoja įrengti vandens minkštinimo sistemą.
- > Reguliariai iš gaminio šalinkite kalkes. Kai reikia iš gaminio pašalinti kalkes, mygtukas „Power“ ant sėdynės bloko mirksi oranžine šviesa.
- > Naudokite tik originalią Duravit kalkių šalinimo priemonę.

Vandens kietumas	Kalkių šalinimo ciklas
Minkštas: < 8,4 °dH (1,5 mmol/l)	Kas pusmetį
Vidutinio kietumo: 8,4 – 14 °dH (1,5 – 2,5 mmol/l)	Kas pusmetį
Kietas: > 14 °dH (2,5 mmol/l)	Kas ketvirtį

Kalkių šalinimą suaktyvinti galima nuotolinio valdymo pultu.

Kalkių šalinimo proceso metu gaminio naudoti negalima.

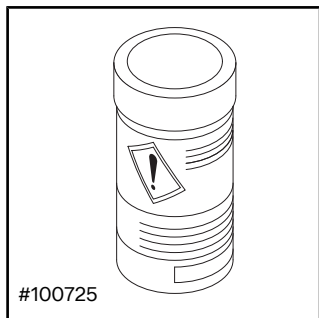

> Laikykitės gamintojo naudojimo instrukcijų.

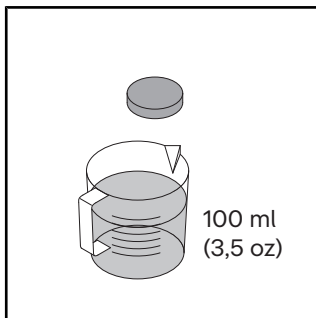

> Ištirpinkite kalkių šalinimo tabletę 100 ml (3,5 oz) šilto vandens.
> Palaukite, kol visiškai ištirps kalkių šalinimo tabletė. Jei reikia, tabletę sutraiškykite.

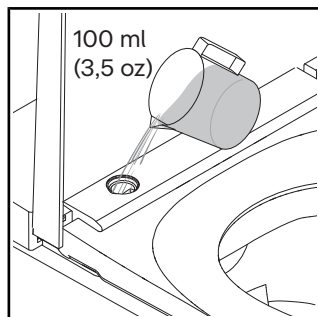
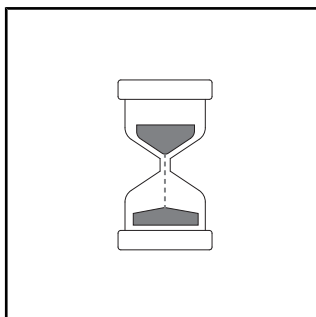
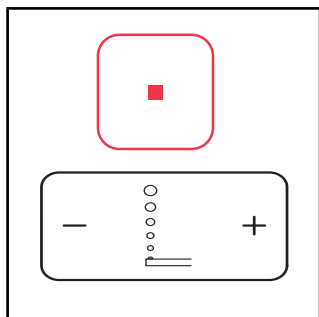
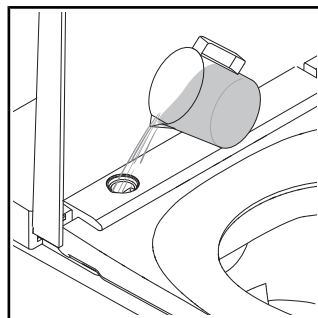

7 Pagalba sprendžiant problemas

7.1 Bendroji informacija

Veiksmai sutrikimo atveju:

- > Gaminį išjunkite ir vėl įjunkite.
- > Laikykitės tolesnių instrukcijų.
- > Jei gaminys vis tiek veikia netinkamai, rašykite help@duravit.com.
- > Turėkite pasiruošę gaminio numerį. Gaminio numeris yra naudojimo instrukcijos pabaigoje skyriuje „Techniniai duomenys“, pakuotės etiketėje ir gaminio etiketėje.

7.2 Klaidų šalinimas

Problema	Galima priežastis	Sprendimas
Šviesos diodų rodmuo (sėdynės blokas)		
Mirksi raudonas šviesos diodų rodmuo.	Veikimo klaida	<ul style="list-style-type: none">> Išjunkite gaminį.> Nutraukite srovės tiekimą.> Vandens tiekimui nutraukti, uždarykite uždarymo vožtuvą.> Rašykite help@duravit.com.
Tris kartus sumirksi raudonas šviesos diodų rodmuo.	Vandens linijoje yra oro.	> Suaktyvinkite papildomą išsivalymą.
	Vandens linijos uždarymo vožtuvai yra uždaryti.	> Atidarykite uždarymo vožtuvą.
	Nešvarus vandens linijos sietelio sandariklis.	> Rašykite help@duravit.com.
	Vandens žarna užlenkta arba suspausta.	> Kreipkitės į santchniką.
Mirksi oranžinis šviesos diodų rodmuo.	Reikalingas kalkių šalinimas.	<ul style="list-style-type: none">> Iš gaminio pašalinkite kalkes.> Vieną kartą paspauskite mygtuką „Power“, kad baigtųsi mirksėjimas.

Problema	Galima priežastis	Sprendimas
Mirksi žalias šviesos diodų rodmuo.	Kalkių šalinimo režimas aktyvus.	Kalkių šalinimo procesas trunka apie 1/2 h. Šiuo laikotarpiu negalima naudoti gaminio.
Bendrosios problemos		
Gaminys neveikia.	Gaminys veikia parengties režimu (šviesos diodų rodmuo šviečia raudonai).	> Suaktyvinkite gaminį.
Teka vanduo.	Nuotėkis.	> Išjunkite gaminį. > Nutraukite srovės tiekimą. > Vandens tiekimui nutraukti, uždarykite uždarymo vožtuvą. > Rašykite help@duravit.com.
Nuotolinio valdymo pultas		
Nuotolinio valdymo pultas nereaguoja.	Baterijos beveik išseiktos (šviesos diodų rodmuo mirksi baltai).	> Pakeiskite baterijas.
	Nuotolinio valdymo pultas nesujungtas su gaminiu (šviesos diodų rodmuo nuotolinio valdymo pulto viršuje mirksi raudonai).	> Suaktyvinkite nuotolinio valdymo pulto susiejimo režimą.
	Neįdėtos baterijos.	> Įdėkite baterijas.
	Nuotolinio valdymo pultas sugedęs.	> Rašykite help@duravit.com.
Dušo funkcijos		
Ilgai trunka perjungimas tarp higieninio sėdmenų dušo ir higieninio dušo moterims.	Dušo strypas tarp funkcijų įstumiamas. Perjungimas trunka apie 12 s.	Normali būseną

Problema	Galima priežastis	Sprendimas
Per mažas dušo čiurkšlės intensyvumas.	Yra nustatytas „mažas“ dušo srovės intensyvumas.	> Padidinkite dušo čiurkšlės intensyvumą.
	Vandens žarna užlenkta arba suspausta.	> Kreipkitės į santchniką.
Per aukšta / per žema vandens temperatūra.	Netinkamai nustatyta temperatūra.	> Nustatykite temperatūrą.
Automatiškai sustoja higieninis sėdmenų dušas / higieninis dušas moterims.	Funkcija sustoja automatiškai po 2 min.	> Normali būseną.
	Sėdynės jutiklis prarado kontaktą.	> Atsisėskite iš naujo. > Suaktyvinkite funkciją.
Neveikia higieninis sėdmenų dušas / higieninis dušas moterims.	Užsikimšusi dušo galvutė.	> Nuvalykite dušo galvutę.
	Sėdynės jutiklis prarado kontaktą.	> Atsisėskite iš naujo. > Suaktyvinkite funkciją.
Sėdynės šildymas		
Sėdynės šildymas neveikia.	Funkcija yra išaktyvinta.	> Suaktyvinkite funkciją.
Per aukšta / per žema sėdynės temperatūra.	Netinkamai nustatyta temperatūra.	> Nustatykite temperatūrą.
Per žema sėdynės temperatūra.	Gaminys veikia energijos taupymo režimu (šviesos diodų rodmuo šviečia oranžine spalva).	> Išaktyvinkite energijos taupymo režimą.
	Gaminys automatiškai suaktyvina energijos taupymo režimą, kai visos funkcijos nebuvo suaktyvintos ilgiau kaip 48 h.	> Parinkite norimą funkciją gaminiui vėl suaktyvinti.

Problema	Galima priežastis	Sprendimas
Naktinis apšvietimas		
Naktinis apšvietimas neveikia.	Funkcija yra išaktyvinta.	> Suaktyvinkite naktinį apšvietimą arba automatinį režimą.
	Automatinis režimas suaktyvintas. Funkcija automatiškai išaktyvina naktinį apšvietimą, kai aplinkoje šviesu.	Normali būseną
Nuolat šviečia naktinis apšvietimas.	Funkcija yra suaktyvinta.	> Išaktyvinkite naktinį apšvietimą arba suaktyvinkite automatinį režimą.
	Automatinis režimas suaktyvintas. Funkcija automatiškai suaktyvina naktinį apšvietimą, kai aplinkoje tamsu.	Normali būseną
Rankinis valymas		
Dušo strypas automatiškai įstumiamas.	Funkcija sustoja automatiškai po 2 min.	> Suaktyvinkite funkciją.
Automatinis išsivalymas		
Iš įstumto dušo strypo laša vanduo.	Kiekvieną kartą prieš ir po dušo naudojimo automatiškai valomas įstumtas dušo strypas.	Normali būseną

8 Šalinimas

8.1 Pakuotė

Draudžiama vaikams žaisti su plastikiniais maišeliais arba pakuotės medžiagomis, nes kyla sužalojimų arba uždusimo pavojus. Laikykite tokias medžiagas saugioje vietoje arba šalinkite pagal aplinkosaugos reikalavimus. Jei įmanoma, saugokite pakuotę iki garantinio laikotarpio pabaigos.

8.2 Elektros ir elektroninės įrangos atliekos (WEEE)



■ Simbolis su perbraukta šiukšlių dėže nurodo atskirai šalinti kaip elektrines ir elektronines atliekas (WEEE). Elektrinėse ir elektroninėse atliekose gali būti pavojingų medžiagų. Nešalinkite šio gaminio su buitinėmis atliekomis. Pristatykite jį į specialų surinkimo punktą, skirtą elektrinėms ir elektroninėms atliekoms (WEEE) perdirbti. Taip padėsite tausoti žaliavas ir saugoti gamtą. Daugiau informacijos galite gauti iš prekybos įmonės arba kompetentingų instancijų.

8.3 Baterijos



■ Išseiktas baterijas ir elementus tinkamai utilizuokite. Tuo tikslu baterijų pardavimo vietose ir komunaliniuose surinkimo punktuose yra atitinkamai pažymėtos talpyklos, skirtos baterijoms utilizuoti.

9 Techniniai duomenys

Bendroji informacija	
Prekės numeris	#654000012004300
Grynasis svoris	31,9 kg (70,3 lbs)
Matmenys	575 x 376 x 404 mm (22 5/8 x 14 3/4 x 16")
Integruotas saugos įtaisas	EN1717 – AB tipas
Vardinė įtampa	220 – 240 V
Dažnis	50 – 60 Hz
Nominali galia	1080 W
Įleidžiamo vandens slėgis	0,07 – 0,75 MPa / 0,7 – 7,5 bar (10 – 109 psi)
Apsaugos tipas	IPX4 apsauga nuo vandens pusrų iš visų pusių

Temperatūros diapazonas	
Darbinė temperatūra	4 – 40 °C (39 – 104 °F)
Vandens temperatūra	33 – 41 °C (91 – 106 °F)
Sėdynės temperatūra	30 – 40 °C (86 – 104 °F)

Vandens naudojimas	
Dušo režimas	0,35 – 0,7 l/min (0,09 – 0,18 gal/min)

Garantija

Šio gaminio garantijos sąlygos yra internete.

- > Pasinaudokite naršymu www.duravit.com ir raskite „Aptarnavimas“.
- > Iškviškite garantijos sąlygas.

İçindekiler

1	Kılavuz hakkında bilgi	198
2	Güvenlik	199
2.1	Montaj Kılavuzu'nun amacı	199
2.2	Amacına uygun kullanım	199
2.3	Kullanıcı gereksinimleri	199
2.4	Elektrik emniyeti	200
2.5	Hijyen	201
2.6	Pilli uzaktan kumandanın kullanım talimatları	202
2.7	Hafif yanıklar	202
2.8	Ürün hasarını önleyin	203
3	Ürün genel görünümü	205
3.1	Yapısal ve fonksiyonel açıklama	205
3.1.1	Oturak ünitesi	205
3.1.2	Oturak ünitesi LED göstergesi	205
3.1.3	Güç düğmesi	206
3.1.4	Fonksiyon alanı	206
3.1.5	Oturak sensörü ve açıklık kireç çözme maddeleri	207
3.2	Fabrika ayarları	207
4	İlk defa çalıştırma	208
4.1	Uzaktan kumandayı etkinleştirin	208
4.1.1	Pilli uzaktan kumanda	208
4.2	Ürünü etkinleştirin	208
5	Kullanım	209
5.1	Uzaktan kumanda	209
5.2	Enerji ve su verimliliği	211
5.2.1	Enerji tasarrufu modu (oturak ısıtıcısı)	211
5.2.2	Tatil modu	211
6	Temizlik ve bakım	212
6.1	Güvenlik	212

6.2	Temizlik tavsiyeleri	212
6.2.1	Temizlik	212
6.2.2	Önerilen temizlik maddeleri	213
6.3	Yıkama çubuğunun ve yıkama başlığının kendi kendini temizlemesi	213
6.4	Yıkama çubuğu ve yıkama başlığı için manuel temizleme modu	214
6.5	Kireç çözme	214
7	Sorun giderme desteği	216
7.1	Genel	216
7.2	Sorun giderme	216
8	İmha edilmesi	220
8.1	Ambalaj	220
8.2	Elektronik atık (WEEE)	220
8.3	Bataryalar	220
9	Teknik veriler	221

1 Kılavuz hakkında bilgi

Bu ürünle ilgili tüm dokümanlara ve daha fazla bilgiye çevrimiçi olarak erişilebilir:

- > Ürün bilgi sayfasına ulaşmak için www.duravit.com adresindeki arama fonksiyonunu veya navigasyonu kullanın.
- > Ürün bilgi sayfasında “Downloads” (İndirilenler) bölümündeki bilgi ve belgeleri açın.

2 Güvenlik

2.1 Montaj Kılavuzu'nun amacı

Bu montaj kılavuzu, Duravit ürününün bir parçasıdır. Kılavuzdaki talimatlara uyulmaması, kişisel yaralanmaya, ürün hasarına ve/veya maddi hasarlara neden olabilir.

- > Bu kılavuzu okuyun ve uygulayın.
- > Bu dokümanı saklayın ve ürünün daha sonraki kullanıcılarına teslim edin.

Resimlerde görülen ürünlerde teknik iyileştirmeler ve görsel değişiklikler yapma hakkımız saklıdır.

2.2 Amacına uygun kullanım

SensoWash® yıkama, genital bölgelerin temizlenmesi ve diğer konfor fonksiyonları için sprey sistemli bir akıllı klozettir. Ürün sadece iç mekanlarda kullanım için uygundur. Duravit, amaçlanan kullanımın veya başka herhangi bir kullanımın ötesine geçen herhangi bir kullanım için sorumluluk üstlenmeyecektir.

2.3 Kullanıcı gereksinimleri

Bu ürün 3 yaş altındaki çocuklar tarafından kullanılabilir; ancak çocuğun hemen yakınında bir yetişkinin sürekli gözetimi gereklidir. Bu ürünü, 3 yaş ve üzeri çocuklar ile fiziksel, algısal veya zihinsel yetenekleri kısıtlı ya da ürünü kullanma deneyimi ve/veya bilgisi yetersiz olan kişiler ancak bir başkasının gözetimi altında veya ürünün güvenli kullanımı hakkında bilgilendirildikten ve bu ürün/ürünün kullanımı ile ilgili tehlikeleri anladıktan sonra kullanabilirler.

- > Çocuklar ürünle oynamamalıdır.
- > Temizlik ve bakım, gözetim altında olmayan çocuklar tarafından yapılmamalıdır.

2.4 Elektrik emniyeti

Elektrik çarpmasından dolayı hayati tehlike

Elektrik teması ölümcül bir elektrik çarpmasına neden olabilir.

Doğru şekilde montaj yapıldığından emin olun.

- Ürün uygun bir toprak hattına bağlanmış olmalıdır. Ürünü sadece uygun şekilde topraklandıktan sonra çalıştırın. Montaj Kılavuzu'na riayet edin.
- Cihazın kendine ait kaçak akım rölesi yoktur ve içerisinde kaçak akım koruma rölesi olan bir elektrik devresine bağlanması gerekmektedir.
- Elektrik kesme donanımları kalıcı olarak kablo tesisatına takılmış olmalı ve bu donanımlar yürürlükteki genel düzenlemelere uygun olmalıdır. Ayrıca bu donanımlar, aşırı gerilim kategorisi III koşulları altında tüm kutuplardaki kontak bağlantısını kesmelidir.

Şebeke kablosunun zarar görmesini önleyin

Bu ürünün şebeke bağlantı kablosu hasar görürse tehlikeleri önlemek için hasarlı kablo mutlaka üretici, onun yetkilendirdiği servis veya benzer nitelikte kişiler tarafından değiştirilmelidir.

- > Şebeke kablosunun hasarlı olmadığından emin olun.
- > Şebeke kablosu, sıkıştırılmamalı veya ezilmemelidir.
- > Şebeke kablosunu, sıcak yüzeylerden ve keskin kenarlardan uzak tutun.

Hasarlı ürünü kullanmayın

Ürün düzgün çalışmıyorsa veya hasarlıysa ürünü kullanmayın.

- > Ürünü kapatın.
- > Güç kaynağını ayırın.
- > Su beslemesini kapatmak için kapatma vanasını kapatın.
- > help@duravit.com ile temas kurun.

Ürünü kendiniz onarmayın

Onarımlar sadece gerekli bilgi ve niteliklere sahip uygun bir uzman tarafından yapılabilir.

- > Üründe herhangi bir değişiklik, kurcalama, ek kurulum yapmayın veya onarmaya çalışmayın.
- > Sadece Duravit tarafından önerilen aksesuarları kullanın.

Nemden kaynaklanan kısa devreyi önleme

- > Ürünü aşırı nemli bir odaya kurmayın. Elektrikli bileşenlerin yüzeyinde yoğuşma olmaması için odanın yeterince havalanmasını sağlayın.
- > Ürün soğuk bir yerden sıcak bir yere getirildiğinde yoğuşma kaynaklı muhtemel bir nemliliği önlemek için ürünü çalıştırmadan önce orada birkaç saat bekletin.

2.5 Hijyen

Kirli, kirlenmiş veya uzun süre durmuş sudan kaynaklanan sağlık zararları

Ürünün yıkama fonksiyonları için kirli, kirlenmiş veya uzun süre durmuş su kullanılması sağlık sorunlarına neden olabilir.

- > Ürünü soğuk musluk suyu sağlayan ana su şebekesine bağlayın.
- > Hiçbir atık su, gri su, endüstriyel su, deniz suyu ya da diğer arıtılmamış veya sadece yarı arıtılmış su şebekesine bağlamayın.
- > Sadece ürünle birlikte verilen su giriş hortumlarını kullanın, eski hortumları tekrar kullanmayın.
- > Ürün iki hafta veya daha uzun süre kullanılmayacaksa ürünü boşaltın ve kapatın (tatil modu).

2.6 Pili uzaktan kumandanın kullanım talimatları

Yutulması durumunda hayati tehlike/kimyasal yanık tehlikesi

Düğme piller bu ürünün teslimat kapsamına dâhildir. Pili yutmayın! Pilin yutulması, ciddi iç yanıklara ve sadece iki saat gibi kısa bir sürede ölüme neden olabilir.

- > Pili yutmayın, kimyasal yanık tehlikesi.
- > Hem yeni hem de kullanılmış pilleri çocuklardan uzak tutun. Pil bölmesi düzgün kapatılmazsa ürünü kullanmayı durdurun ve çocukları üründen uzak tutun.
- > Bir kişinin pili yuttuğundan veya başka bir şekilde vücuduna aldığından şüpheleniyorsanız hemen doktora gidin.

Akan pil asidinden dolayı sağlık zararları

- > Pil asidi aktığında cilt gözler ve mukozalarla temastan kaçınin.
- > Asit ile temas halinde ilgili yerleri bol ve temiz suyla yıkayın ve hemen doktora gidin.
- > Pilleri, aşırı zorlu koşullara maruz bırakmayın: Sıcak yüzey üzerine koymayın ve doğrudan güneş ışığına maruz bırakmayın. Aksi takdirde yüksek derecede akma tehlikesi söz konusu olur.
- > Piller uygun şekilde atılmalı ve çocuklardan uzak tutulmalıdır. Kullanılmış piller bile yaralanmaya neden olabilir.

2.7 Hafif yanıklar

Küçük yanıklardan kaynaklanan sağlık zararı

Açık oturak ısıtıcısının tuvalette çok uzun süre kullanılması hafif yanıklara neden olabilir.

- > Özellikle duyuşsal ve motor becerileri sınırlı olan insanlarda, tuvalet uzun süre kullanıldığında oturak ısıtıcısını kapatın.

2.8 Ürün hasarını önleyin

Pilli uzaktan kumandanın kullanım talimatları

- > Piller şarj edilmemeli, başka bir şekilde yeniden etkinleştirilmemeli, parçalarına ayrılmamalı veya aşırı ısıya (örneğin ateş) maruz bırakılmamalıdır.
- > Kutupları kısa devre yapılmamalıdır.
- > Kullanılmış pilleri her zaman uzaktan kumandadan hemen çıkartın. Bunlar akıp zarara neden olabilir.
- > Uzaktan kumandaya yeni ve eski pilleri birlikte takmayın.
- > Farklı tipteki piller birlikte kullanılmamalıdır.
- > Pili takmadan önce pili ve temas noktalarını temizleyin.
- > Piller, belirtildiği gibi doğru kutuplarla yerleştirilmelidir.
- > Uzaktan kumanda uzun bir süre kullanılmıyacaksa pilleri çıkarın.

Uygunsuz kullanımdan dolayı ürün hasarları veya arızalar

- > Ürüne basmayın veya ürünün üzerine çıkmayın.
- > Yıkama çubuğunu gereksiz yere kirletmeyin, su sıçratmayın veya tıkamayın.

Oturağa ve kapağa zarar gelmesini önleyin

- > Kapağın üstüne oturmeyin, üstünde ayakta durmayın veya yaslanmayın.
- > Oturağı ve kapağı çıkarmayın.
- > Oturağın yüzeyine zarar vermeyin. Oturağın yüzeyi hasarlıysa help@duravit.com ile temas kurun.
- > Kapağın üstüne ağır cisimler koymayın.

Suyun donmasına bağlı hasar

- > Ürünü suyun donabileceği odalara kurmayın ve bu odalarda çalıştırmayın. Oda sıcaklığı en az 4 °C (39 °F) olmalıdır.

Dış etkilerden kaynaklanan hasarlar

- > Ürünün üzerine, açık ateş kaynakları, mumlar, sigaralar vb. koyulmamalıdır.
- > Ürünü doğrudan suya veya doğrudan güneş ışığına maruz bırakmayın.

3 Ürün genel görünümü

3.1 Yapısal ve fonksiyonel açıklama

3.1.1 Oturak ünitesi

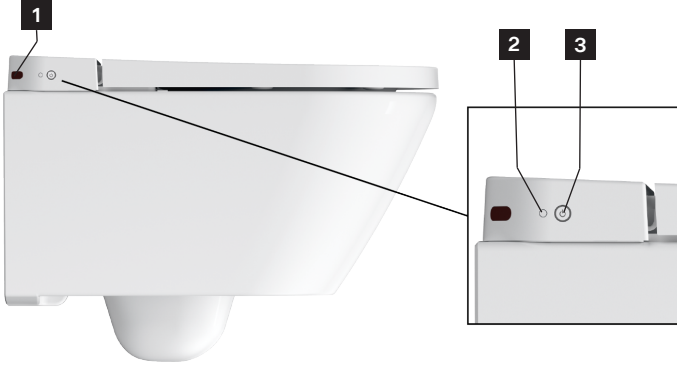

1 Kızılötesi sensör

3 Güç düğmesi/durum göstergesi (LED)

2 Işık sensörü

3.1.2 Oturak ünitesi LED göstergesi

Güç düğmesi

LED	Fonksiyon
Kırmızı	Bekleme modu
Yeşil	Açık
Turuncu	Enerji tasarrufu modu
Yeşil renkte yanıp sönme	Kireç çözme modu aktif.
Turuncu yanıp sönüyor	Kireç çözme gereklidir. > Ürünün kirecini çözün. > Yanıp sönmeyi sona erdirmek için güç düğmesine (LED) bir defa basın.

LED	Fonksiyon
Kırmızı renkte yanıp sönme	<p>Hatalı çalışma</p> <ul style="list-style-type: none"> > Ürünü kapatın. > Güç kaynağını ayırın. > Su beslemesini kapatmak için kapatma vanasını kapatın. > help@duravit.com ile temas kurun.

3.1.3 Güç düğmesi

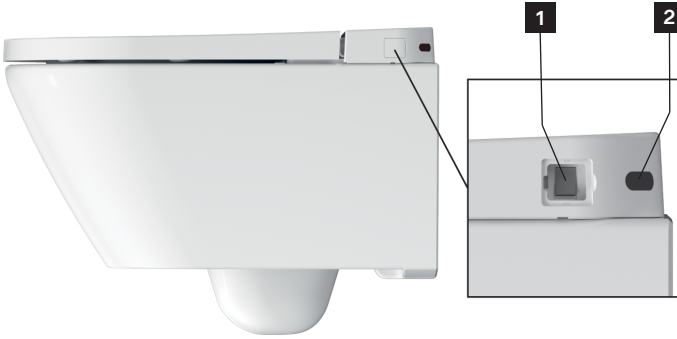

1 Güç düğmesi

2 Kızılötesi sensörü

3.1.4 Fonksiyon alanı

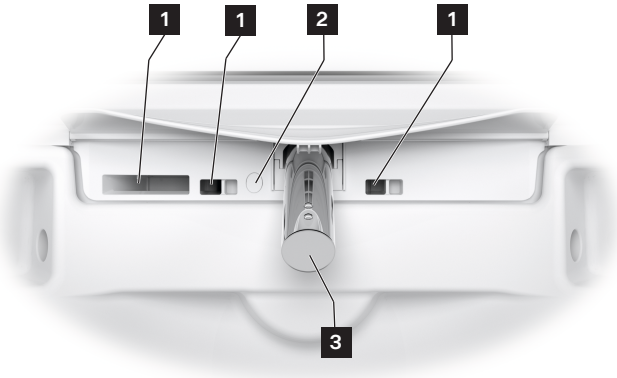

1 Su taşma deliği

3 Yıkama çubuğu

2 Gece aydınlatması

3.1.5 Oturak sensörü ve açıklık kireç çözme maddeleri



1 Açıklık kireç çözme maddeleri

2 Oturak sensörü

3.2 Fabrika ayarları

Fonksiyon	Ayar aralığı	Fabrika ayarı
Geniş yüzeyli yıkama	Açık/kapalı	Açık
Yıkama çubuğu pozisyonu	1, 2, 3, 4, 5	3
Su basınç ayarı	Alçak/orta/yüksek	Orta
Su sıcaklığı	Kapalı/alçak/orta/yüksek	Orta
Oturak ısıtıcısı	Açık/kapalı	Açık
Oturak sıcaklığı	Alçak/orta/yüksek	Orta
Enerji tasarrufu modu	Açık/kapalı	Kapalı
Gece aydınlatması	Kapalı/otomatik/açık	Otomatik
Onay sesi	Açık/kapalı	Açık

4 İlk defa çalıştırma

4.1 Uzaktan kumandayı etkinleştirin

4.1.1 Pili uzaktan kumanda

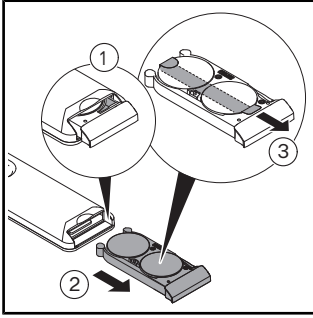

- > Pil bölmesini dışarı çekin.
- > Pil bölmesini tamamen açmak için kola bastırın.
- > Koruyucu folyoyu çıkarın.

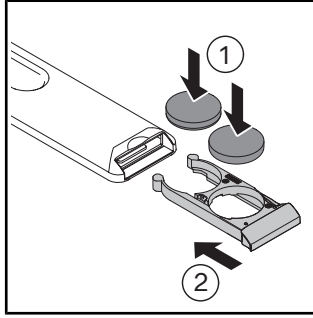

- > Pilleri (CR2032) takın.
- > Pil bölmesini kapatın.

4.2 Ürünü etkinleştirin

⚠ DİKKAT

Kirli, kirlenmiş veya uzun süre durmuş sudan kaynaklanan sağlık zararları

Ürünün yıkama fonksiyonları için kirli, kirlenmiş veya uzun süre durmuş su kullanılması sağlık sorunlarına neden olabilir.

- > Ürün iki hafta veya daha uzun süre kullanılmadıysa ek kendi kendini temizleme özelliğini etkinleştirin.

Ürün, montaj talimatlarına göre eksiksiz kurulmalı ve ana güç beslemesine ve su bağlantısına bağlanmış olmalıdır.

- > Kapatma valfinin açık olduğundan emin olun.
- > Güç düğmesini kullanarak ürünü açın.







LED yeşil yanar. Gerekirse birkaç dakika sürebilecek bir başlatma prosedürü gerçekleştirilecektir.



- > Ürünü test etmek için vitrifiye ile oturak arasına bir sıçrama koruyucu yerleştirin.
- > Sinyal sesi duyana kadar elle oturak sensörünü basılı tutun.
- > Ürünü test etmek için yıkama veya bide yıkama işlevini etkinleştirin.

5 Kullanım

5.1 Uzaktan kumanda

Ürüne uzaktan kumanda ile kumanda edilebilir. Fonksiyonlar fabrika ayarlarına göre yapılandırılır.

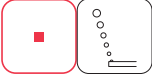
Sembol	Ad
	Yıkamayı etkinleştirir. Fonksiyonun alçak/orta/yüksek seviyeleri vardır. Fonksiyon çalışırken artı/eksi düğmeleri kullanılarak seviyeler ayarlanabilir. Ayarlar, uzaktan kumandada (LED) gösterilir. Fonksiyon sonlandırılmazsa 2 dakika sonra otomatik olarak duracaktır.
	Bide yıkamayı etkinleştirir. Fonksiyonun alçak/orta/yüksek seviyeleri vardır. Fonksiyon çalışırken artı/eksi düğmeleri kullanılarak seviyeler ayarlanabilir. Ayarlar, uzaktan kumandada (LED) gösterilir. Fonksiyon sonlandırılmazsa 2 dakika sonra otomatik olarak duracaktır.
	Geniş yüzeyli yıkamayı etkinleştirir. Fonksiyonun açık/kapalı seviyeleri vardır. Yıkama fonksiyonları çalışırken artı/eksi düğmeleri kullanılarak fonksiyon etkinleştirilebilir ve devre dışı bırakılabilir. Fonksiyon sonlandırılmazsa 2 dakika sonra otomatik olarak duracaktır.
	Yıkama çubuğu pozisyonunu ayarlar. Fonksiyonun 1., 2., 3., 4. ve 5. seviyeleri vardır. Yıkama fonksiyonları çalışırken artı/eksi düğmeleri kullanılarak seviyeler ayarlanabilir. Ayarlar, uzaktan kumandada (LED) gösterilir.
	Su sıcaklığını ayarlar. Fonksiyonun kapalı/alçak/orta/yüksek seviyeleri vardır. Geçiş yapmak için su düğmesine tekrar tekrar basın. Ayarlar, uzaktan kumandada (LED) gösterilir.
	Oturak ısıtıcısını ayarlar. Fonksiyonun kapalı/alçak/orta/yüksek seviyeleri vardır. Geçiş yapmak için oturak ısıtıcısına tekrar tekrar basın. Ayarlar, uzaktan kumandada (LED) gösterilir.

Sembol	Ad
	Devam eden fonksiyonu durdurur .
	Gece lambasını açar/kapatır. Fonksiyonun kapalı/otomatik/açık seviyeleri vardır. > Durdur düğmesine basılı tutun. > Aynı zamanda sinyal sesi duyulana kadar bide yıkama düğmesinin üzerindeki eksi işaretini basılı tutun. Otomatik mod, ortamın parlaklığına bağlı olarak fonksiyonu otomatik olarak etkinleştirir ve devre dışı bırakır. Kapak kapatıldığında gece lambası görünür durumda kalır.
	Sinyal sesini açar/kapatır. Fonksiyonun açık/kapalı seviyeleri vardır. > Durdur düğmesine basılı tutun. > Aynı zamanda fonksiyonu etkinleştirmek (kısa sinyal sesi) ve devre dışı bırakmak (uzun sinyal sesi) için bide yıkama düğmesindeki artı işaretine basın.

TAVSİYE Oturakta sensör vardır. Yıkama fonksiyonları sadece kullanıcı tuvalette otururken etkinleştirilebilir.

5.2 Enerji ve su verimliliđi

Dođal kaynak tüketimini en aza indirmek için ürünlerdeki su ısıtma sistemi ve tüm yıkama fonksiyonları için otomatik durdurma fonksiyonu bulunmaktadır. Günlük kullanımda enerji tasarrufu için aşağıdaki ayarlar yapılabilir:

5.2.1 Enerji tasarrufu modu (oturak ısıtıcısı)

Oturak ısıtıcısını belli bir süre için devre dışı bırakır, örneğin gündüz, çalışırken. Fonksiyon etkinleştirildiğinde oturak ısıtıcısı 8 saat süreyle devre dışı bırakılır ve ardından 16 saat süreyle otomatik olarak yeniden etkinleştirilir. Bu işlem, fonksiyon devre dışı bırakılana kadar her gün aynı saatte kendini tekrar eder.

- > Uzaktan kumandanın üzerindeki durdur düğmesini basılı tutun.
- > Aynı zamanda enerji tasarrufu modunu etkinleştirmek ve devre dışı bırakmak için oturak sıcaklığı düğmesine basın.

Enerji tasarruf modu, ürün 48 saat boyunca kullanılmadığında otomatik olarak devreye girer.

5.2.2 Tatil modu

Ürün iki hafta veya daha uzun süre kullanılmayacaksa ürünü boşaltın ve kapatın.

- > Su beslemesini kapatmak için kapatma vanasını kapatın.
- > Uzaktan kumandanın üzerindeki durdur düğmesini basılı tutun.
- > Aynı zamanda sinyal sesi duyulana kadar geniş yüzeyli yıkama düğmesinin üzerindeki eksi işareti basılı tutun.
- > Düğmeleri bırakın.

Sinyal sesi duyulur. Ürün boşaltılır. İşlem tamamlandığında güç tuşu kırmızı yanar. Ürün bekleme modundadır.

- > Güç kaynağını ayırın.
- > Pilleri uzaktan kumandadan çıkartın.

6 Temizlik ve bakım

6.1 Güvenlik



UYARI

Elektrik çarpmasından kaynaklanan hayati tehlike

Oturak ünitesinde ürünün elektrikli bileşenleri bulunur.

- > Temizlemeden önce ürünü ana şalteri kullanarak kapatın.
- > Oturak ünitesinin üzerine su dökmeyin.
- > Oturak ünitesine su girmesine izin vermeyin.

UYARI

Yanlış temizleme ve bakım nedeniyle ürün hasarı

Yanlış seçilmiş temizlik maddeleri, temizlik gereçleri ve temizleme cihazları yüzeye zarar verebilir ve yüzeyin rengini kalıcı olarak değiştirebilir.

- > Sadece Duravit tarafından önerilen temizlik maddelerini ve temizlik gereçlerini kullanın.
- > İlgili temizlik maddesi üreticisinin kullanım talimatlarına uyun.
- > Sadece kullanım amacına ve yerine uygun temizleme cihazları kullanın (yüksek basınçlı veya buharlı temizleme cihazları kullanmayın).

UYARI

Sprey nedeniyle ürün hasarı

Sprey, en küçük deliklerden ve aralıklardan bile nüfuz ederek ürünün yüzeyine zarar verebilir.

- > Sprey tipi temizlik maddelerini temizlik bezinin üzerine sıkın, doğrudan ürünün üzerine sıkmayın.

UYARI

Uzun temizleme aralıkları nedeniyle ürün hasarı

Çok uzun temizlik aralıkları inatçı kirlere neden olabilir.

- > Yüzeyi düzenli olarak ve yüzey kirliyse hemen temizleyin.

6.2 Temizlik tavsiyeleri

6.2.1 Temizlik

- > Yüzeyi düzenli olarak ve yüzey kirlendiğinde hemen temizleyin.
- > Yüzeyi nemli bir temizlik beziyle temizleyin.
- > Zorlu kirlere tavsiye edilen temizlik maddesiyle giderin. Her zaman temizlik maddesini temizlik bezinin üzerine dökerek uygulayın.
- > Klozetin temizlenmesi için klozet fırçası kullanın.
- > Temizlik maddesi kalıntılarını uzaklaştırmak için yüzeyleri temiz suyla durulayın.

> Temizlediğiniz yüzeyi kuru bir bez ile kurutun.

6.2.2 Önerilen temizlik maddeleri

Bileşenler	Temizlik maddeleri	Temizlik gereçleri
Oturak ve kapak	Nötr temizlik maddeleri (pH 6 – 8) (örneğin nötr temizleyiciler)	Pamuklu temizlik bezi
Kapak	Nötr temizlik maddeleri (pH 6 – 8) (örneğin nötr temizleyiciler)	Pamuklu temizlik bezi
Yıkama çubuğu/yıkama başlığı	Nötr temizlik maddeleri (pH 6 – 8) (örneğin nötr temizleyiciler)	– Mikrofiber temizlik bezi – Aşındırıcı sünger
Vitrifiye günlük temizlik	Nötr temizlik maddeleri (pH 6 – 8) (örneğin nötr temizleyiciler)	– Mikrofiber temizlik bezi – Tuvalet fırçası
Vitrifiye kireç	Asidik temizlik maddesi (pH < 6) (örneğin limon asitli temizleyiciler)	– Mikrofiber temizlik bezi – Tuvalet fırçası
Uzaktan kumanda	Su	Pamuklu temizlik bezi

6.3 Yıkama çubuğunun ve yıkama başlığının kendi kendini temizlemesi

Geri çekilen yıkama çubuğu, her yıkamadan önce ve sonra otomatik olarak temizlenir. Fonksiyon, sadece tuvalette kimse oturmadığında/oturak sensörü etkinleştirilmediğinde etkinleştirilebilir.

- > Ürün iki hafta veya daha uzun süre kullanılmadıysa uzaktan kumanda aracılığıyla ek kendi kendini temizleme özelliğini etkinleştirin.
- > Durdur düğmesine basılı tutun.
- > Aynı anda geniş yüzeyli yıkama düğmesinin üzerindeki artı işaretine basın.

Yıkama çubuğu ve yıkama başlığı temizlenir. Fonksiyon sonlandırılmazsa 90 saniye sonra otomatik olarak duracaktır.

6.4 Yıkama çubuğu ve yıkama başlığı için manuel temizleme modu

Fonksiyon, sadece tuvalette kimse oturmadığında/oturak sensörü etkinleştirilmediğinde etkinleştirilebilir.

- > Manuel temizlik için yıkama çubuğunu uzatmak üzere uzaktan kumanda ile manuel temizlik modunu etkinleştirin.
- > Durdur düğmesine basılı tutun.
- > Aynı anda yıkama düğmesinin üzerindeki artı işaretine basın.

Yıkama çubuğu uzatılır.

- > Yıkama çubuğunu temizleyin.

Fonksiyon sonlandırılmazsa 2 dakika sonra otomatik olarak duracaktır.

6.5 Kireç çözme

UYARI

Kireç oluşumu nedeniyle fonksiyonel kısıtlama veya ürün hasarları

Suyu sert olan bölgelerde kireçlenme olabilir. Kireç, ürün performansını olumsuz etkileyebilir.

- > Bölgedeki suyun kalitesini kontrol edin/ettirin. Su sertliği ≥ 14 °dH (2,5 mmol/l) ise Duravit tesisatınıza su yumuşatma cihazı taktırmanızı önerir.
- > Ürünün kirecini düzenli olarak çözün. Koltuk ünitesindeki güç düğmesi, ürünün kirecinin çözülmesi gerektiğinde turuncu yanıp söner.
- > Yalnızca Duravit marka orijinal kireç çözücüleri kullanın.

Su sertliği	Kireç çözme aralıkları
Yumuşak: < 8,4 dH (1,5 mmol/l)	Altı aylık
Orta: 8,4 – 14 dH (1,5 – 2,5 mmol/l)	Altı aylık
Sert: > 14 dH (2,5 mmol/l)	Üç ayda bir

Kireç çözme işlemi uzaktan kumanda üzerinden etkinleştirilebilir.

Kireç temizleme işlemi devam ederken ürün kullanılamaz.

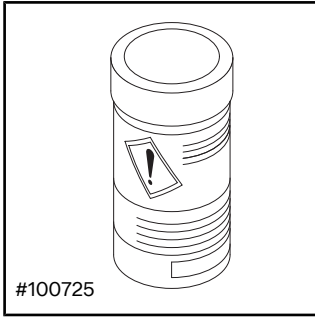

> Üreticinin kullanım talimatlarına uyun.

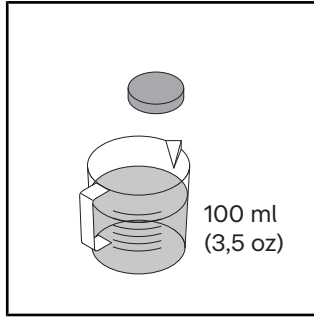

> Bir kireç çözme tabletini 100 ml (3,5 ons) ılık suda eritin.
> Kireç çözme tableti tamamen çözülene kadar bekleyin. Gerekiyorsa tableti ezin.

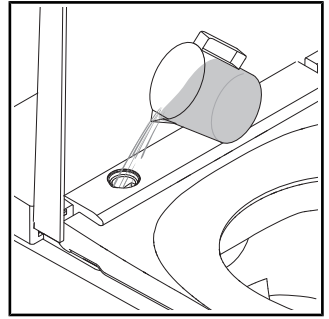

> Kapağı, ürünle birlikte verilen alet ile çıkarın.
> Kireç çözücü maddeyi açıklığa dökün.
> Modele bağlı olarak, fazla kireç çözücü sıvı klozete akabilir.

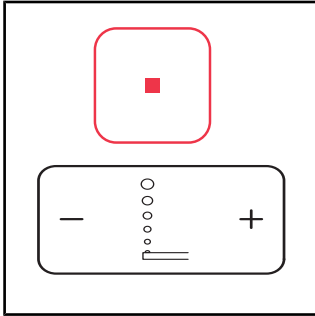

> Durdur düğmesine basılı tutun.
> Aynı zamanda sinyal sesi duyulana kadar yıkama düğmesinin üzerindeki eksi işaretini basılı tutun.
> Düğmeleri bırakın.

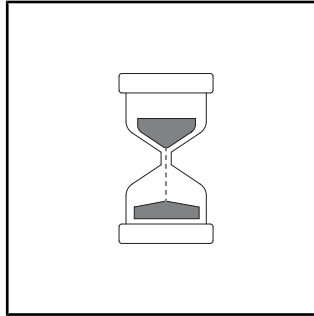

> Sinyal sesi duyulur. Kireç temizleme modu aktifken, koltuk ünitesindeki LED göstergesi yeşil yanıp söner.
> Kireç çözme işlemi başlar. Kireç çözme işlemi yaklaşık yarım saat sürer.

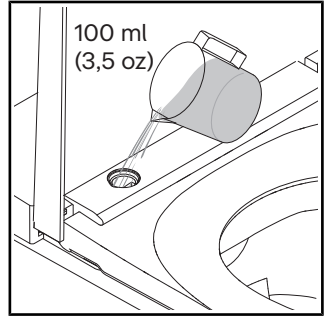

> Temiz su ile durulayın.
> Kapağı takın.

7 Sorun giderme desteđi

7.1 Genel

Arıza durumunda prosedür:

- > Ürünü kapatın ve tekrar açın.
- > Aşağıdaki talimatları uygulayın.
- > Ürün hala düzgün çalışmıyorsa help@duravit.com ile temas kurun.
- > Ürün numarasını hazır bulundurun. Ürün numarası kullanım kılavuzunun sonundaki teknik verilerde, ambalaj etiketinde ve ürün etiketinde bulunabilir.

7.2 Sorun giderme

Sorun	Muhtemel sebebi	Çözüm
LED gösterge (oturak ünitesi)		
LED gösterge kırmızı yanıp sönüyor.	Hatalı çalışma	<ul style="list-style-type: none">> Ürünü kapatın.> Güç kaynağını ayırın.> Su beslemesini kapatmak için kapatma vanasını kapatın.> help@duravit.com ile temas kurun.
LED gösterge üç defa kırmızı yanıp sönüyor.	Su hattında hava bulunmaktadır.	> Ek otomatik temizleme fonksiyonunu etkinleştirin.
	Su hattındaki kapatma vanası kapalıdır.	> Kapatma valfini açın.
	Su hattındaki filtre contası kirlenmiştir.	> help@duravit.com ile temas kurun.
	Su borusu bükülmüş veya ezilmiştir.	> Bir tesisatçı ile iletişime geçin.
LED gösterge turuncu yanıp sönüyor.	Kireç çözme gereklidir.	<ul style="list-style-type: none">> Ürünün kirecini çözün.> Yanıp sönmeyi sona erdirmek için güç düğmesine (LED) bir defa basın.

Sorun	Muhtemel sebebi	Çözüm
LED gösterge yeşil yanıp sönüyor.	Kireç çözme modu aktif.	Kireç çözme işlemi yaklaşık yarım saat sürer. Bu süre zarfında ürün kullanılamaz.
Genel sorunlar		
Ürün çalışmıyor.	Ürün bekleme modundadır (LED göstergesi kırmızı yanmaktadır).	> Ürünü etkinleştirin.
Su sızıyor.	Sızıntı	> Ürünü kapatın. > Güç kaynağını ayırın. > Su beslemesini kapatmak için kapatma vanasını kapatın. > help@duravit.com ile temas kurun.
Uzaktan kumanda		
Uzaktan kumanda, tepki vermiyor.	Piller neredeyse bitmiştir (LED gösterge beyaz renkte yanıp sönüyor).	> Pilleri değiştirin.
	Uzaktan kumanda ürüne bağlı değildir (üstte uzaktan kumanda üzerindeki LED gösterge kırmızı renkte yanıp sönüyor).	> Uzaktan kumanda için eşleştirme modunu etkinleştirin.
	Pil takılmamıştır.	> Pil takın.
	Uzaktan kumanda arızalıdır.	> help@duravit.com ile temas kurun.
Yıkama fonksiyonları		
Yıkama ile bide yıkama arasında geçiş yapmak uzun sürüyor.	Yıkama çubuğu, fonksiyonlar arasında geri çekilir. Geçiş yaklaşık 12 sn sürer.	Normal durum

Sorun	Muhtemel sebebi	Çözüm
Su basınç ayarı çok zayıf.	Su basınç ayarı "alçak" olarak ayarlanmıştır.	> Su basınç ayarını yükseltin.
	Su borusu bükülmüş veya ezilmiştir.	> Bir tesisatçı ile iletişime geçin.
Su sıcaklığı çok yüksektir/düşüktür.	Sıcaklık yanlış ayarlanmıştır.	> Sıcaklığı ayarlayın.
Taharet/bide otomatik olarak duruyor.	Fonksiyon 2 dakika sonra otomatik olarak durur.	> Normal durum.
	Oturak sensörü teması kesilmiştir.	> Tekrar oturun. > Fonksiyonu etkinleştirin.
Taharet/bide çalışmıyor.	Yıkama başlığı tıkanmıştır.	> Yıkama başlığını temizleyin.
	Oturak sensörü teması kesilmiştir.	> Tekrar oturun. > Fonksiyonu etkinleştirin.
Oturak ısıtıcısı		
Oturak ısıtıcısı çalışmıyor.	Fonksiyon devre dışıdır.	> Fonksiyonu etkinleştirin.
Oturak sıcaklığı çok yüksektir/düşüktür.	Sıcaklık yanlış ayarlanmıştır.	> Sıcaklığı ayarlayın.
Oturak sıcaklığı çok düşüktür.	Ürün enerji tasarrufu modundadır (LED gösterge turuncu yanar).	> Enerji tasarrufu modunu devre dışı bırakın.
	Tüm fonksiyonlar 48 saatten fazla bir süre boyunca devre dışı kalırsa ürün otomatik olarak enerji tasarrufu modunu etkinleştirir.	> Ürünü yeniden etkinleştirmek için herhangi bir fonksiyon seçin.

Sorun	Muhtemel sebebi	Çözüm
Gece aydınlatması		
Gece ışığı çalışmıyor.	Fonksiyon devre dışıdır.	> Gece ışığını veya otomatik modu açın.
	Otomatik mod etkinleştirilmiştir. Ortam ışığı parlak olduğunda fonksiyon, gece ışığını otomatik olarak devre dışı bırakır.	Normal durum
Gece ışığı sürekli yanıyor.	Fonksiyon etkinleştirilmiştir.	> Gece ışığını devre dışı bırakın veya otomatik modu etkinleştirin.
	Otomatik mod etkinleştirilmiştir. Ortam ışığı çok karanlık olduğunda fonksiyon, gece ışığını otomatik olarak etkinleştirir.	Normal durum
Manuel temizlik		
Yıkama çubuğu otomatik olarak geri çekilir.	Fonksiyon 2 dakika sonra otomatik olarak durur.	> Fonksiyonu etkinleştirin.
Otomatik kendi kendini temizleme		
Geri çekilmiş yıkama çubuğundan su damlıyor.	Geri çekilen yıkama çubuğu, her yıkamadan önce ve sonra otomatik olarak temizlenir.	Normal durum

8 İmha edilmesi

8.1 Ambalaj

Çocukların plastik poşetlerle veya ambalaj malzemeleriyle oynamaları uygun değildir, çünkü yaralanma veya boğulma tehlikesi bulunmaktadır. Bu tür malzemeleri güvenli bir yerde muhafaza edin veya çevreye zarar verilmeyecek şekilde imha edin. Ambalajı, mümkün olduğu sürece garanti süresi sona erene kadar saklayın.

8.2 Elektronik atık (WEEE)



■ Üzerinde çarpı işaretli tekerlekli çöp kutusu bulunan sembol, atığın elektrikli ve elektronik atık donanım (WEEE) olarak ayrı bir şekilde imha edildiğini gösterir. Atık elektrikli ve elektronik eşyalar tehlikeli maddeler içerebilirler. Bu ürünü evsel atıklarınızla imha etmeyin. Ürünü atık elektrikli ve elektronik eşyaların yeniden değerlendirildiği özel atık tesislerine verin (AEEE). Bununla ham maddelerin ve çevrenin korunmasına katkıda bulunmaktasınız. Satıcınızdan veya yetkili makamlardan konuyla ilgili daha ayrıntılı bilgi alabilirsiniz.

8.3 Bataryalar



■ Kullanılmış piller, usulüne uygun olarak imha edilmelidir. Pillerin usulüne uygun olarak imha edilmesi amacıyla pil satan kuruluşlarda ve belediyeye ait toplama yerlerinde pillerin imha edilmesine ilişkin kaplar vardır.

9 Teknik veriler

Genel	
Ürün numarası	#654000012004300
Net ağırlık	31,9 kg (70,3 lbs)
Boyutlar	575 x 376 x 404 mm (22 5/8 x 14 3/4 x 16")
Entegre güvenlik cihazı	EN1717 – Tip AB
Nominal gerilim	220 – 240 V
Frekans	50 – 60 Hz
Nominal güç	1080 W
Su giriş basıncı	0,07 – 0,75 MPa / 0,7 – 7,5 bar (10 – 109 psi)
Koruma türü	IPX4 her yönden sıçrayan suya karşı koruma

Sıcaklık aralığı	
Çalışma sıcaklığı	4 – 40 °C (39 – 104 °F)
Su sıcaklığı	33 – 41 °C (91 – 106 °F)
Oturak sıcaklığı	30 – 40 °C (86 – 104 °F)

Su tüketimi	
Yıkama kullanımı	0,35 – 0,7 l/dakika (0,09 – 0,18 gal/dakika)

Garanti

Bu ürünün garanti koşulları çevrim içi olarak mevcuttur.

- > www.duravit.com adresindeki gezinme menüsünü kullanarak "Servis" bölümüne gidin.
- > Garanti koşullarını açın.



Duravit AG
P.O. Box 240
Werderstr. 36
78132 Hornberg
Germany
Phone +49 78 33 70 0
Fax +49 78 33 70 289
info@duravit.com
www.duravit.com

