



# SensoWash<sup>®</sup> Starck f

---

**Előszereelési adatlap**

## Tárgymutató

Termékinformáció - Funkciók.....	3
Termékinformáció - Tartozékok áttekintése.....	4
Általános tervezési javaslatok .....	5
Elektromos szerelés.....	6
Vízszelzés.....	7
SensoWash® adatlapok.....	8

## Megjegyzés

### **Megcélzott olvasóközönség és szakképesítések**

A terméket és a hozzá kapcsolódó vízcsatlakoztatást csak szakképzett vízvezeték-szerelők telepíthetik. Az elektromos szerelést csak képzett villanszerelők végezhetik.

### **Szabványok és előírások**

A helyi és országspecifikus előírások és szabványok megsértése termékkárosodást és/vagy anyagi károkat okozhat.

- > A helyi telepítési szabályokat, az országspecifikus szabványokat és a kifeszültségről szóló irányelveket mindig be kell tartani







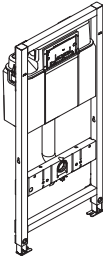
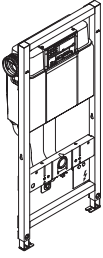
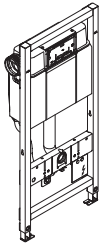

## Termékinformáció - Funkciók

	Európa SensoWash® Starck f		Nemzetközi SensoWash® Starck f	
	Plus	Lite	Plus	Lite
<b>Vízugaras tisztítási funkciók</b>				
Ülepszuhany	●	●	●	●
Hölgyzuhany	●	●	●	●
Komfortzuhany	●	●	●	●
Állítható pozíciójú zuhanyrúd	●	●	●	●
Szabályozható erősségű vízugár	●	●	●	●
<b>Ülőke</b>				
Ülőkefűtés	●	●	●	●
Energiatakarékos üzemmód	●	●	●	●
Érintés nélküli fedélnyitás és zárás	●	-	●	-
Elektromosan működtetett fedél	●	-	●	-
Ülőke érzékelője	●	●	●	●
<b>Komfort</b>				
Meleg levegős szárító	●	●	●	●
Állítható víz- / szárító- / ülőke-hőmérséklet	● / ● / ●	● / ● / ●	● / ● / ●	● / ● / ●
Öblítés funkciók a távirányítóval vagy az alkalmazáson keresztül	● <sup>1)</sup>	● <sup>1)</sup>	● <sup>1)</sup>	● <sup>1)</sup>
Szagelszívás a távirányítóval vagy az alkalmazáson keresztül	● <sup>2)</sup>	● <sup>2)</sup>	●	● <sup>2)</sup>
Programozható felhasználói profil	●	-	●	-
Éjszakai fény funkció	●	●	●	●
Távirányító	●	●	●	●
SensoWash alkalmazás	●	●	●	●
<b>Védőberendezés</b>				
EN 1717	●	●	-	-
<b>Higiénia</b>				
Rimless	●	●	●	●
HygieneGlaze	●	●	●	●
Vízkőtelenítő funkció	●	●	●	●
Zuhanyrúd- és fúvókák önműködő elő- és utótisztítása	●	●	●	●

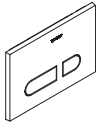
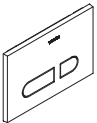
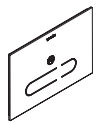
<sup>1)</sup> Csak a DuraSystem® szerelőelemekkel (#WD1003, #WD1004), A2-es nyomólappal (#WD5003) és illesztőegység-készlettel (#100729) kombinálva /

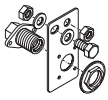
<sup>2)</sup> Csak a DuraSystem® szerelőelemmel (#WD1004), A2 nyomólappal (#WD5003) és illesztőegység-készlettel (#100729) kombinálva

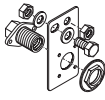
## Termékinformáció - Tartozékok áttekintése

WC szerelőkeret	DuraSystem® Standard Basic <sup>1)</sup>	DuraSystem® Standard/ Standard Plus <sup>1)</sup>	DuraSystem® Premium/ Premium Plus <sup>1)</sup>	Egyéb gyártmányok csővezeték nélkül	Egyéb gyártmányok csővezetékekkel
	  #WD1007/#WD1009/ #WD1010	  #WD1001/#WD1002/ #WD1006/#WD1008	  #WD1003/#WD1004		
Nyomólapok	A1 (mechanikus)		A2 (elektronikus)		
	  #WD5001/ #WD5002 <sup>2)</sup>	  #WD5001/ #WD5002 <sup>2)</sup>	  #WD5003	-	-
Starck f illesztőegység - elektronikus nyomólapok					
	-	-	  #100729	-	-
Vízcsatlakozás	állandó csatlakozás	csőhálózaton keresztül az öblítőtartályba	csőhálózaton keresztül az öblítőtartályba	állandó csatlakozás	csőhálózaton keresztül az öblítőtartályba
	  #005072	  #100731	  #100731	  #005072	  #100731
				A vízvezetékek elhelyezkedését és a szükséges csatlakozókészletet egyeztesse a WC szerelőkeret gyártójával.	
Elektromos csatlakoztatás	A Duravit biztosítékkal ellátott, különálló hálózati csatlakozóvezeték beszerelését javasolja a душ-WC-s egységekhez.				

<sup>1)</sup> Szerelés előtt tekintse át a DuraSystem® műszaki dokumentációját. / <sup>2)</sup> Az üvegfelület kialakításához nem használhatók a csökkentett méretű, 99 cm-es és 84 cm-es tartókeretek.

## Általános tervezési javaslatok

### Szerelési helyszín

A szerelési munkák megkezdése előtt – a szerelési helyszín adottságait figyelembevételével – készítsen részletes tervrajzot.

#### FELHÍVÁS

#### Termék- és anyagi károk

- > NE szerelje be a terméket túlzottan magas páratartalmú helyiségben. Gondoskodjon megfelelő szellőztetésről, hogy ne alakuljon ki lecsapódás az elektronikus alkatrészekben.

#### Fagyásveszély

Ha túl alacsony a helyiség levegőjének hőmérséklete, akkor ez kárt okozhat a termékben.

- > NE szerelje be a terméket fagyásveszélyes helyiségbe. A szoba hőmérséklete nem lehet 4 °C-nál (39 °F) alacsonyabb.

### Funkciók

#### A DuraSystem® funkcióinak a SensoWash® Starck f-hez igazodó bővítése

A Starck f dusch-WC egységet a DuraSystem® szerelőelemmel (#WD1003, #WD1004) és az A2 elektronikus nyomólappal (#WD5003) kombinálva további funkciók érhetőek el.

- > Illesztőkészlet (#100729) szerelése

Az illesztőegységen keresztül a #WD1003 és a #WD1004 szerelőelemek öblítési funkcióit a Starck f távvezérlővel/alkalmazással lehet irányítani.

A Starck f rendszer európai változata nem tartalmazza az szageltávolító funkciót. Az illesztőegységen keresztül a WD1004 szerelőelem szageltávolító funkciója a Starck f távvezérlővel/alkalmazással vezérelhető.

### Szerelési fázisok

SensoWash® Starck f üzembe helyezése DuraSystem® rendszerrel kombinálva:

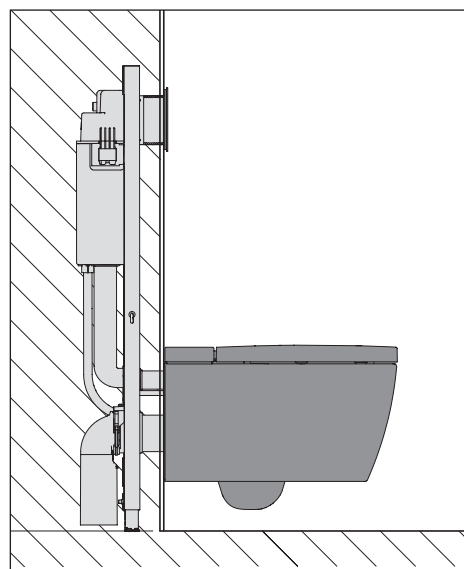

	Előszerelés	Végző beszerelés
Szerelőelem	●	-
Nyomólap	-	●
Starck f (szaniterkerámia)	-	●
Starck f (dusch-WC egység)	-	●
<b>Tartozékok</b>		
Előszerelő készlet (#005072)	●	-
Csatlakozókészlet (#100731)	-	●
Illesztőegység-készlet (#100729)	●	-



## Elektromos szerelés



Áramköri megszakító	$I_N = 16 \text{ A}$
RCD	$I_N = 30 \text{ mA}$
Védettségi fok	IP X4
Védettségi szint	I

### Megcélzott olvasóközönség és szakképesítések

Az elektromos csatlakozással összefüggő valamennyi munkát csak szakképzett villanyszerelők vállalhatják el.

- > A helyi szerelési szabályzat és a hazai szabványok előírásait minden esetben be kell tartani.

### **! VESZÉLY**

#### Halálos áramütés veszélye

- > A szerelési munkák megkezdése előtt válassza le az elektromos részegységeket a táphálózatról.
- > Vizsgálja meg, hogy minden részegység áramtalanítva lett-e.
- > Akadályozza meg, hogy a tápfeszültséget véletlenszerűen bekapcsolhassák.
- > Ellenőrizze a tápkábel sérülésmentességét.

#### Előszerelés/általános tervezés

- > Szereljen be egy különálló áramkörhöz tartozó, állandó tápvezetékét.
  - > Ügyeljen az elektromos csatlakoztatások pozíciójára.
  - > Hagyjon szabadon egy legalább 800 mm-es (31½") szakaszt a tápkábelből.
- > Szereljen be egy megszakítót.
- > Ha magának a terméknek nincs elektromos szivárgás elleni védelme, akkor olyan áramkörbe kell kapcsolni, ahol van szivárgás elleni védőberendezés.
- > A leválasztási lehetőségeket be kell építeni a rögzített kábelezésbe, a kábelezési szabályoknak megfelelően, és minden pólusnál érintkezésmegszakítót kell alkalmazni, amely teljes lekapcsolást biztosít a III. kategóriájú túlfeszültség feltételeinek megfelelően.

### SensoWash® Starck f DuraSystem® rendszerrel kombinálva

- > A Duravit egy második, különálló, biztosítékkal ellátott hálózati csatlakozó vezeték (A ábra) beszerelését javasolja
  - > DuraSystem® #WD1002, #WD1003, #WD1004 szerelőelemekkel
  - > DuraSystem® #WD6002 kiegészítő higiéniai öblítéssel (opcionális)
- > Tervezze meg a falsík alatti öblítőtartály helyét:
  - > 1700 mm-en belül (A ábra)
  - > a 0 - 2 védőzónákon kívül (B ábra)

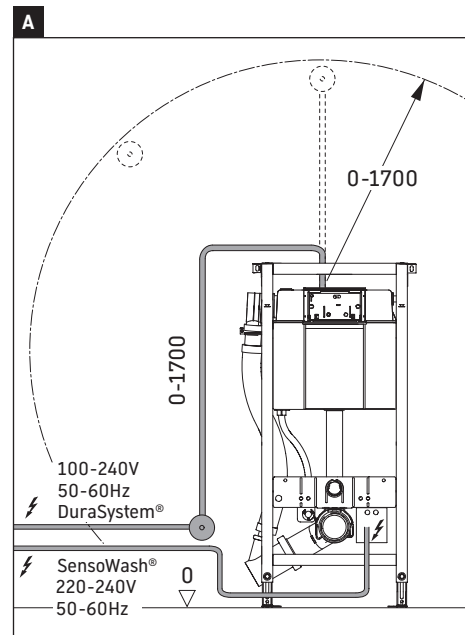

#### DIN VDE 0100-701 szabvány szerinti védőzónák

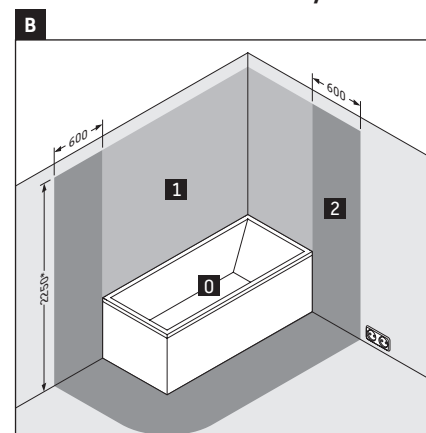



## Vízszelelés



Hideg víz	DN15 (½")
Víznyomás	0,07 – 0,75 MPa (10 – 109 psi)
Vízkeménység	max. 2,4 mmol/l (240 ppm)

### Megcélzott olvasóközönség és szakképesítések

A vízcsatlakozással összefüggő valamennyi munkát csak szakképzett vízvezeték-szerelők vállalhatják el.

- > A helyi szerelési szabályzat és a hazai szabványok előírásait minden esetben be kell tartani.

### Vízcsatlakozás - SensoWash®



**VESZÉLY**

### Egészségügyi veszélyforrások és a termékek esetleges sérülése

- > A dusch-WC-t a hideg ivóvízvezetékre csatlakoztassa.
- > Ne alkalmazzon a vízellátáshoz szennyvizet, szürke vizet, ipari vizet, tengervizet vagy egyéb tisztítatlan, illetve részlegesen tisztított vizet.

A SensoWash® dusch-WC vízellátása állandó csatlakozáson (C ábra) vagy csőhálózaton keresztül az öblítőtartályba is megoldható (D ábra).

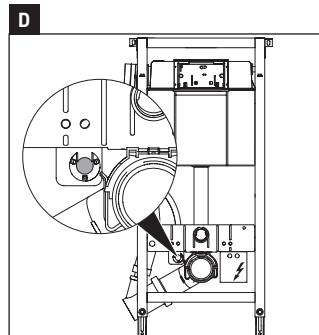
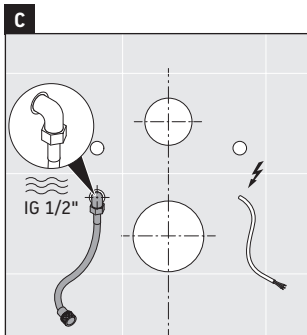

### Vízkötelenítés

#### FELHÍVÁS

#### Termékkárosodás a vízkő felhalmozódása miatt

Kemény víz használata esetén a vízkőlerakódás gyengítheti a termék működésének hatásfokát.

- > Ellenőrizze régiójában a vízminőséget. A Duravit azt javasolja, hogy telepítsen vízlágyító berendezést, ha a vízkeménység  $\geq 14^\circ$  dH (2,5 mmol/l).
- > Gondoskodjon a termék rendszeres vízkőtelenítéséről.
- > Csak a Duravit által kínált vagy engedélyezett vízkőoldót használja.
- > Saját vízkőtelenítő funkció nélküli termékek esetén lépjen kapcsolatba a Duravit ügyfélszolgálatával.

Vízkeménység		Vízkőtelenítési ciklus
lágý	<8,4° dH (1,5 mmol/l)	félévente
közepes	8,4 - 14° dH (1,5 - 2,5 mmol/l)	félévente
kemény	>14° dH (2,5 mmol/l)	negyedévente

## SensoWash® adatlapok

---



## SensoWash® Starck f, falra szerelhető szaniterkerámia (CN, RE, TW, US)

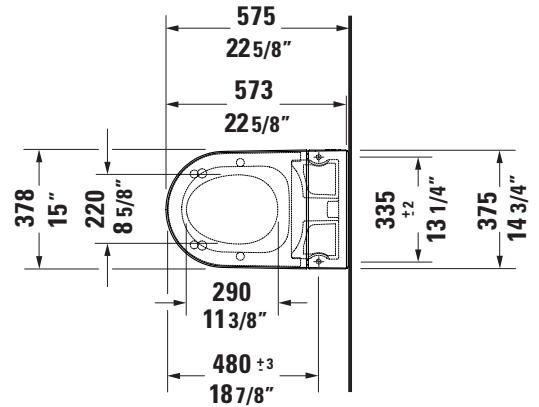
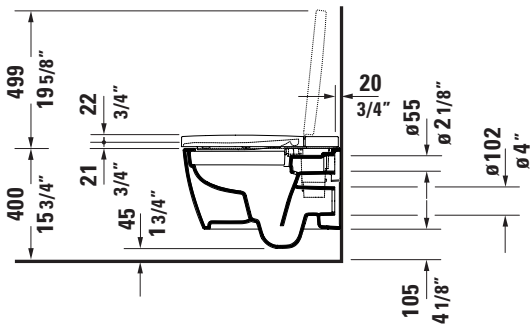
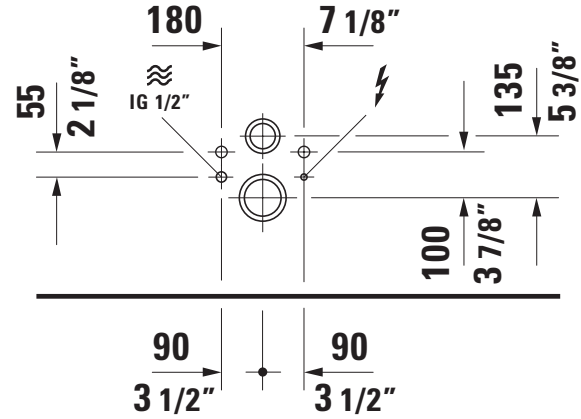
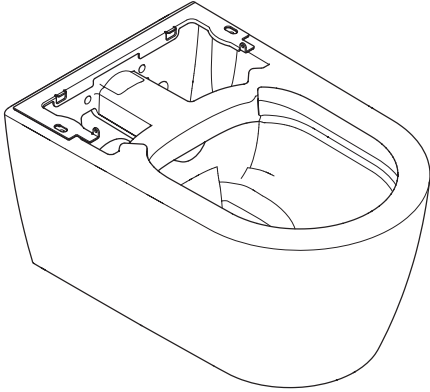

### Műszaki adatok

	Nettó tömeg kg	Szállítási tömeg kg	Szállítási méretek cm m x mé x sz	Rendelési sz.
Starck f falra szerelhető (RE_TW_CN)	25	27,1	410 x 620 x 430	251009 20 00
Starck f falra szerelhető (US)	25	27,1	410 x 620 x 430	251009 20 92

## SensoWash® Starck f, egy darabból álló szaniterkerámia (szabad csatlakozás) (CN, RE, TW, US)

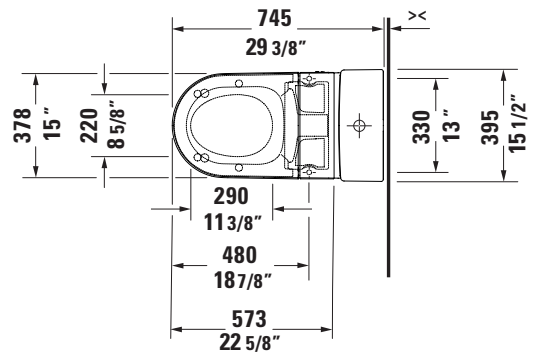
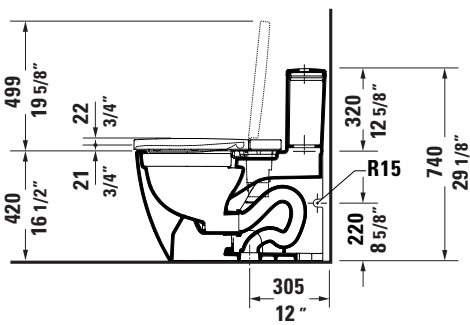
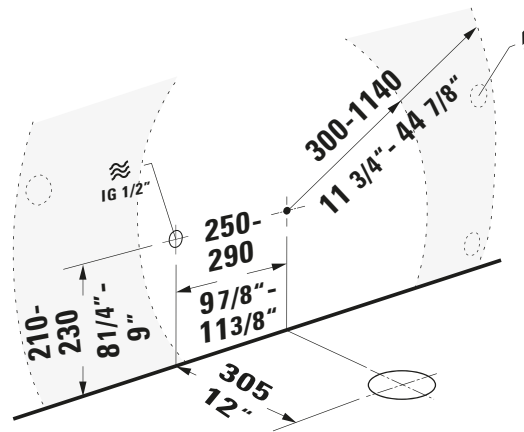
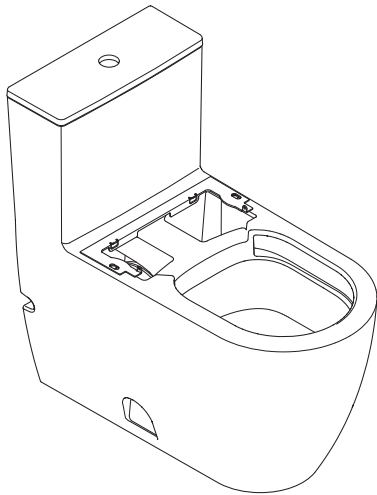

### Műszaki adatok

	Nettó tömeg kg	Szállítási tömeg kg	Szállítási méretek cm m x mé x sz	Rendelési sz.
Starck f egy darabból álló (RE_TW_CN)	56,5	60	870 x 980 x 420	218901 20 05
Starck f egy darabból álló (US)	56,5	60	870 x 980 x 420	218901 20 U2

## SensoWash® Starck f, egy darabból álló szaniterkerámia (rejtett csatlakozás) (RE, TW, CN)

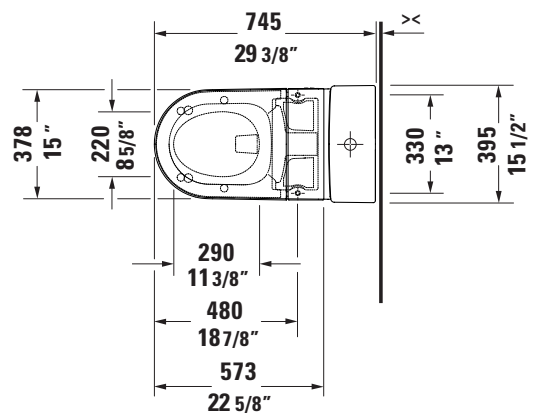
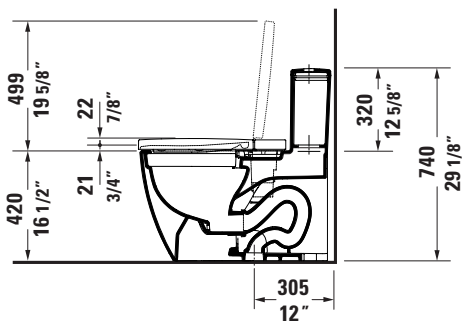
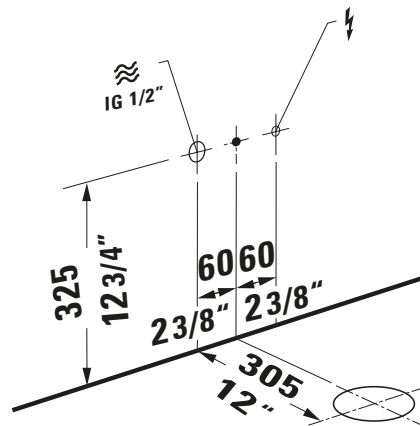
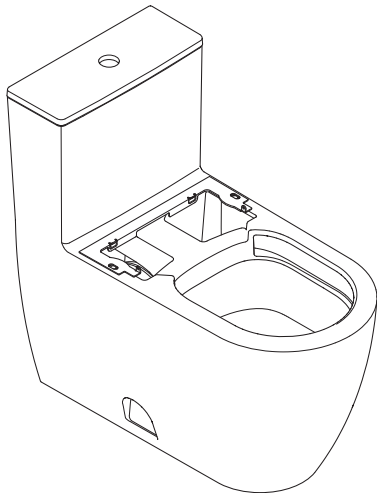

### Műszaki adatok

	Nettó tömeg kg	Szállítási tömeg kg	Szállítási méretek cm m x mé x sz	Rendelési sz.
Starck f egy darabból álló (RE_TW_CN)	56,5	60	870 x 980 x 420	219001 20 05

## SensoWash® Starck f, dusch-WC egység (CN)

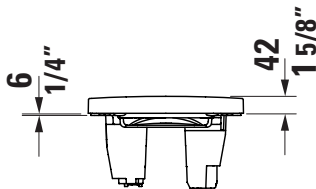
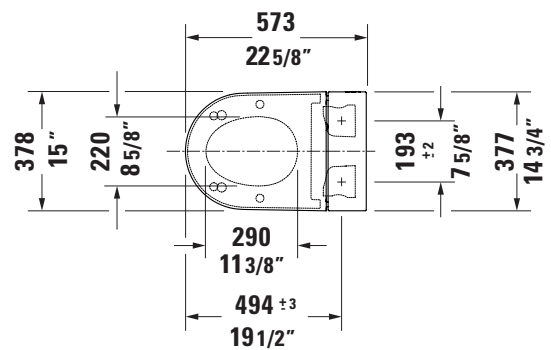
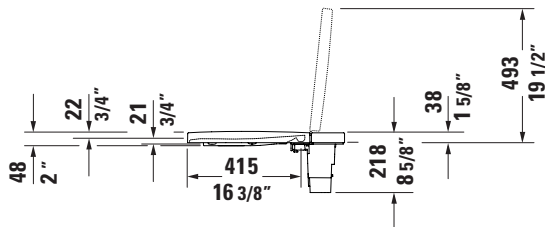
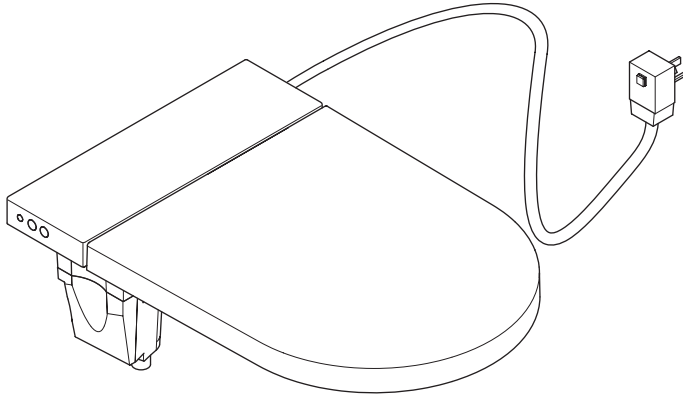

### Műszaki adatok

	Nettó tömeg kg	Szállítási tömeg kg	Szállítási méretek cm m x mé x sz	Rendelési sz.
Starck f Plus (CN)	5,25	10,2	300 x 612 x 415	612000 01 2 01 2320
Starck f Lite (CN)	5,25	10,2	300 x 612 x 415	612001 01 2 01 2310

## SensoWash® Starck f, dusch-WC egység unit (US)

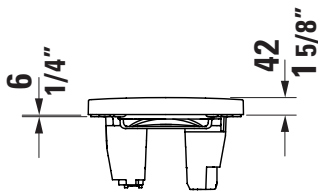
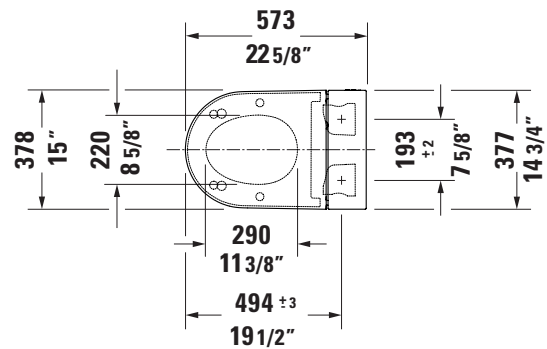
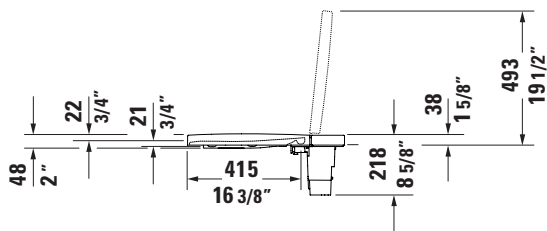
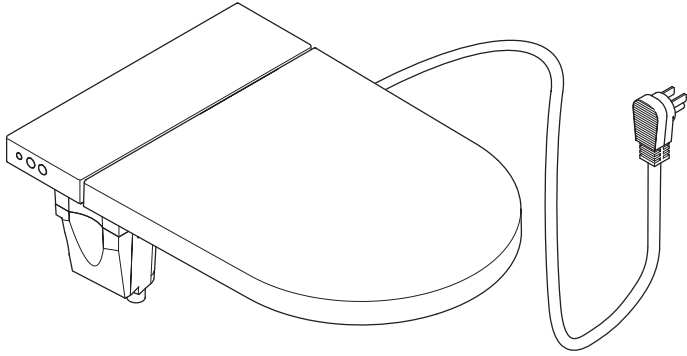

### Műszaki adatok

	Nettó tömeg kg	Szállítási tömeg kg	Szállítási méretek cm m x mé x sz	Rendelési sz.
Starck f Plus (US)	6,2	12	300 x 612 x 415	612000 01 1 04 1320
Starck f Lite (US)	5,25	10,2	300 x 612 x 415	612001 01 1 04 1310

## SensoWash® Starck f, dusch-WC egység (CN, RE, TW)

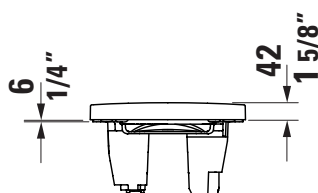
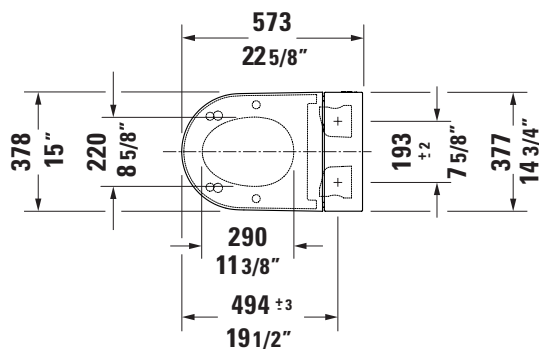
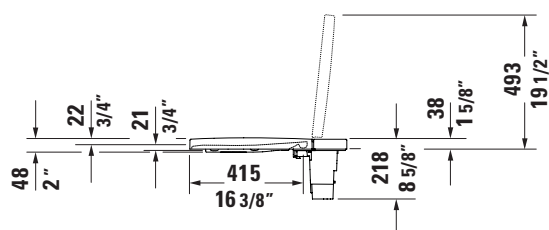
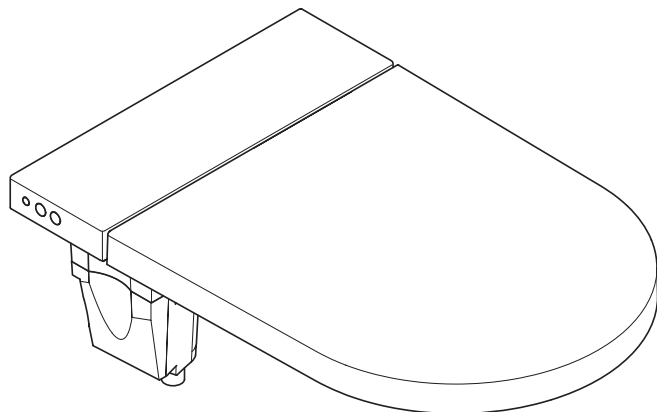

### Műszaki adatok

	Nettó tömeg kg	Szállítási tömeg kg	Szállítási méretek cm m x mé x sz	Rendelési sz.
Starck f Plus (CN)	5,25	10,2	300 x 612 x 415	612000 01 2 00 2320
Starck f Lite (CN)	5,25	10,2	300 x 612 x 415	612001 01 2 00 2310
Starck f Plus (RE)	6,2	12	300 x 612 x 415	612000 01 2 00 0320
Starck f Lite (RE)	5,25	10,2	300 x 612 x 415	612001 01 2 00 0310
Starck f Plus (TW)	5,25	10,2	300 x 612 x 415	612000 01 1 00 1321
Starck f Lite (TW)	5,25	10,2	300 x 612 x 415	612001 01 1 00 1311

## SensoWash® tartozék, csatlakozókészlet

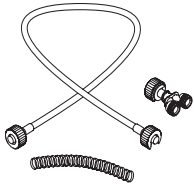

Műszaki adatok	Nettó tömeg kg	Szállítási tömeg kg	Szállítási méretek cm m x mé x sz	Rendelési sz.
	0,45	0,5	22 x 26 x 4	100731 00 00

## SensoWash® tartozék, előszerelő készlet

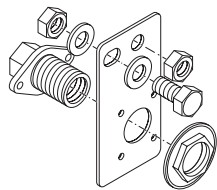

Műszaki adatok	Nettó tömeg kg	Szállítási tömeg kg	Szállítási méretek cm m x mé x sz	Rendelési sz.
	0,4	0,43	14 x 10 x 5	00 5072 00 00

## SensoWash® tartozék, interfész készlet

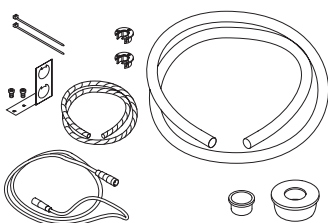

Műszaki adatok	Nettó tömeg kg	Szállítási tömeg kg	Szállítási méretek cm m x mé x sz	Rendelési sz.
	0,19	0,19	28,5 x 30 x 2,3	100729 00 00

## SensoWash® tartozék, fali tartó

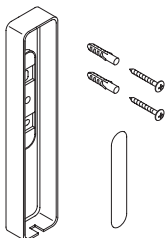

### Műszaki adatok

Műszaki adatok	Nettó tömeg kg	Szállítási tömeg kg	Szállítási méretek cm m x mé x sz	Rendelési sz.
	0,043	0,143	26 x 2 x 5	100724 00 00

## SensoWash® tartozék, egy darabból és két darabból álló WC szerelőkészlete

### Műszaki adatok

Műszaki adatok	Nettó tömeg kg	Szállítási tömeg kg	Szállítási méretek cm m x mé x sz	Rendelési sz.
	0,7	0,8	19 x 13 x 19	001416 00 0 0
	0,7	0,8	19 x 13 x 19	001417 00 00

## SensoWash® tartozék, fali WC zajcsökkentő készlete

### Műszaki adatok

Műszaki adatok	Nettó tömeg kg	Szállítási tömeg kg	Szállítási méretek cm m x mé x sz	Rendelési sz.
	0,3	0,31	52 x 1 x 38	005064 00 00

**DURAVIT AG**  
P.O. Box 240  
Werderstr. 36  
78132 Hornberg  
Germany  
Phone +49 78 33 70 0  
Fax +49 78 33 70 289  
info@duravit.com  
www.duravit.com

